

输出端

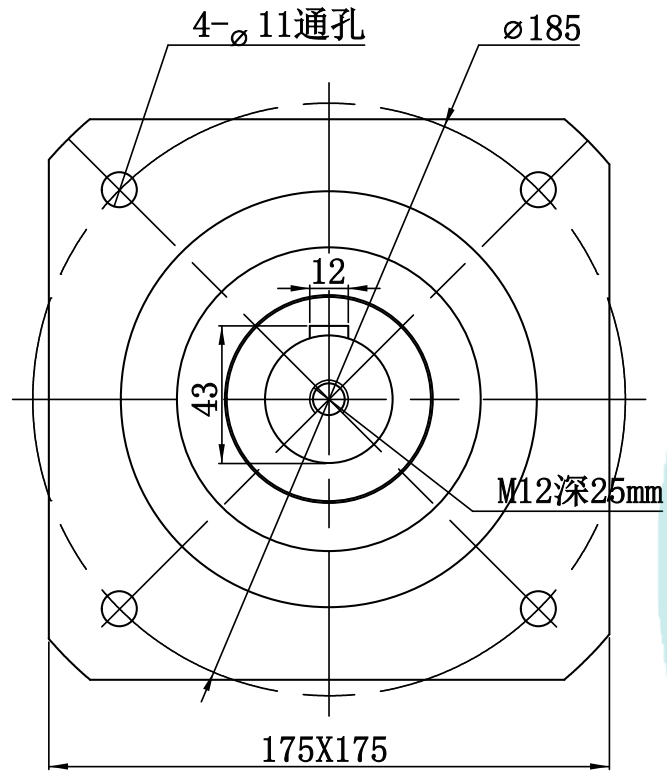

输入端

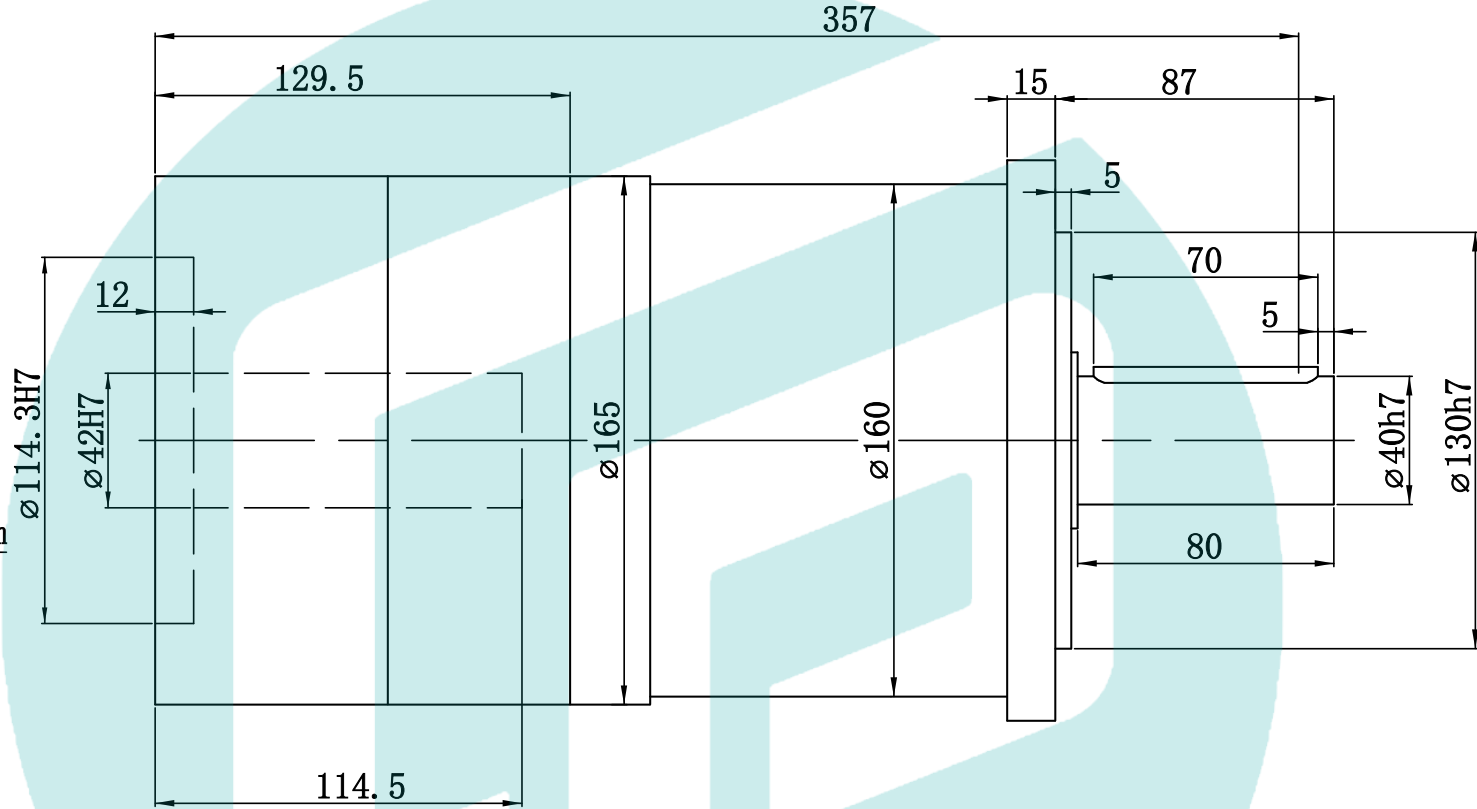
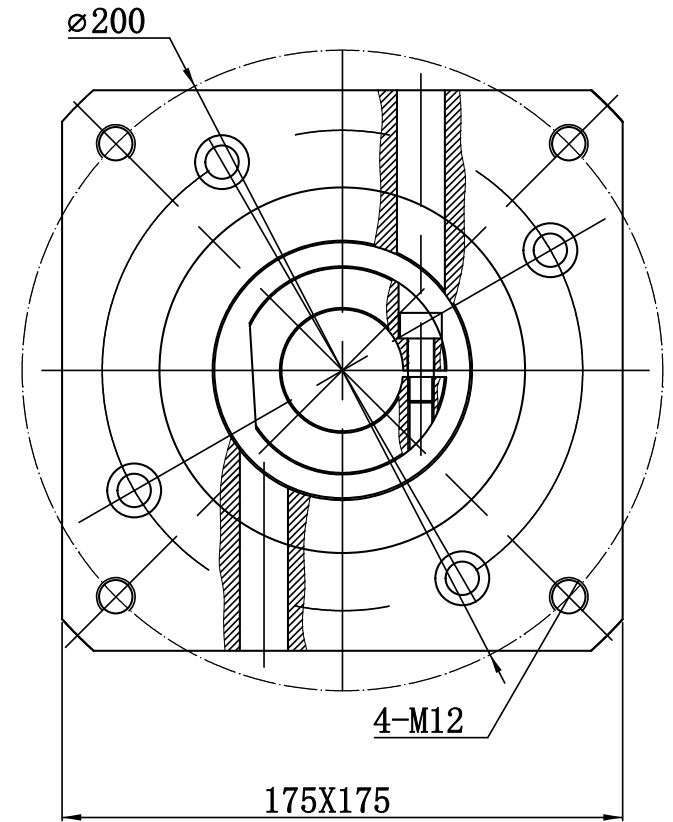

借(通)用件登记

Specification:

Gear Ratio: 25: 1

Rated Torque: 700N.m

Instant Stop Torque: 2 times of rated torque

Max Radial Torque : 6000N

Max Axial Torque: 3000N

Full Load Efficiency: 94%

Intertia: 5.81kgcm<sup>2</sup>

Backlash: 10 arcmin

Noise: 60dB(A), distance 1m

Ratio	9	12	15	16	20	25	32	40	64
Torque	400	800	700	800	800	700	800	700	450

描图

描校

旧底图总号

底图总号

签字

日期

标记	处数	更改文件号	签字	日期
设计			标准化	
校对			审定	
审核				
工艺			日期	

图样标记	数量	重量	比例
s			FULL

共 1 张 第 1 张

160SPF25K

φ42×114.5/φ114.3/φ200×4-M12