

# F11 Stepper Board Wiring Diagram

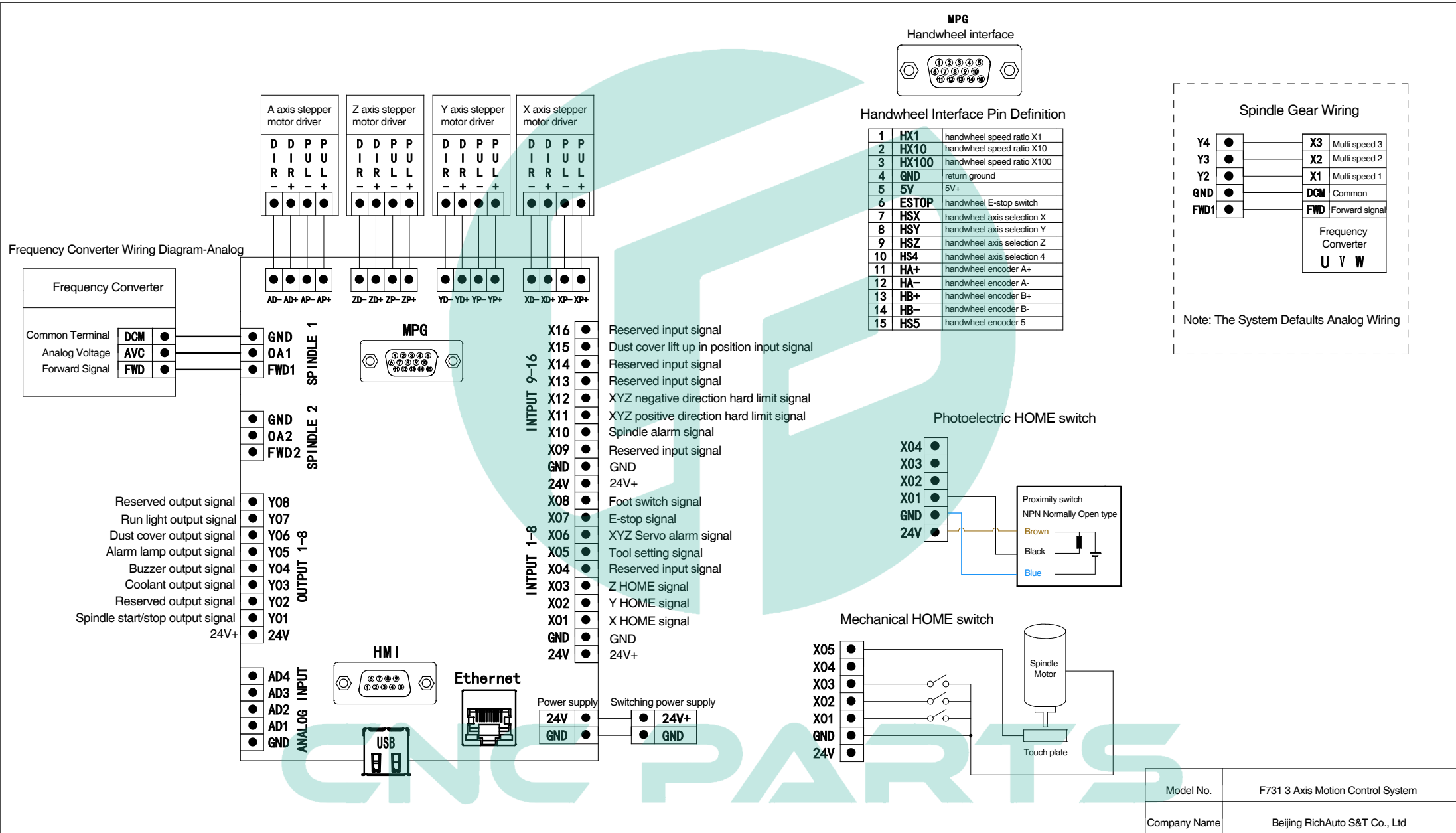

Model No.	F731 3 Axis Motion Control System
Company Name	Beijing RichAuto S&T Co., Ltd

نشانی: تهران - خیابان سعدی جنوبی - چهارراه اکباتان ناظم الاطبای شمالی - پلاک ۱۶۷

تلفن: ۰۲-۳۳۵۳۲۶۰۲ - ۳۳۹۵۹۳۲۶ - ۳۳۵۳۲۱۹۴ - ۳۳۹۵۹۷۵۶ - ۳۳۹۵۹۷۵۶ - ۳۶۶۱۹۵۱۰ - ۳۶۶۱۹۳۹۰

<https://shop.cncparts.ir>

# A11 Wiring Diagram

## Stepper Motor Driver & NPN(Normally ON)

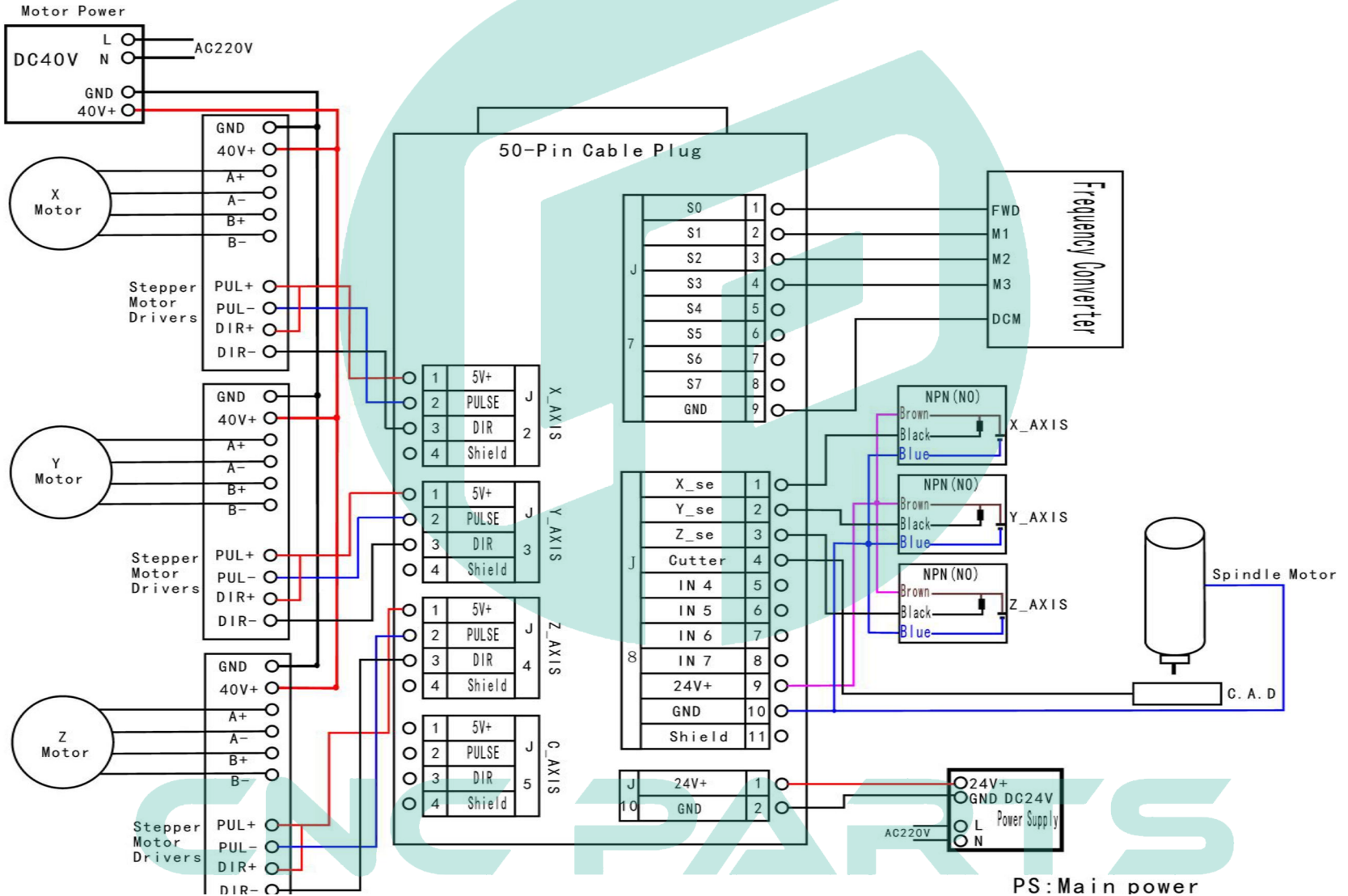

نشانی: تهران - خیابان سعدی جنوبی - چهارراه اکباتان ناظم الاطبا شمالی - پلاک ۱۶۷

Note: All s  
use shield c

تلفن: ۰۲۰۳۳۵۳۲۶ - ۳۳۹۵۹۳۲۶ - ۳۳۵۳۲۱۹۴ - ۳۳۹۵۹۷۵۶ - ۳۳۹۵۹۷۵۶ - ۳۶۶۱۹۵۱۰ - ۳۶۶۱۹۳۹۰

<https://shop.cncparts.ir>