

کاتالوگ ریل و واگن



گروه مهندسی بازرگانی سی ان سی پارت

۳۳۵۳۲۶۰۲

۳۳۵۳۲۱۹۴

۳۶۶۱۹۵۱۰

۳۳۹۵۹۰۳۴

۳۳۹۵۹۳۲۶

۳۳۹۵۹۷۵۶

۳۶۶۱۹۳۹۰

۳۳۹۸۰۹۳۱

 www.shop.cncparts.ir

 [cncparts_it](https://www.instagram.com/cncparts_it)

نشانی: تهران - خیابان سعدی جنوبی - چهارراه اکباتان ناظم الاطبا شمالی - پلاک ۱۶۷

فهرست مطالب

۳				سری HG ۱
۴	HGH	واگن	۱.۱
۵	HGH15		۱.۱.۱
۶	HGH20		۲.۱.۱
۷	HGH25		۳.۱.۱
۸	HGH30		۴.۱.۱
۹	HGH35		۵.۱.۱
۱۰	HGH45		۶.۱.۱
۱۱	HGH55		۷.۱.۱
۱۲	HGH65		۸.۱.۱
۱۳	HGW	واگن	۲.۱
۱۴	HGW15		۱.۲.۱
۱۵	HGW20		۲.۲.۱
۱۶	HGW25		۳.۲.۱
۱۷	HGW30		۴.۲.۱
۱۸	HGW35		۵.۲.۱
۱۹	HGW45		۶.۲.۱
۲۰	HGW55		۷.۲.۱
۲۱	HGW65		۸.۲.۱
۲۲				سری EG ۲
۲۳	EGH	واگن	۱.۲
۲۴	EGH15		۱.۱.۲
۲۵	EGH20		۲.۱.۲
۲۶	EGH25		۳.۱.۲
۲۷	EGH30		۴.۱.۲
۲۸	EGH35		۵.۱.۲
۲۹	EGW	واگن	۲.۲
۳۰	EGW15		۱.۲.۲
۳۱	EGW20		۲.۲.۲
۳۲	EGW25		۳.۲.۲
۳۳	EGW30		۴.۲.۲
۳۴	EGW35		۵.۲.۲
۳۵				سری MG ۳
۳۶	MGN	واگن	۱.۳
۳۷	MGN7		۱.۱.۳
۳۸	MGN9		۲.۱.۳
۳۹	MGN12		۳.۱.۳
۴۰	MGN15		۴.۱.۳
۴۱	MGW	واگن	۲.۳
۴۲	MGW7		۱.۲.۳
۴۳	MGW9		۲.۲.۳
۴۴	MGW12		۳.۲.۳
۴۵	MGW15		۴.۲.۳

سری HG

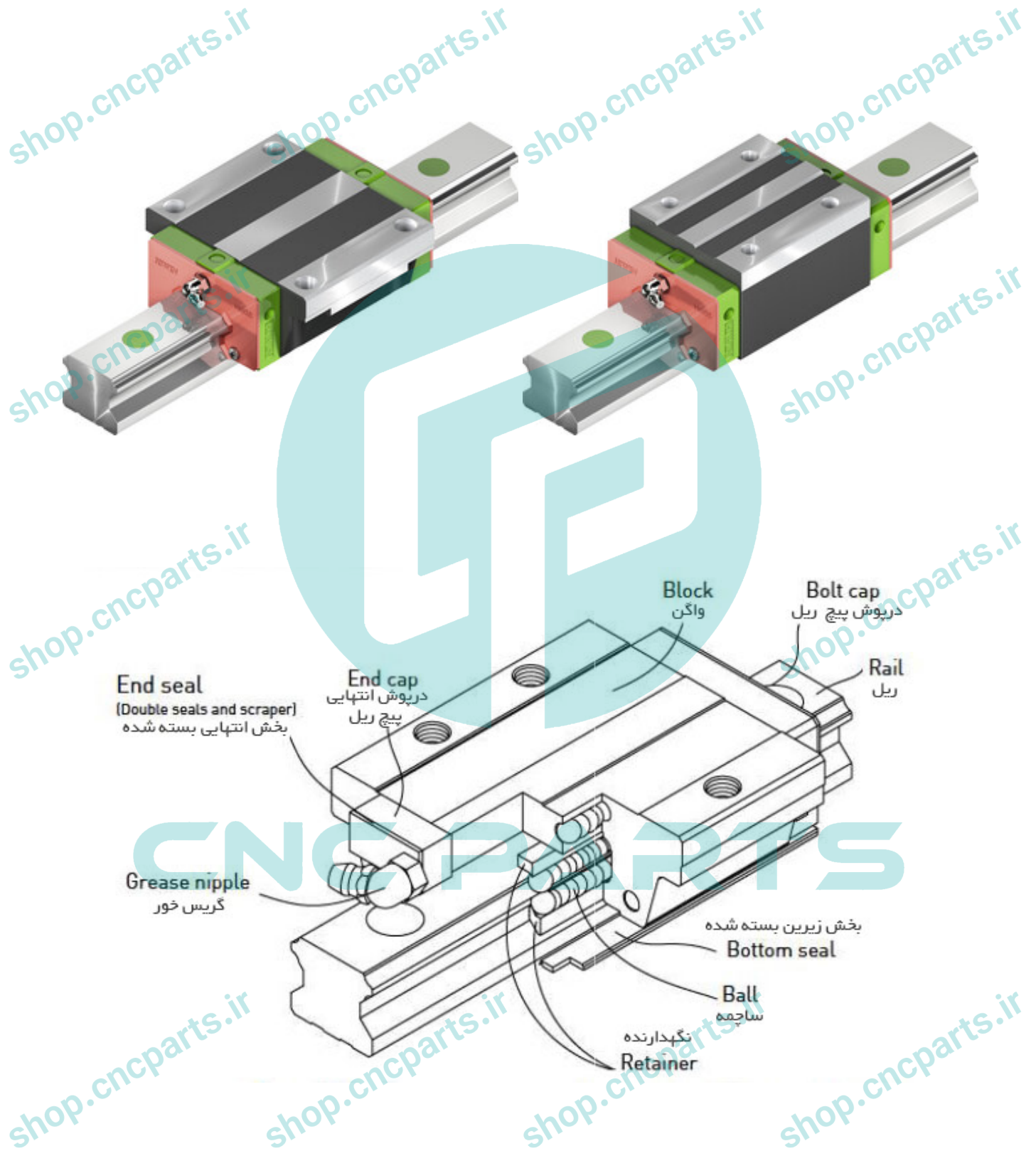

واگن HGH

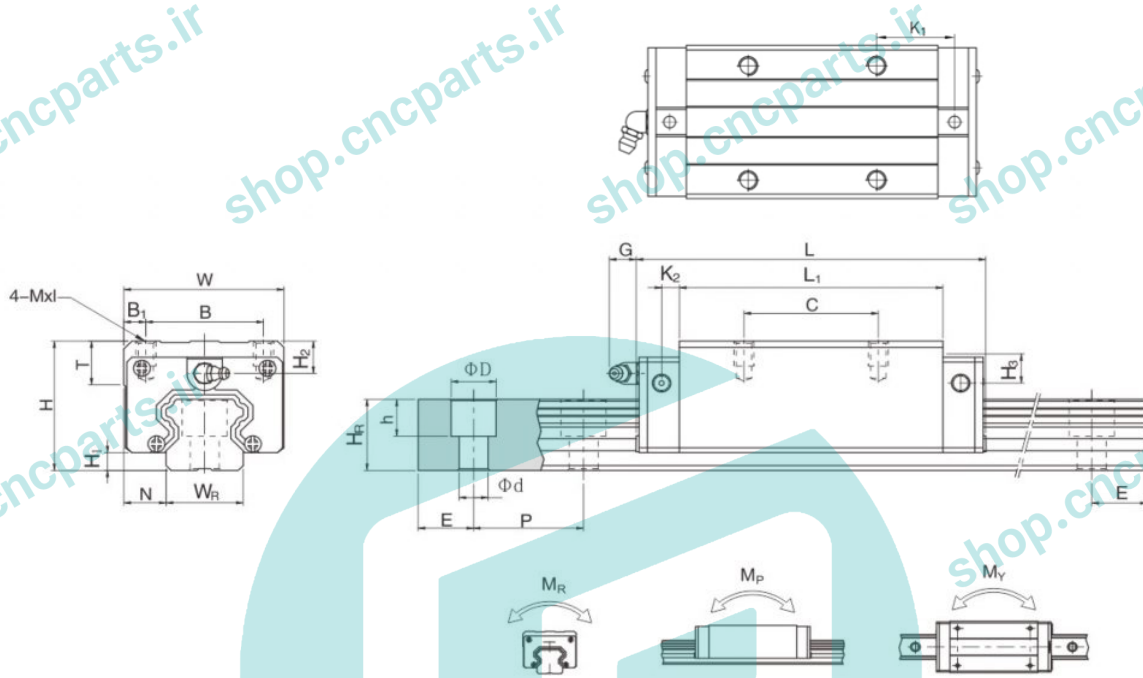

Products	H	W	L	H ₁	N	B	B ₁	C	L ₁	K ₁	K ₂	G	M	I	T	H ₂	H ₃	Mass
HGH15	28	34	61.4	4.3	9.5	26	4	26	39.4	10	4.85	5.3	M4	5	6	7.95	7.7	0.18
HGH20	30	44	77.5	4.6	12	32	6	36	50.5	12.25	6	12	M5	6	8	6	6	0.3
HGH25	40	48	84	5.5	12.5	35	6.5	35	58	15.7	6	12	M6	8	8	10	9	0.51
HGH30	45	60	97.4	6	16	40	10	40	70	20.25	6	12	M8	10	8.5	9.5	13.8	0.88
HGH35	55	70	112.4	7.5	18	50	10	50	80	20.6	7	12	M8	12	10.2	16	19.6	1.45
HGH45	70	86	139.4	9.5	20.5	60	13	60	97	23	10	12.9	M10	17	16	18.5	30.5	2.73
HGH55	80	100	166.7	13	23.5	75	12.5	75	117.7	27.35	11	12.9	M12	18	17.5	22	29	4.17
HGH65	90	126	200.2	15	31.5	76	25	70	144.2	43.1	14	12.9	M16	20	25	15	15	7

HGH15

- واگن (کالسکه) cnc سی ان سی بدون لبه hqm
- مدل HGH15
- عرض 15 میلی متر
- پیچ مورد استفاده M4
- طول واگن 61.4 میلی متر
- مناسب انواع دستگاه های صنعتی

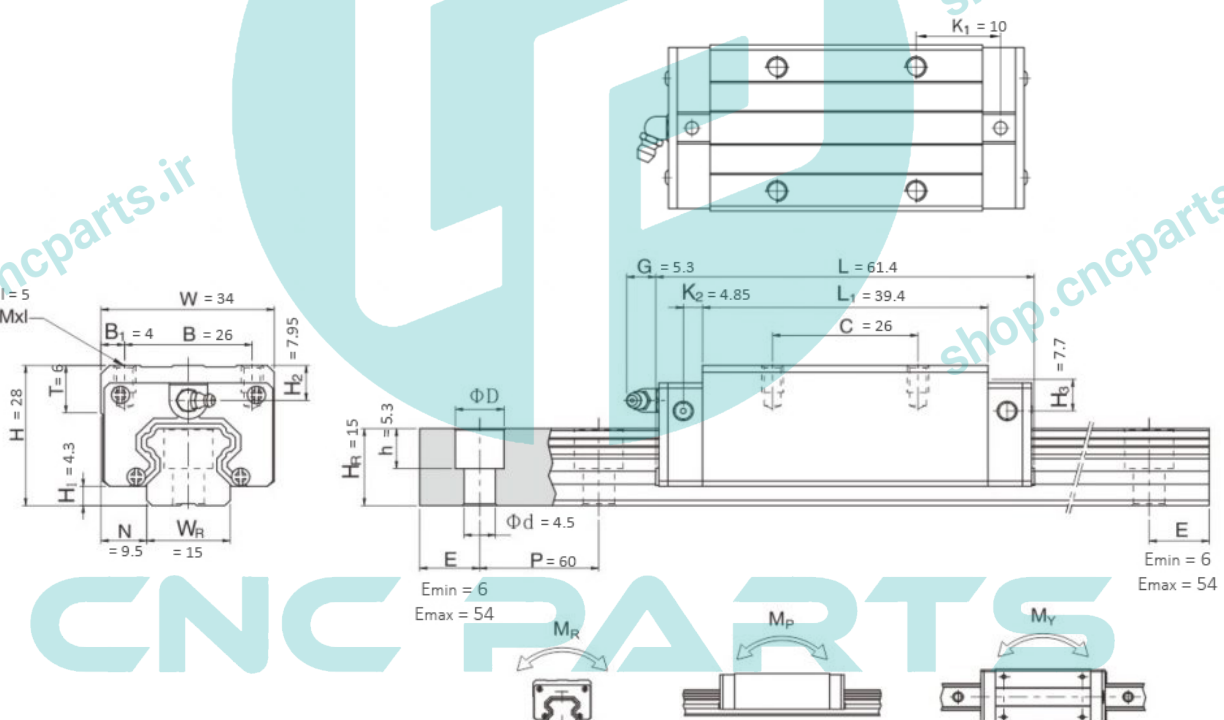
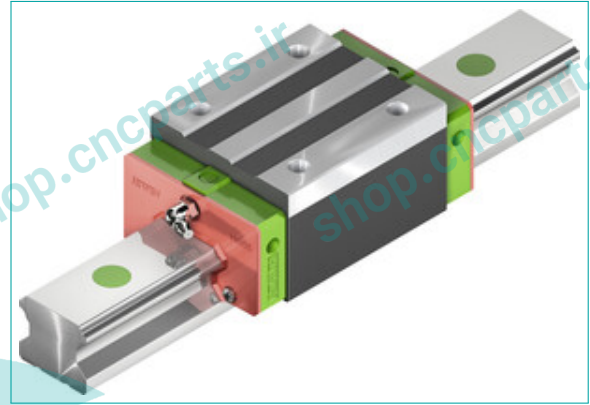

HGH20

- واگن (کالسکه) cnc سی ان سی بدون لبه hqm
- مدل HGH20
- عرض 20 میلی متر
- پیچ مورد استفاده M5
- طول واگن 77.5 میلی متر
- مناسب انواع دستگاه های صنعتی

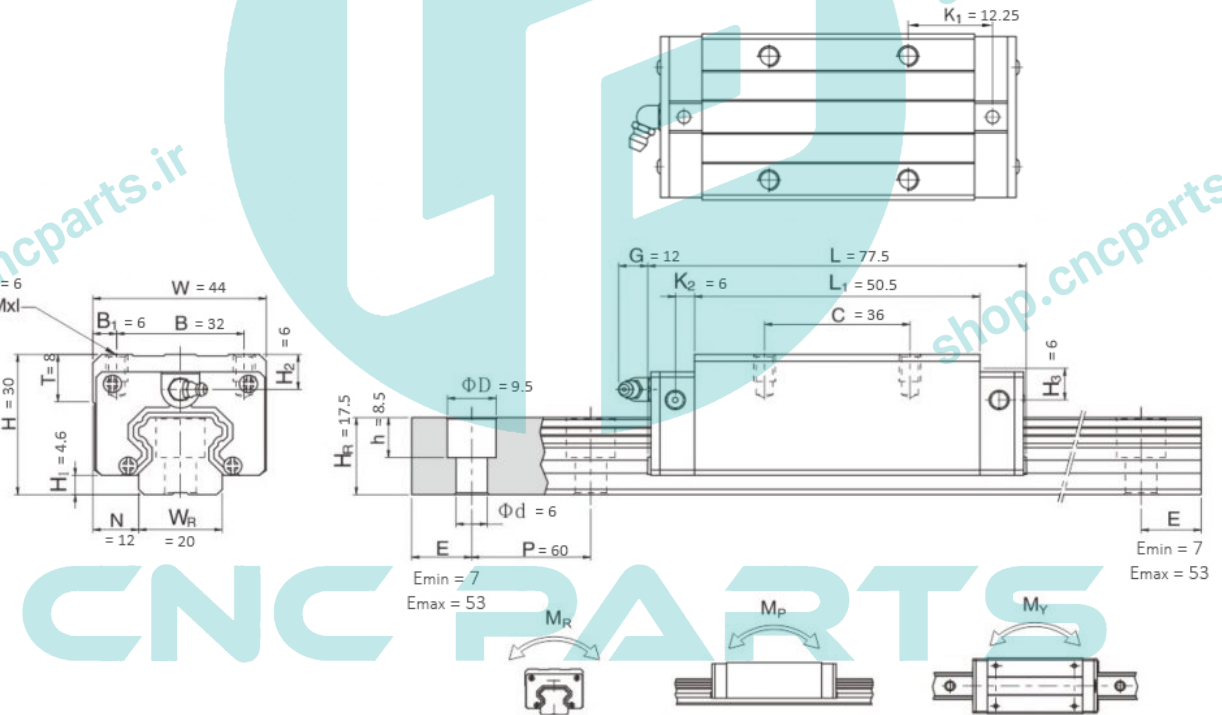
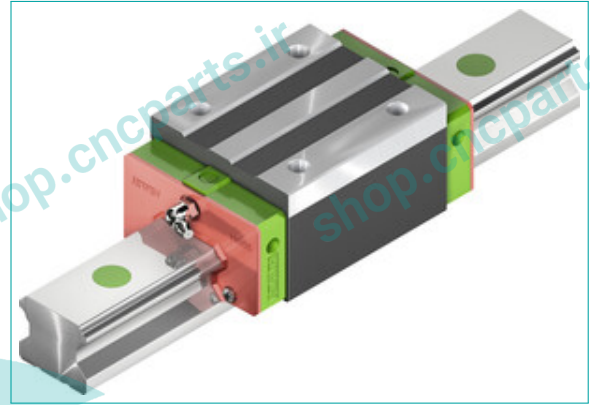

HGH25

- واگن (کالسکه) cnc سی ان سی بدون لبه hqm
- مدل HGH25
- عرض 25 میلی متر
- پیچ مورد استفاده M6
- طول واگن 86 میلی متر
- مناسب انواع دستگاه های صنعتی

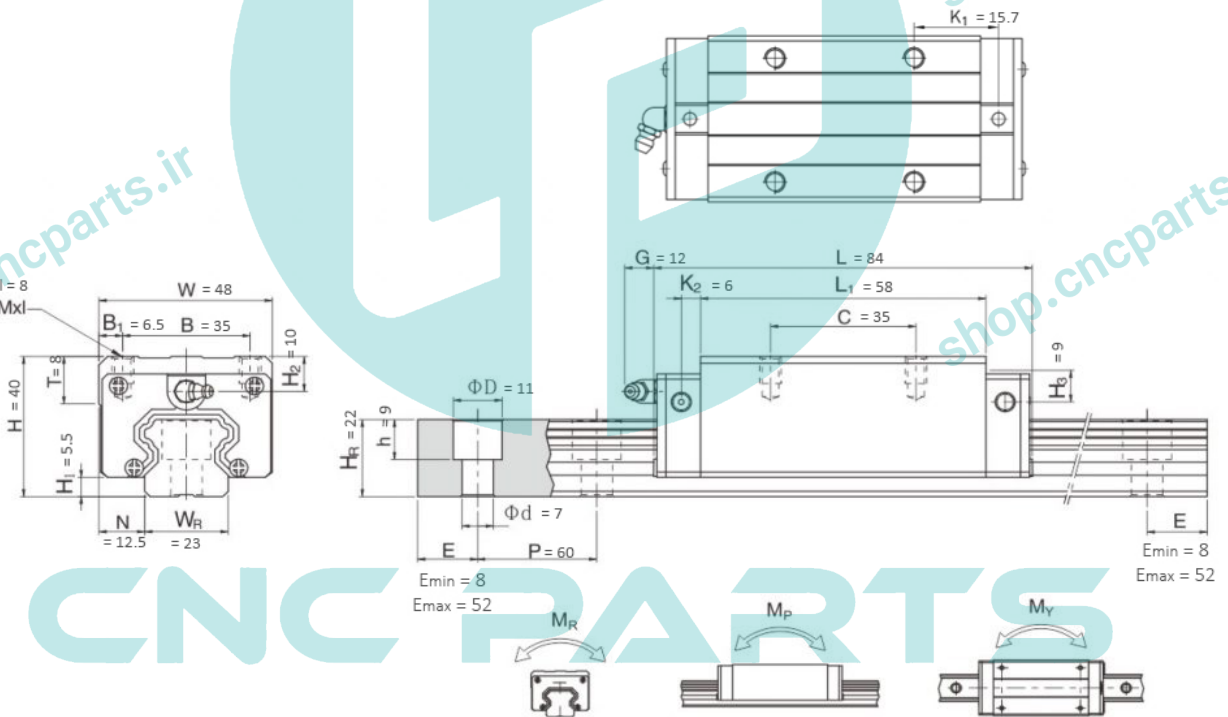
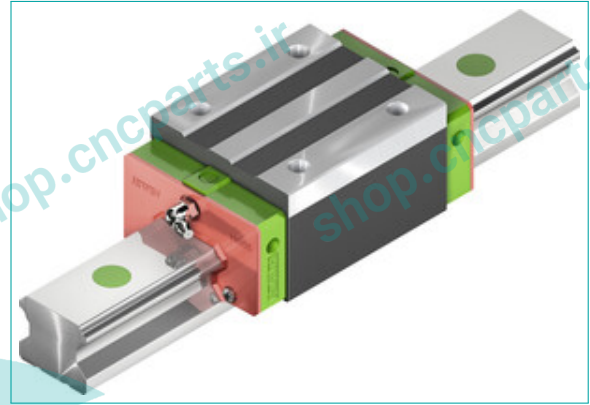

HGH30

- واگن (کالسکه) cnc سی ان سی بدون لبه hqm
- مدل HGH30
- عرض 30 میلی متر
- پیچ مورد استفاده M8
- طول واگن 97.4 میلی متر
- مناسب انواع دستگاه های صنعتی

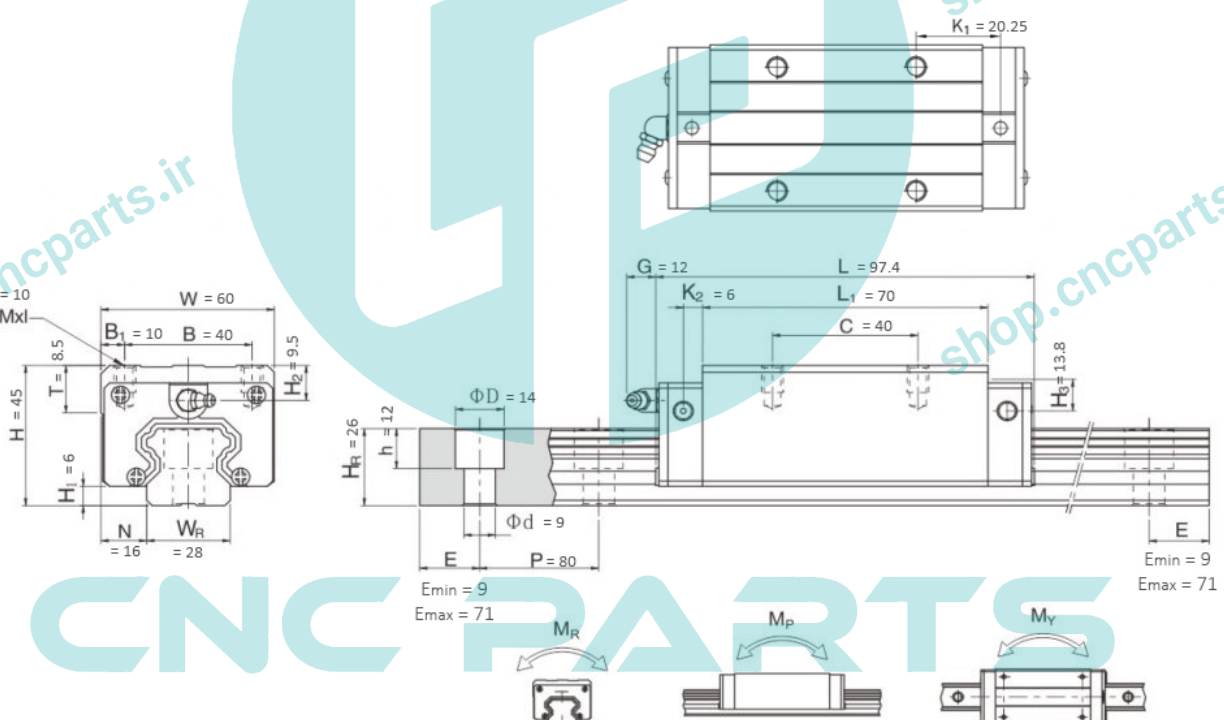
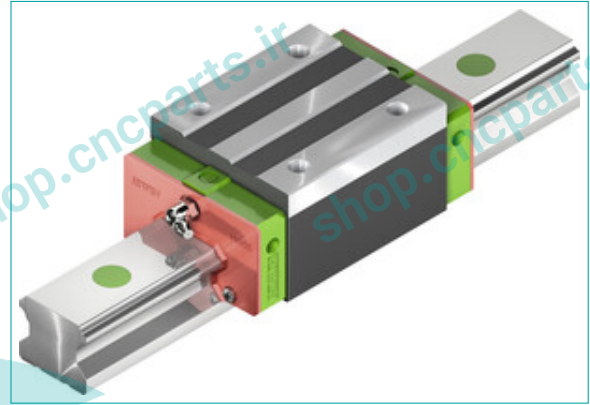

HGH35

- واگن (کالسکه) cnc سی ان سی بدون لبه hqm
- مدل HGH35
- عرض 35 میلی متر
- پیچ مورد استفاده M8
- طول واگن 112.4 میلی متر
- مناسب انواع دستگاه های صنعتی

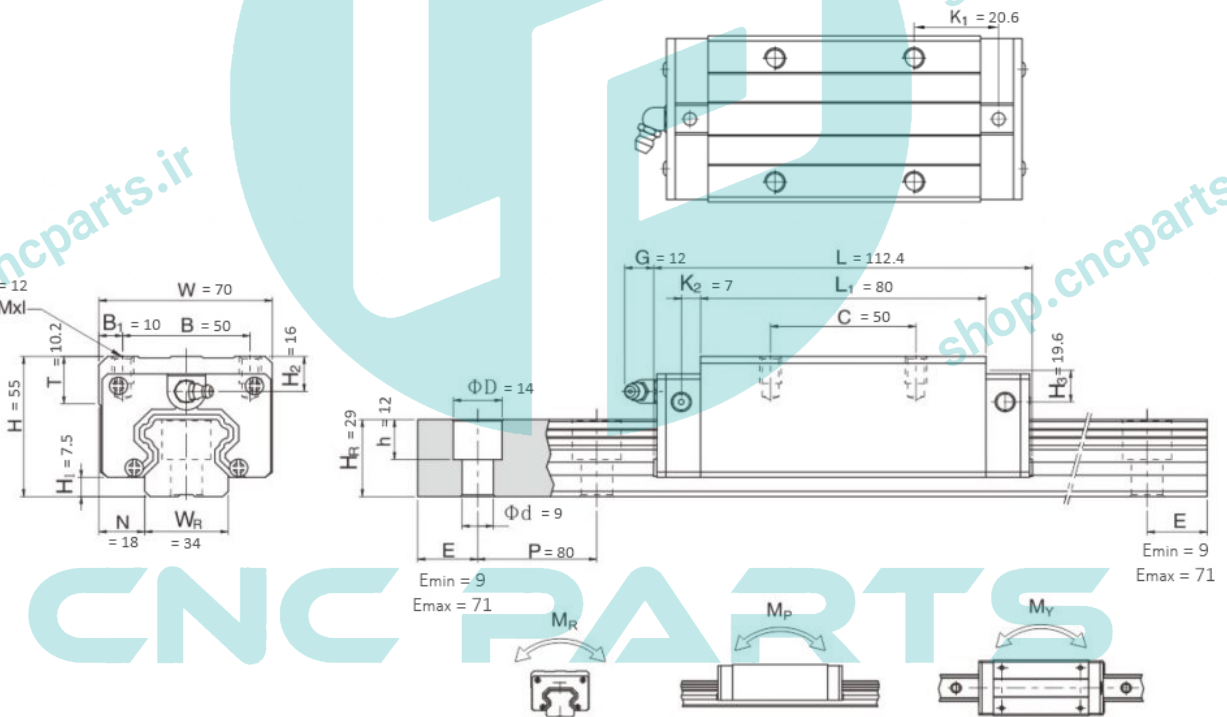
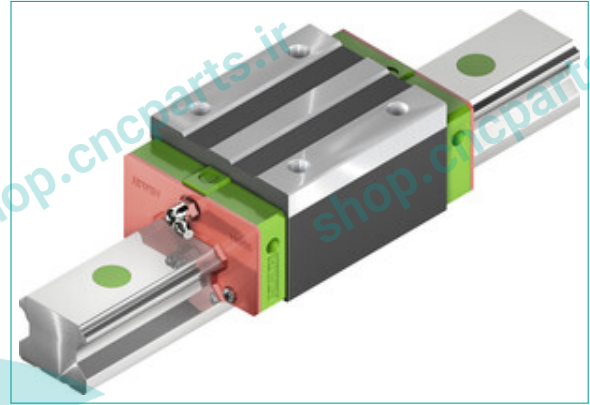

HGH45

- واگن (کالسکه) cnc سی ان سی بدون لبه hqm
- مدل HGH45
- عرض 45 میلی متر
- پیچ مورد استفاده M12
- طول واگن 139.4 میلی متر
- مناسب انواع دستگاه های صنعتی

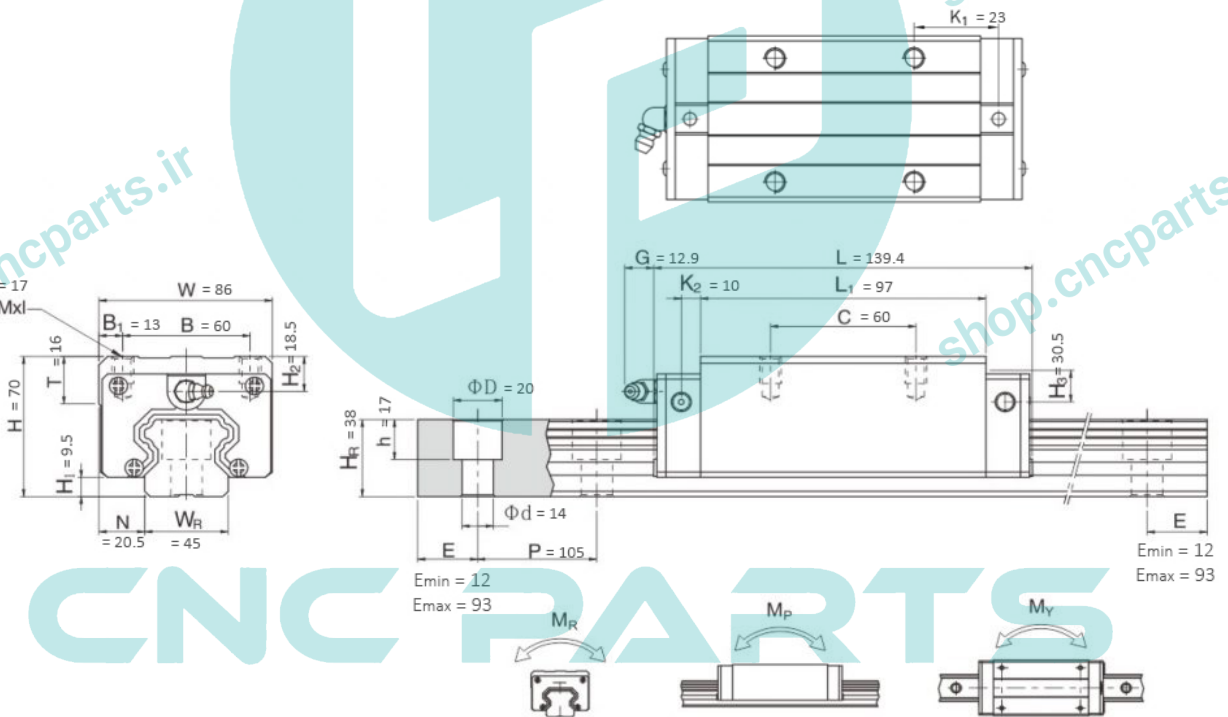
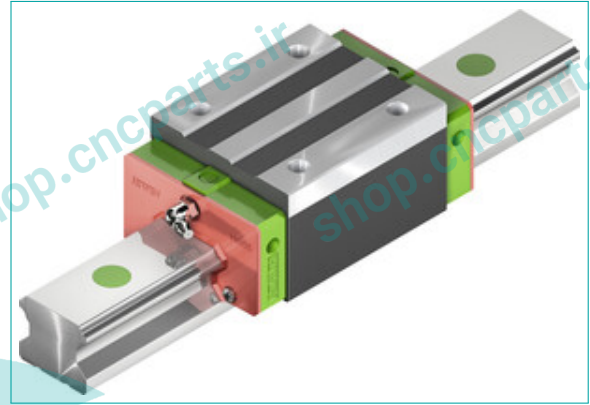

HGH55

- واگن (کالسکه) cnc سی ان سی بدون لبه hqm
- مدل HGH55
- عرض 55 میلی متر
- پیچ مورد استفاده M14
- طول واگن 166.7 میلی متر
- مناسب انواع دستگاه های صنعتی

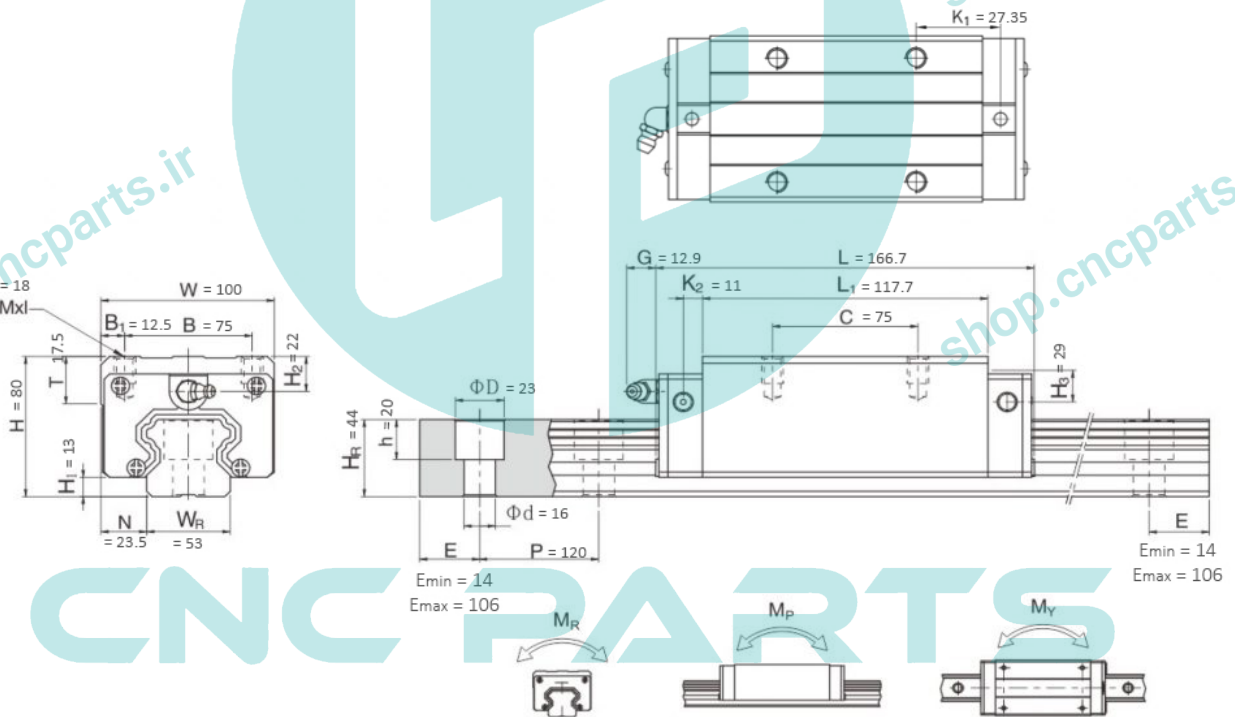
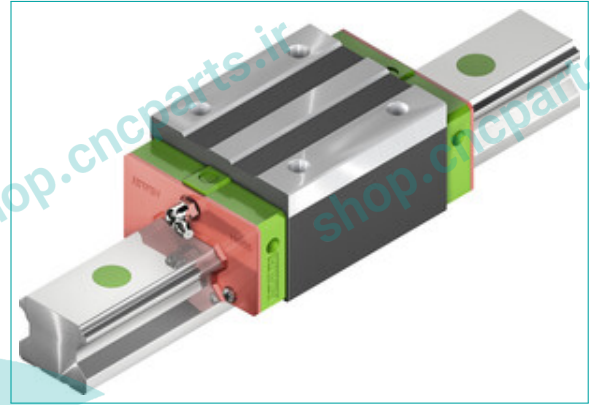

HGH65

- واگن (کالسکه) cnc سی ان سی بدون لبه hqm
- مدل HGH65
- عرض 65 میلی متر
- پیچ مورد استفاده M16
- طول واگن 200.2 میلی متر
- مناسب انواع دستگاه های صنعتی

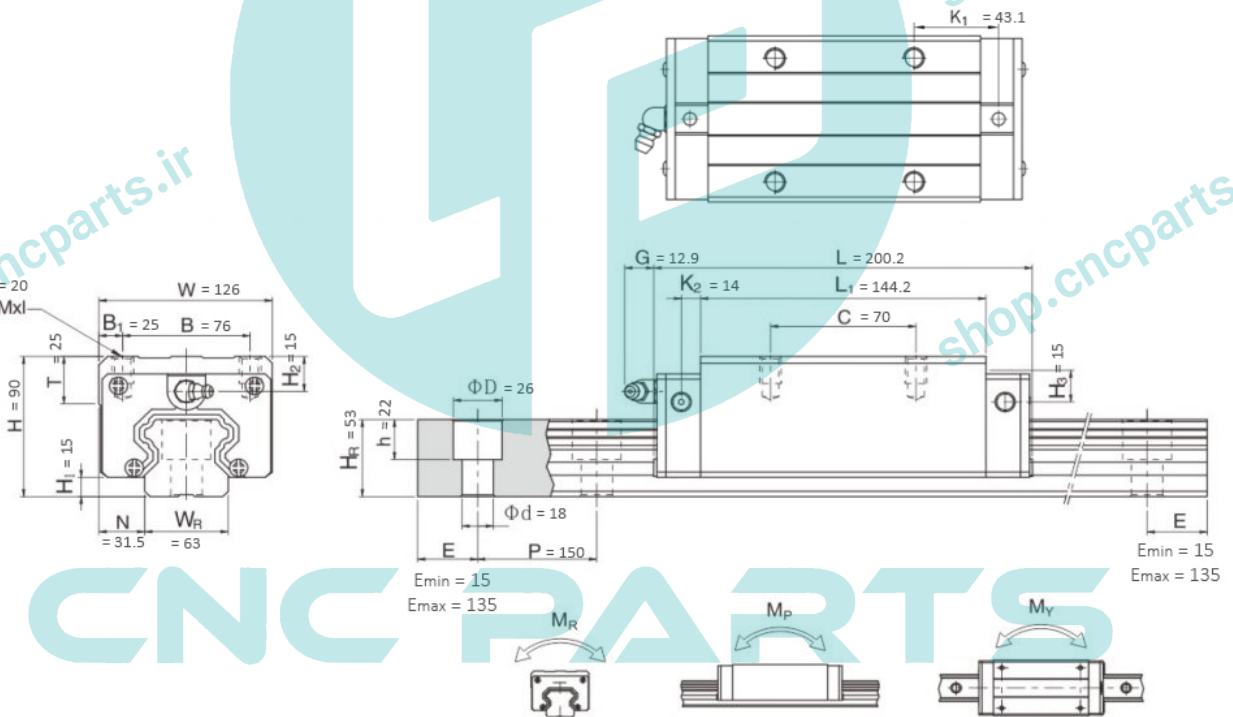
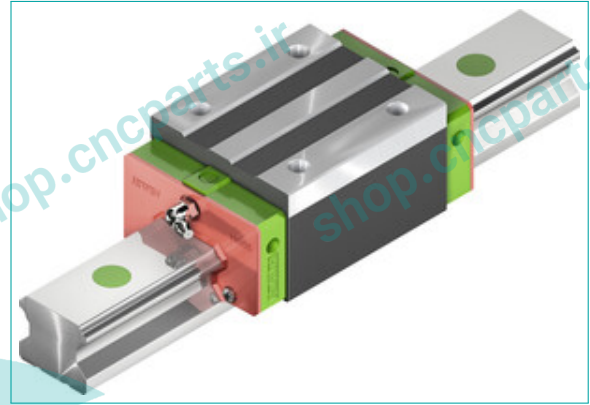

واگن HGW

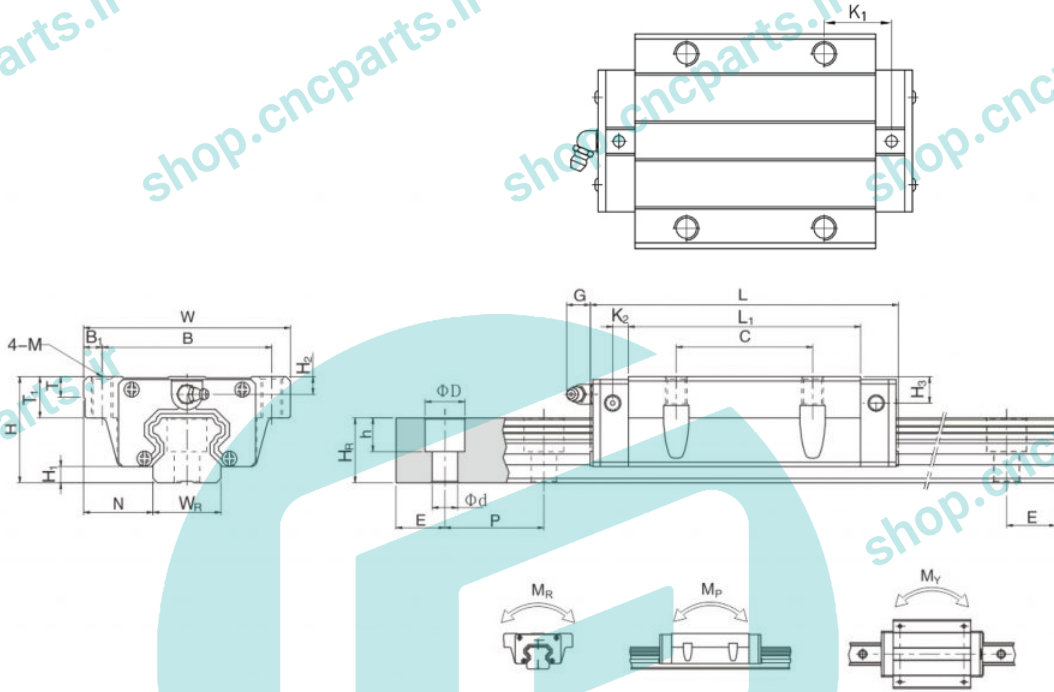

Products	H	W	L	H ₁	N	B	B ₁	C	L ₁	K ₁	K ₂	G	M	T	T ₁	T ₂	H ₂	H ₃	Mass
HGW15	24	47	61.4	4.3	16	38	4.5	30	39.4	8	4.85	5.3	M5	6	8.9	7	3.95	3.7	0.17
HGW20	30	63	77.5	4.6	21.5	53	5	40	50.5	10.25	6	12	M6	8	10	9.5	6	6	0.4
HGW25	36	70	84	5.5	23.5	57	6.5	45	58	10.7	6	12	M8	8	14	10	6	5	0.59
HGW30	42	90	97.4	6	31	72	9	52	70	14.25	6	12	M10	8.5	16	10	6.5	10.8	1.09
HGW35	48	100	112.4	7.5	33	82	9	62	80	14.6	7	12	M10	10.1	18	13	9	12.6	1.56
HGW45	60	120	139.4	9.5	37.5	100	10	80	97	13	10	12.9	M12	15.1	22	15	8.5	20.5	2.79
HGW55	70	140	166.7	13	43.5	116	12	95	117.7	17.35	11	12.9	M14	17.5	26.5	17	12	19	4.52
HGW65	90	170	200.2	15	53.5	142	14	110	144.2	23.1	14	12.9	M16	25	37.5	23	15	15	9.17

HGW20

- واگن (کالسکه) cnc سی ان سی لبه دار hqm
- مدل HGW20
- عرض 20 میلی متر
- پیچ مورد استفاده M5
- طول واگن 77.5 میلی متر
- مناسب انواع دستگاه های صنعتی

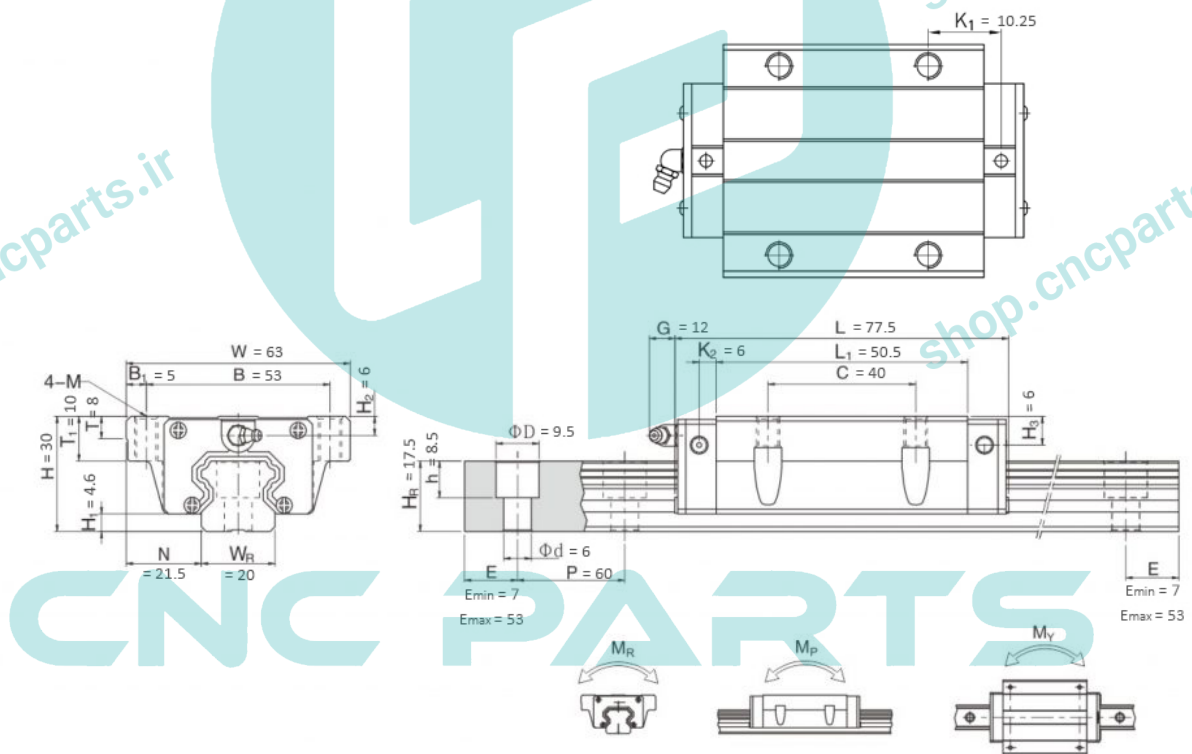
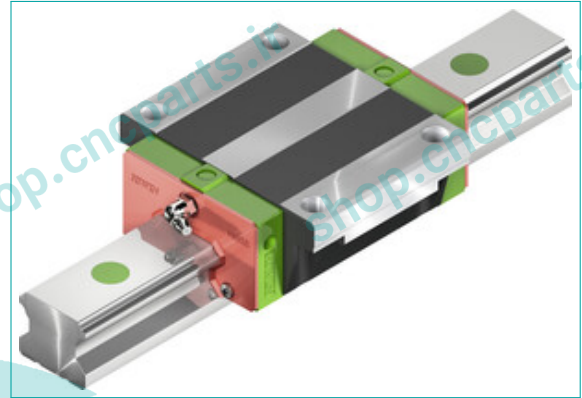

HGW25

- واگن (کالسکه) cnc سی ان سی لبه دار hqm
- مدل HGW25
- عرض 25 میلی متر
- پیچ مورد استفاده M6
- طول واگن 84 میلی متر
- مناسب انواع دستگاه های صنعتی

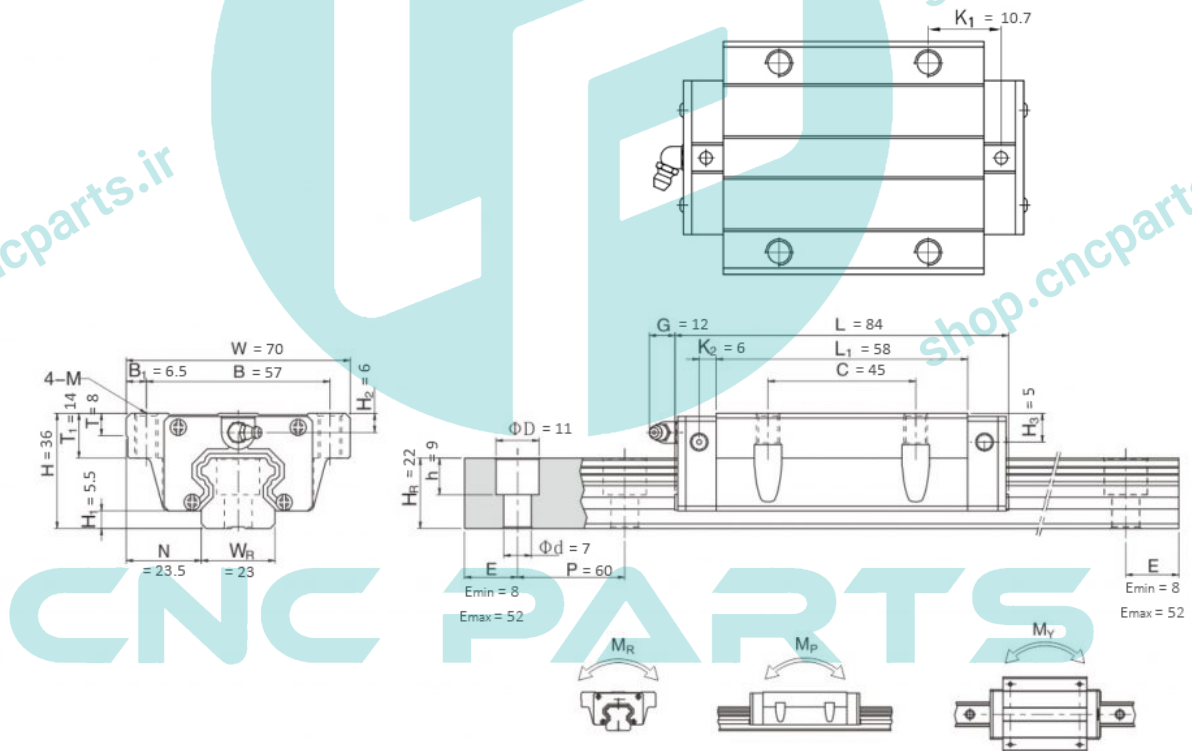
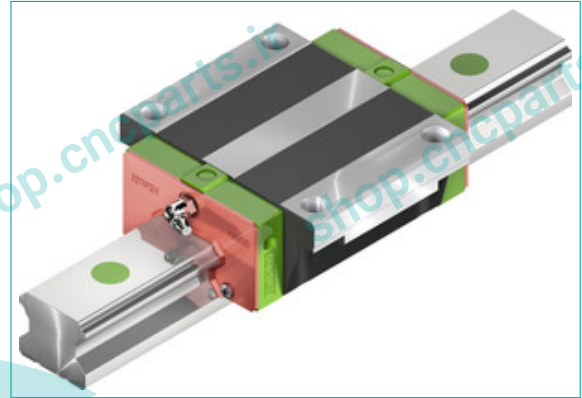

HGW30

- واگن (کالسکه) cnc سی ان سی لبه دار hqm
- مدل HGW30
- عرض 30 میلی متر
- پیچ مورد استفاده M8
- طول واگن 97.4 میلی متر
- مناسب انواع دستگاه های صنعتی

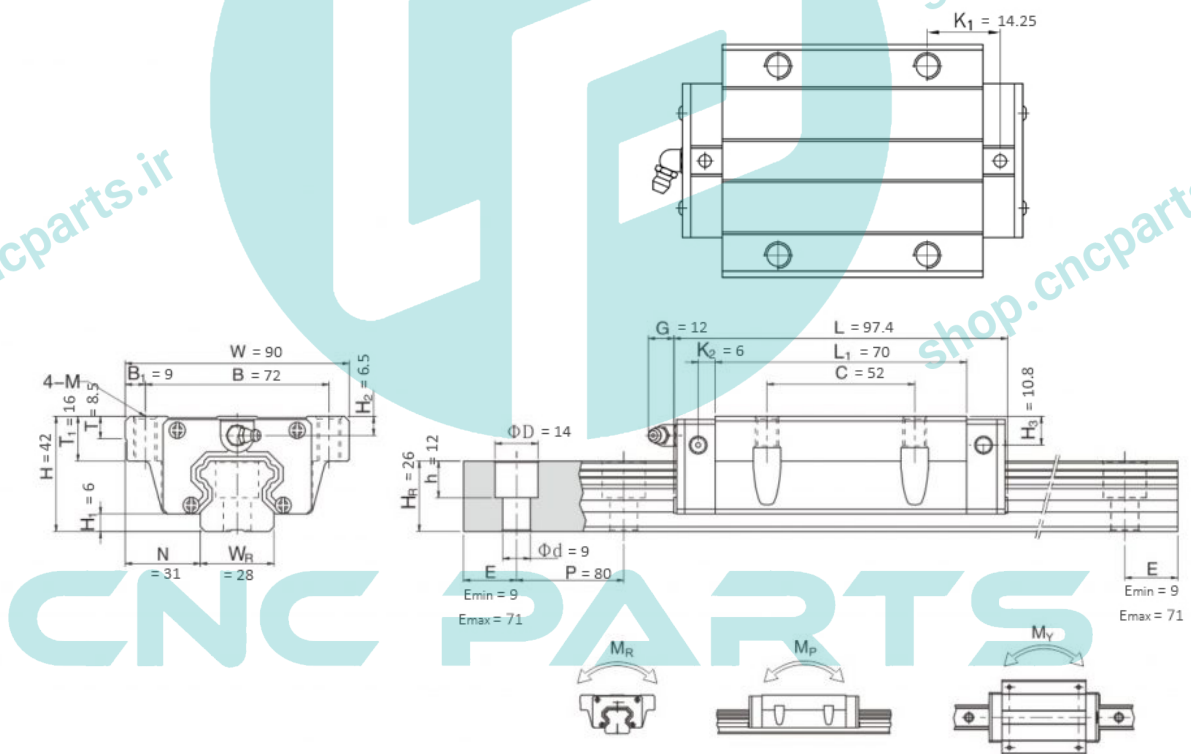
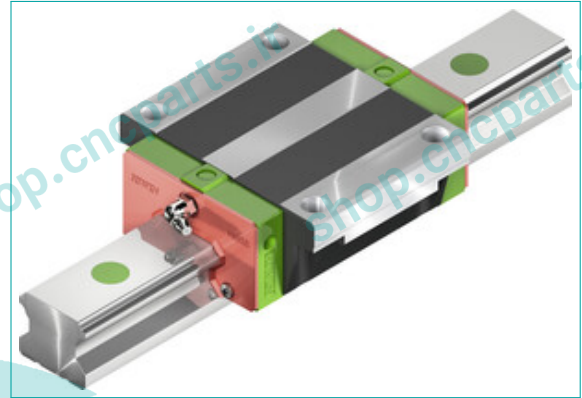

HGW35

- واگن (کالسکه) cnc سی ان سی لبه دار hqm
- مدل HGW35
- عرض 35 میلی متر
- پیچ مورد استفاده M8
- طول واگن 112.4 میلی متر
- مناسب انواع دستگاه های صنعتی

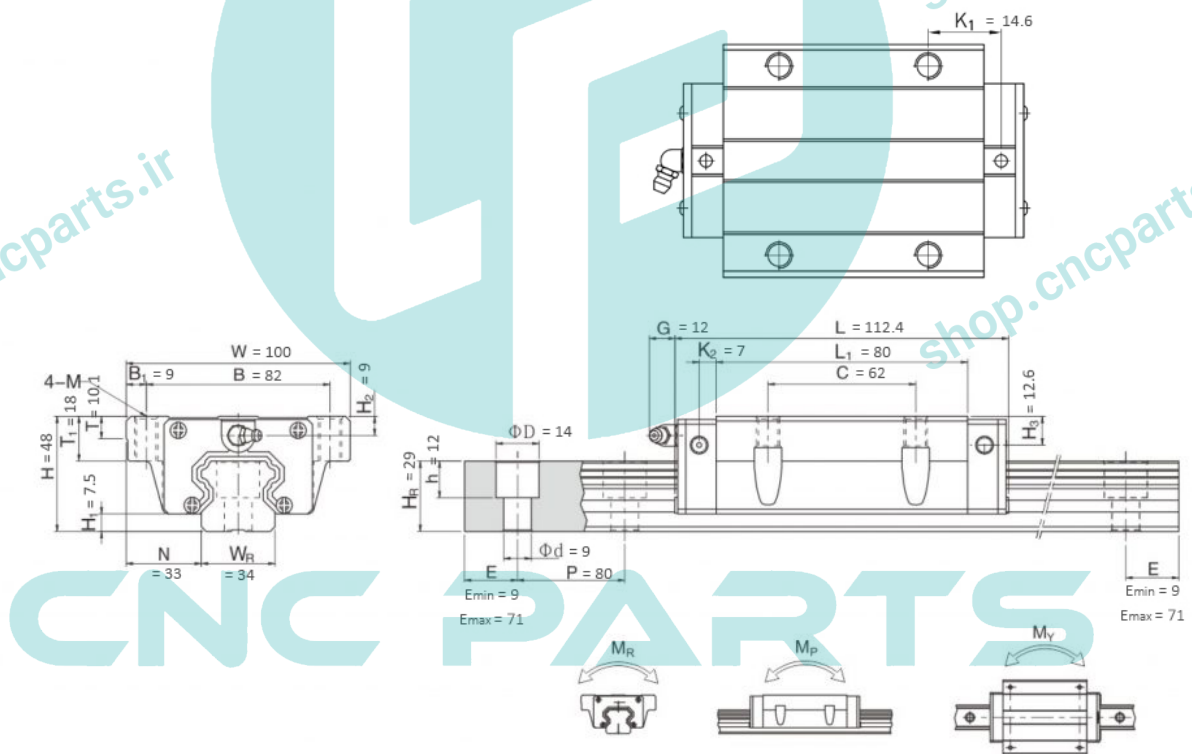
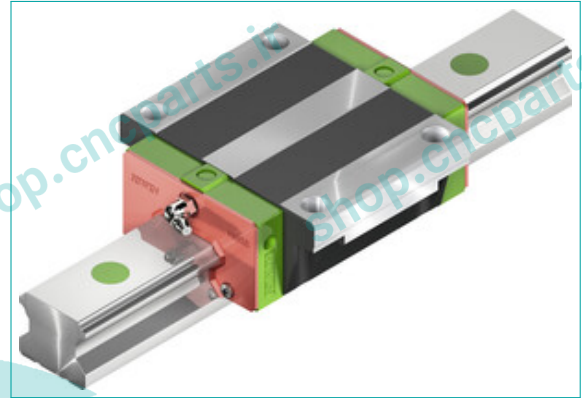

HGW45

- واگن (کالسکه) cnc سی ان سی لبه دار hqm
- مدل HGW45
- عرض 45 میلی متر
- پیچ مورد استفاده M12
- طول واگن 139.4 میلی متر
- مناسب انواع دستگاه های صنعتی

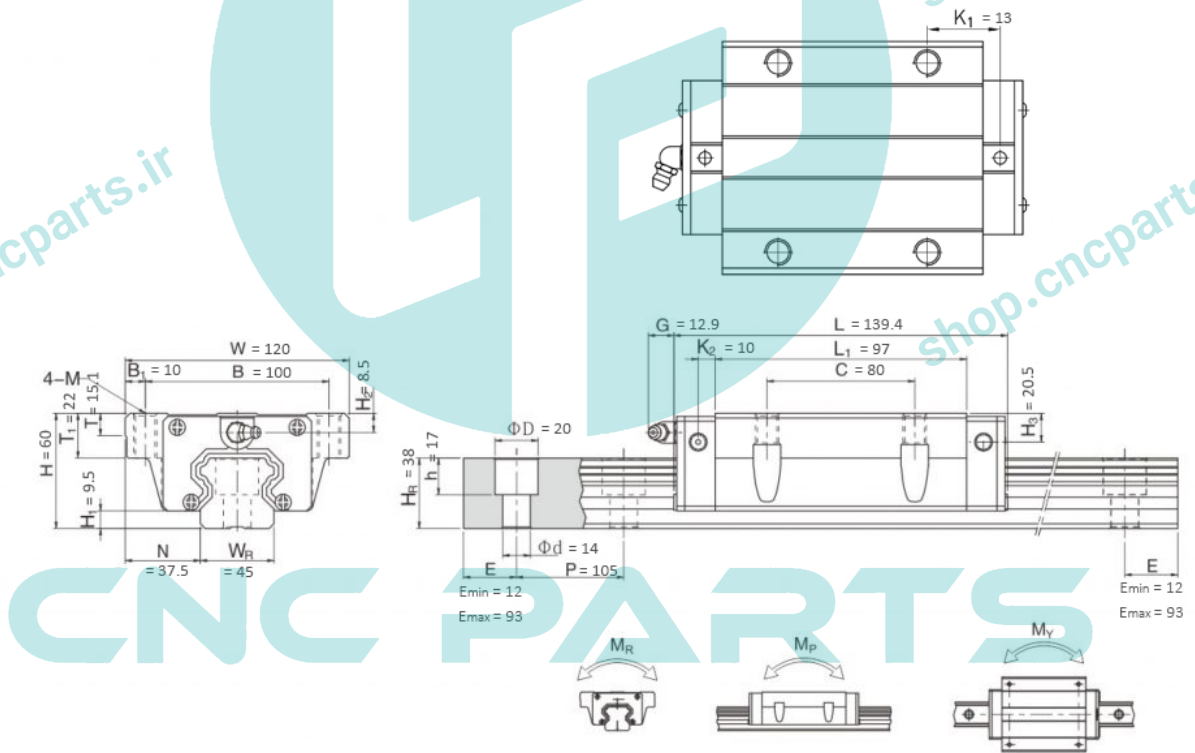
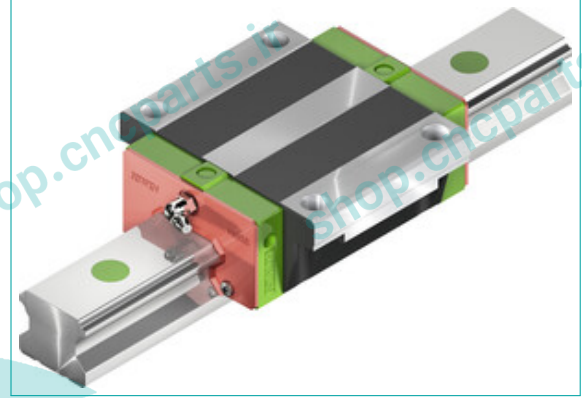

HGW55

- واگن (کالسکه) cnc سی ان سی لبه دار hqm
- مدل HGW55
- عرض 55 میلی متر
- پیچ مورد استفاده M14
- طول واگن 166.7 میلی متر
- مناسب انواع دستگاه های صنعتی

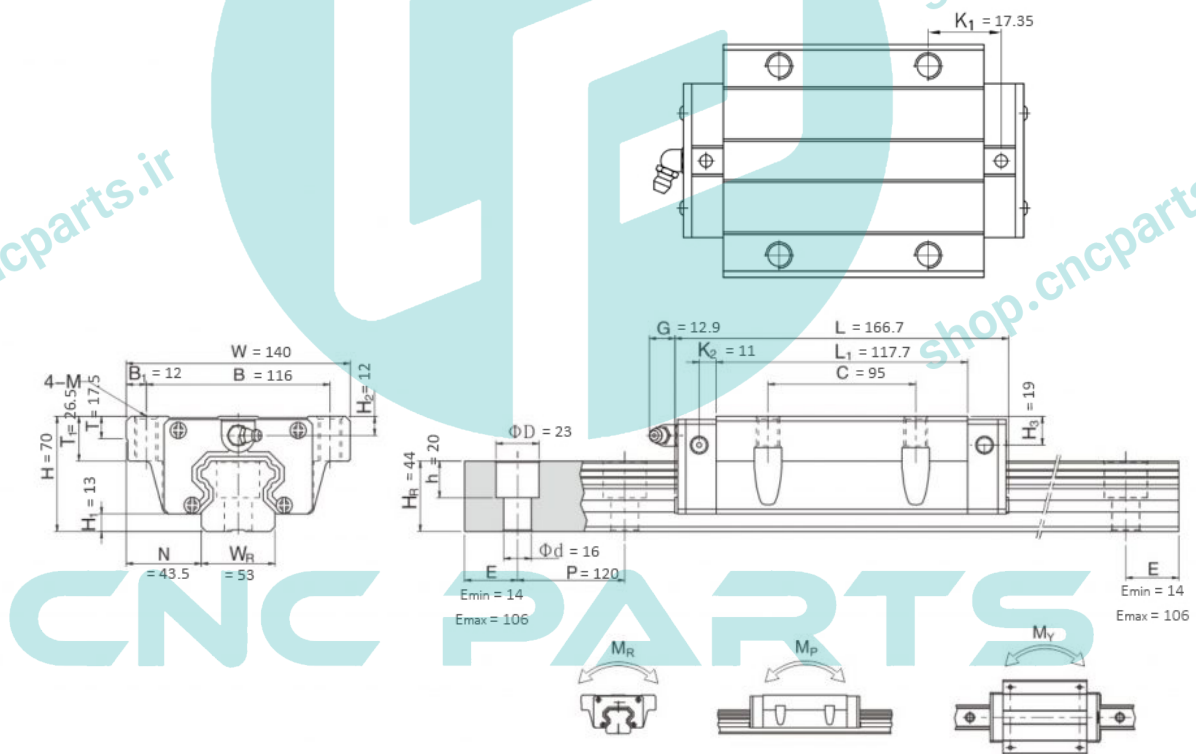
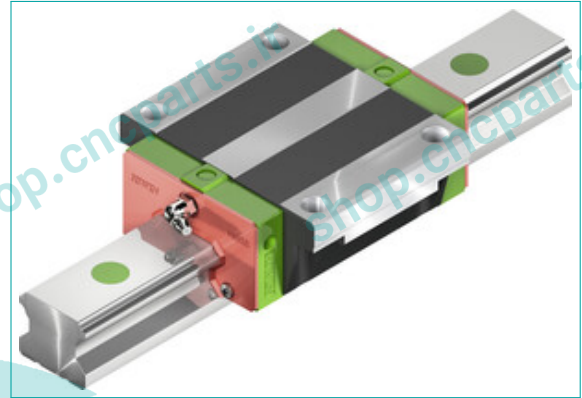

سری EG

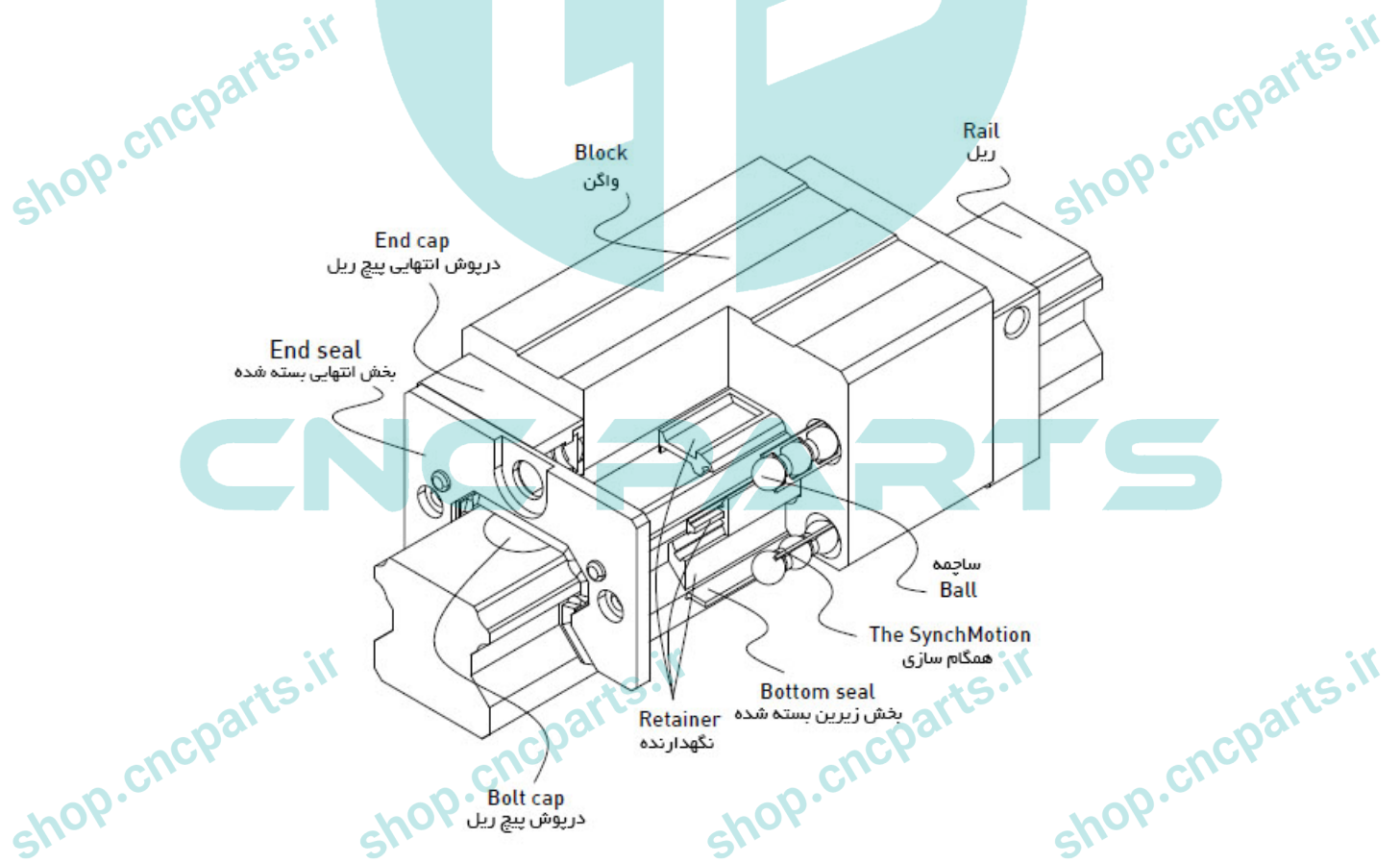
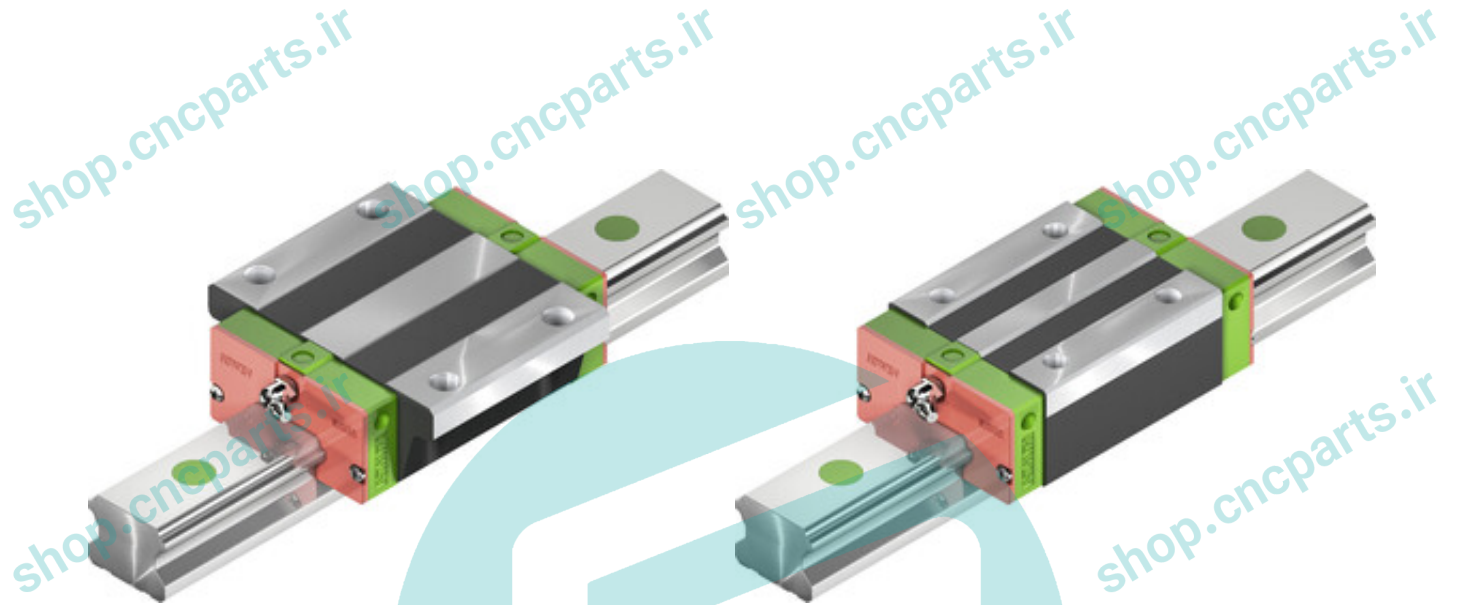

واگن EGH

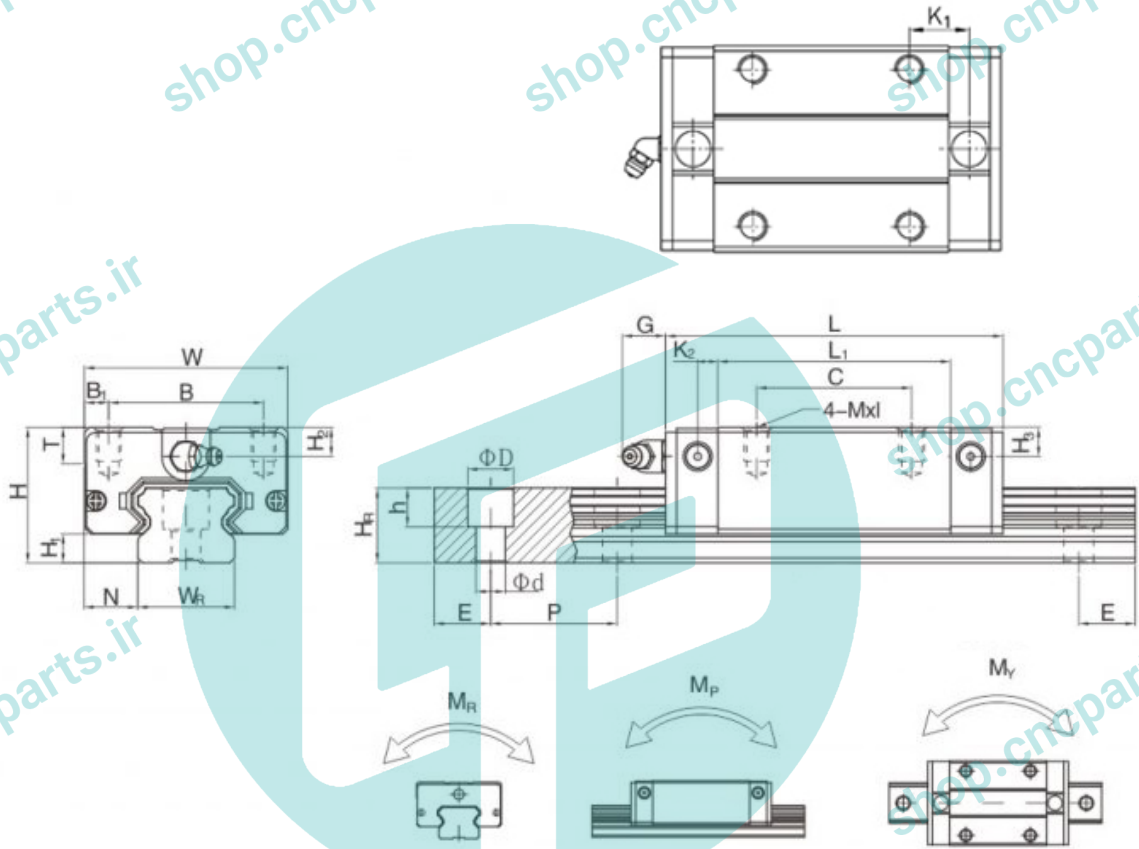

CNC PARTS

Products	H	W	L	H ₁	N	B	B ₁	L ₁	K ₁	K ₂	G	M	I	T	H ₂	H ₃	Mass
EGH15	24	34	56.8	4.5	9.5	26	4	39.8	10.15	3.5	5.7	M4	6	6	5.5	6	0.15
EGH20	28	42	69.1	6	11	32	5	48.1	12.3	4.15	12	M5	7	7.5	6	6	0.24
EGH25	33	48	82.6	7	12.5	35	6.5	59	16.15	4.55	12	M6	9	8	8	8	0.41
EGH30	42	60	98.1	10	16	40	10	70.1	21.05	6	12	M8	12	9	8	9	0.76
EGH35	48	70	108	11	18	50	10	78	20	7	12	M8	12	10	8.5	8.5	1.1

EGH15

- واگن (کالسکه) cnc سی ان سی بدون لبه hqm
- مدل EGH15
- عرض 15 میلی متر
- پیچ مورد استفاده M3
- طول واگن 56.8 میلی متر
- مناسب انواع دستگاه های صنعتی

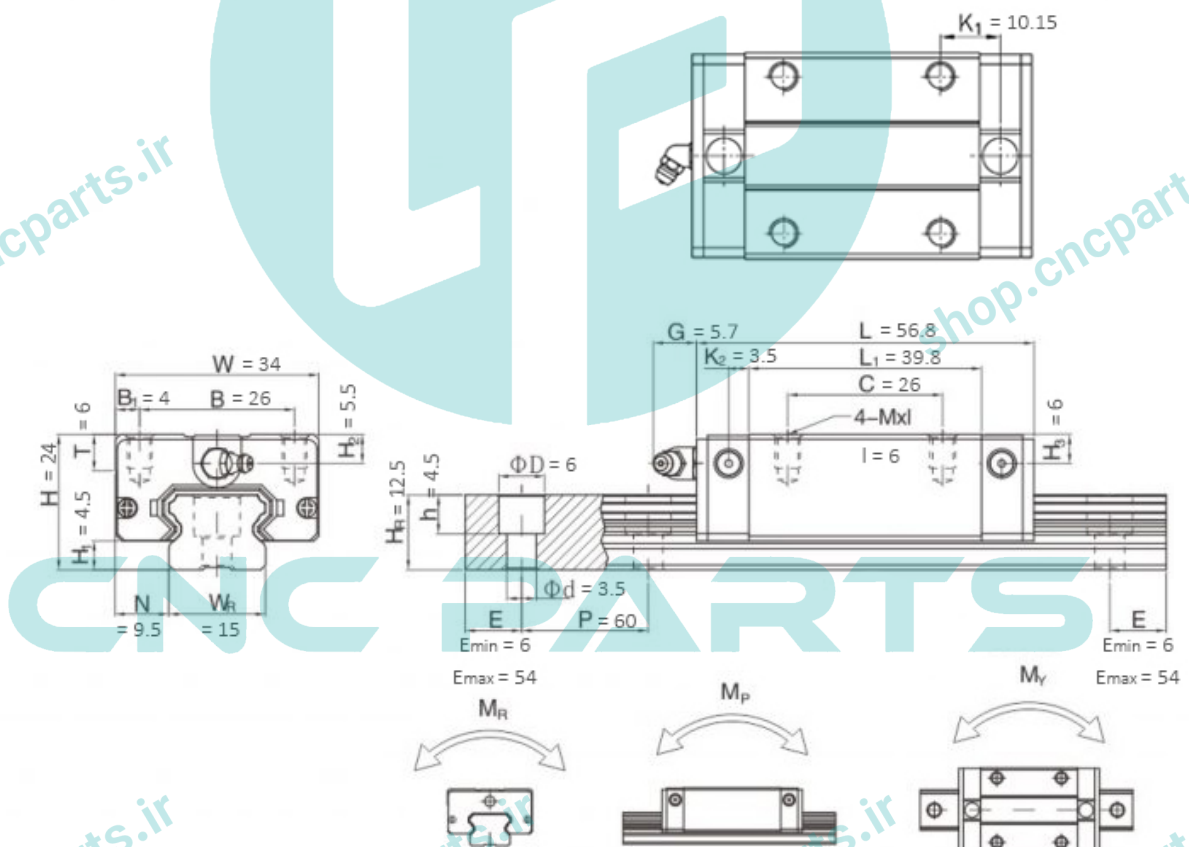
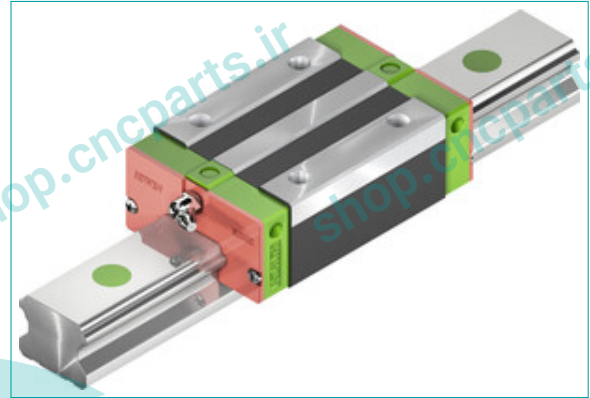

EGH20

- واگن (کالسکه) cnc سی ان سی بدون لبه hqm
- مدل EGH20
- عرض 20 میلی متر
- پیچ مورد استفاده M5
- طول واگن 69.1 میلی متر
- مناسب انواع دستگاه های صنعتی

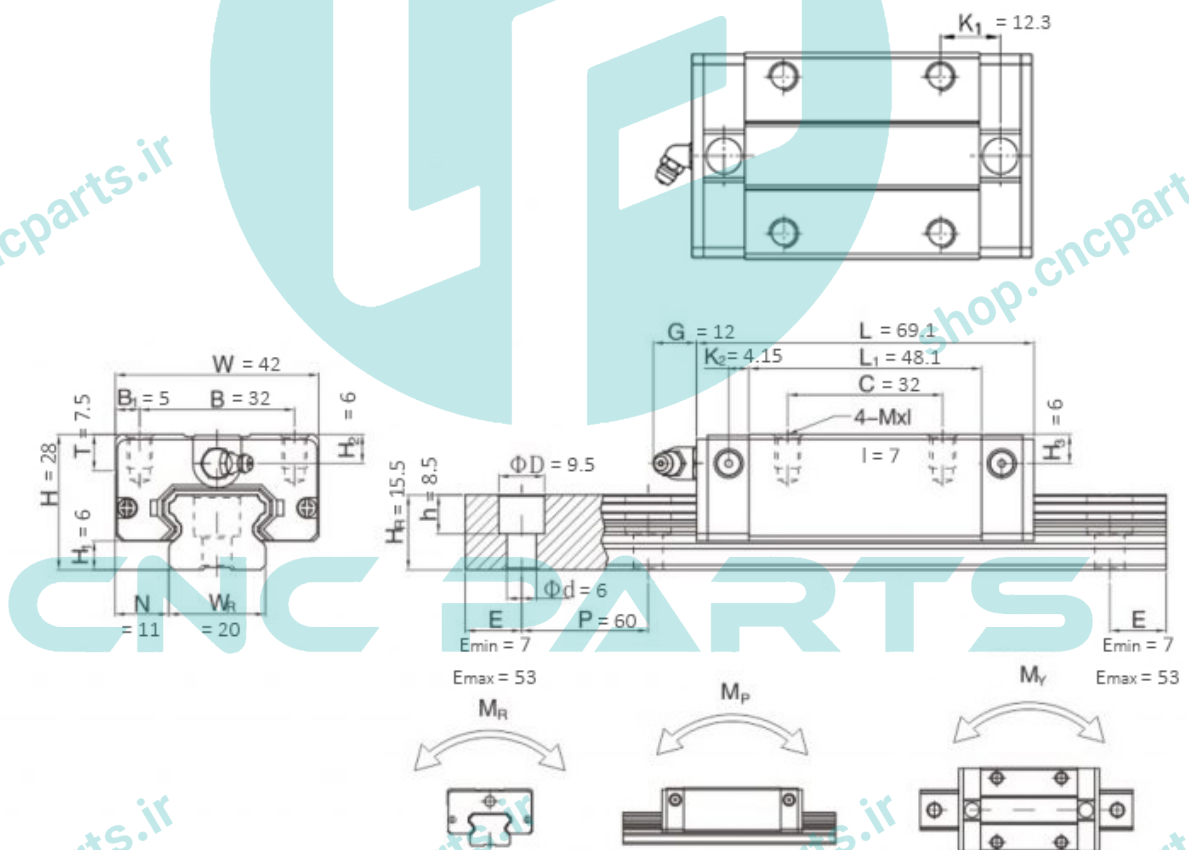
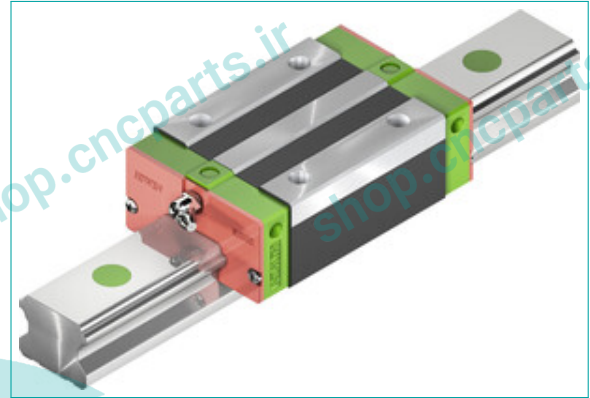

EGH25

- واگن (کالسکه) cnc سی ان سی بدون لبه hqm
- مدل EGH25
- عرض 25 میلی متر
- پیچ مورد استفاده M6
- طول واگن 82.6 میلی متر
- مناسب انواع دستگاه های صنعتی

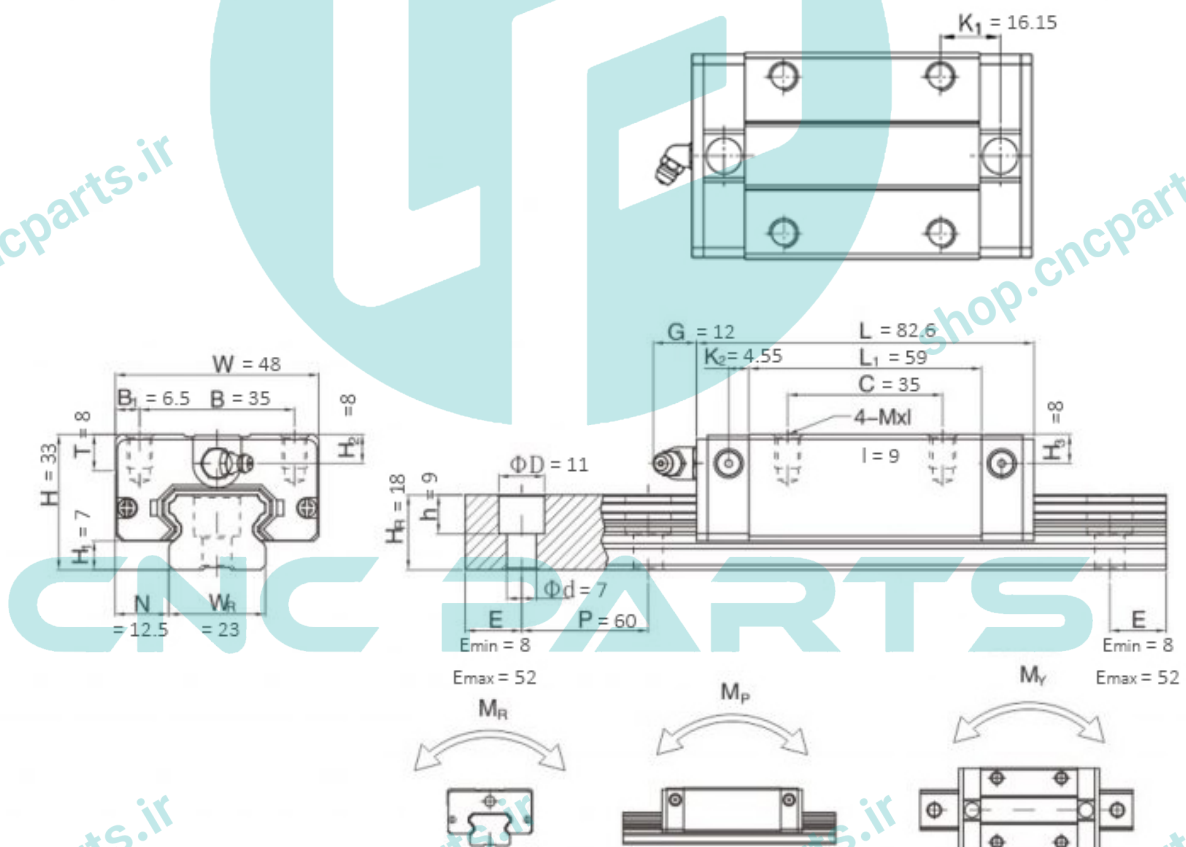
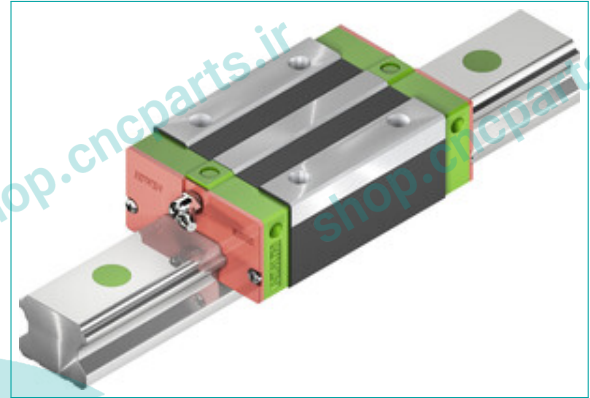

EGH30

- واگن (کالسکه) cnc سی ان سی بدون لبه hqm
- مدل EGH30
- عرض 30 میلی متر
- پیچ مورد استفاده M8
- طول واگن 98.1 میلی متر
- مناسب انواع دستگاه های صنعتی

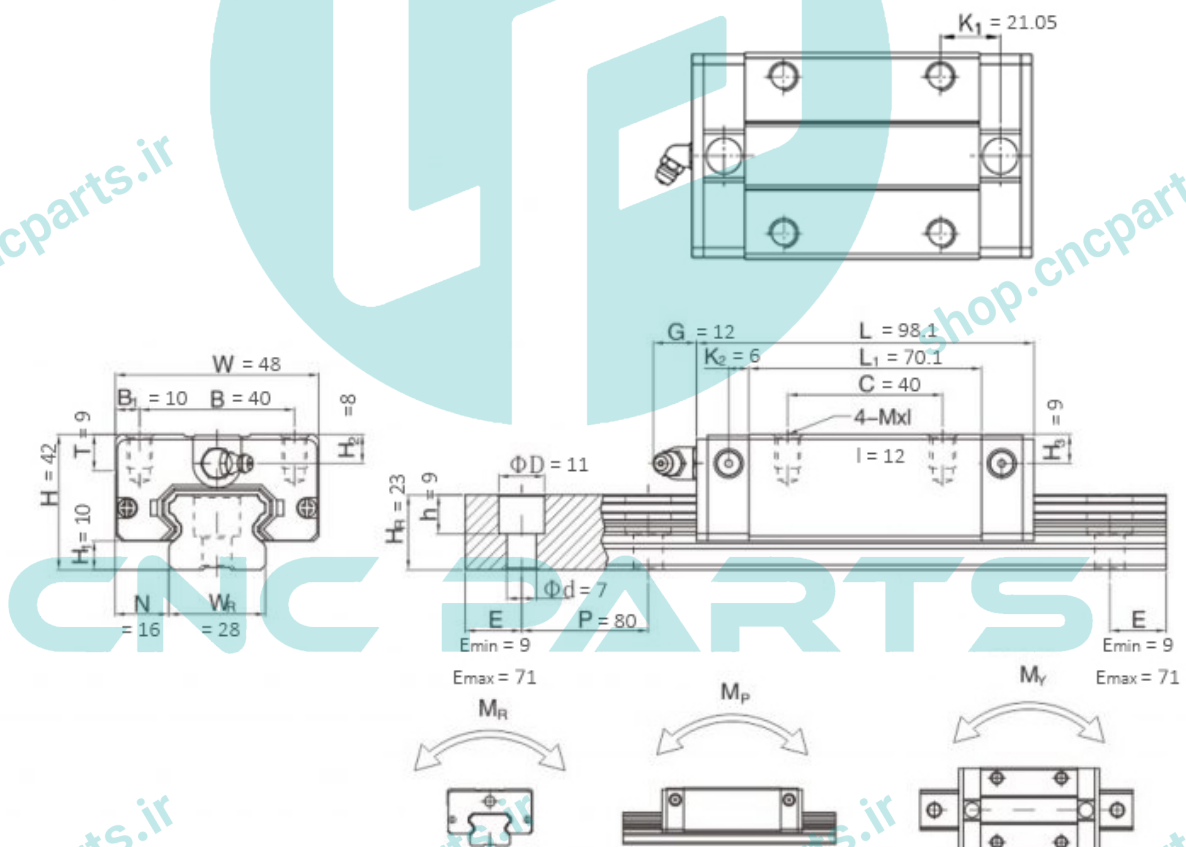
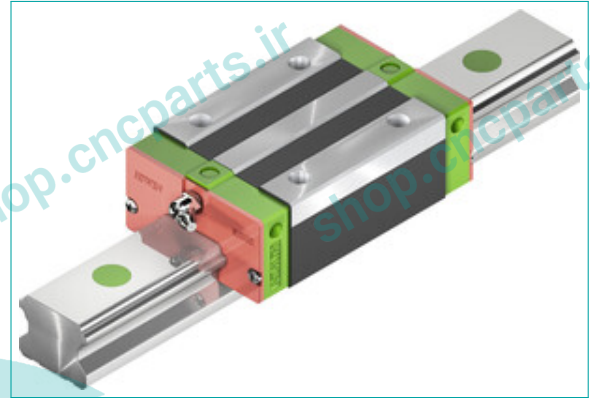

EGH35

- واگن (کالسکه) cnc سی ان سی بدون لبه hqm
- مدل EGH35
- عرض 35 میلی متر
- پیچ مورد استفاده M8
- طول واگن 108 میلی متر
- مناسب انواع دستگاه های صنعتی

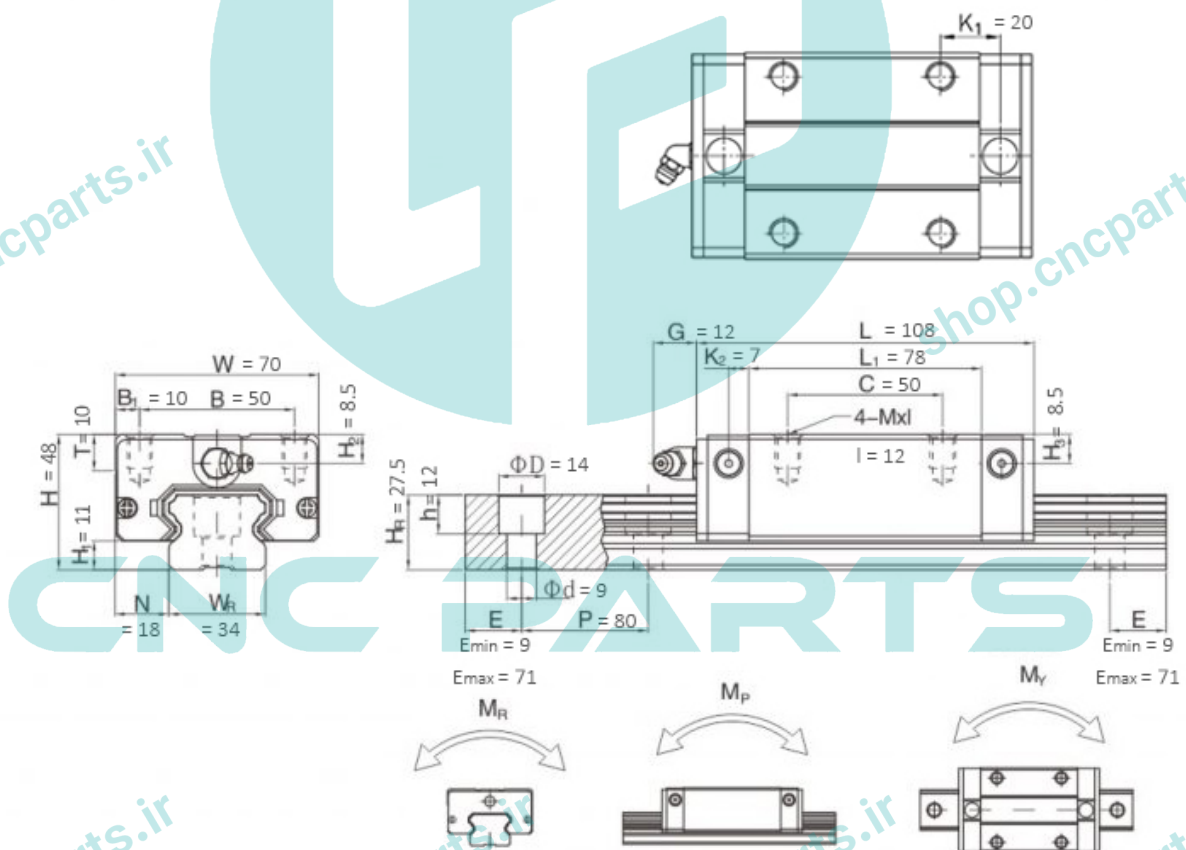
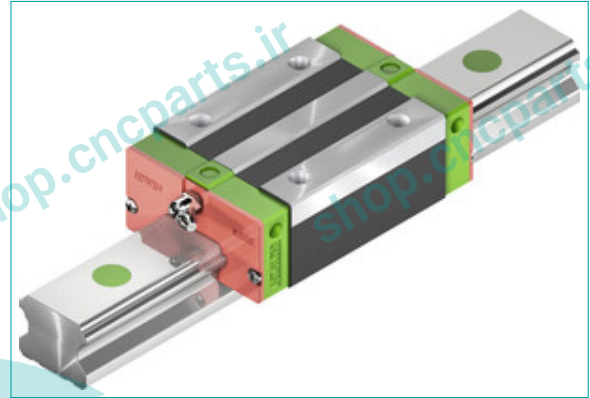

واگن EGW

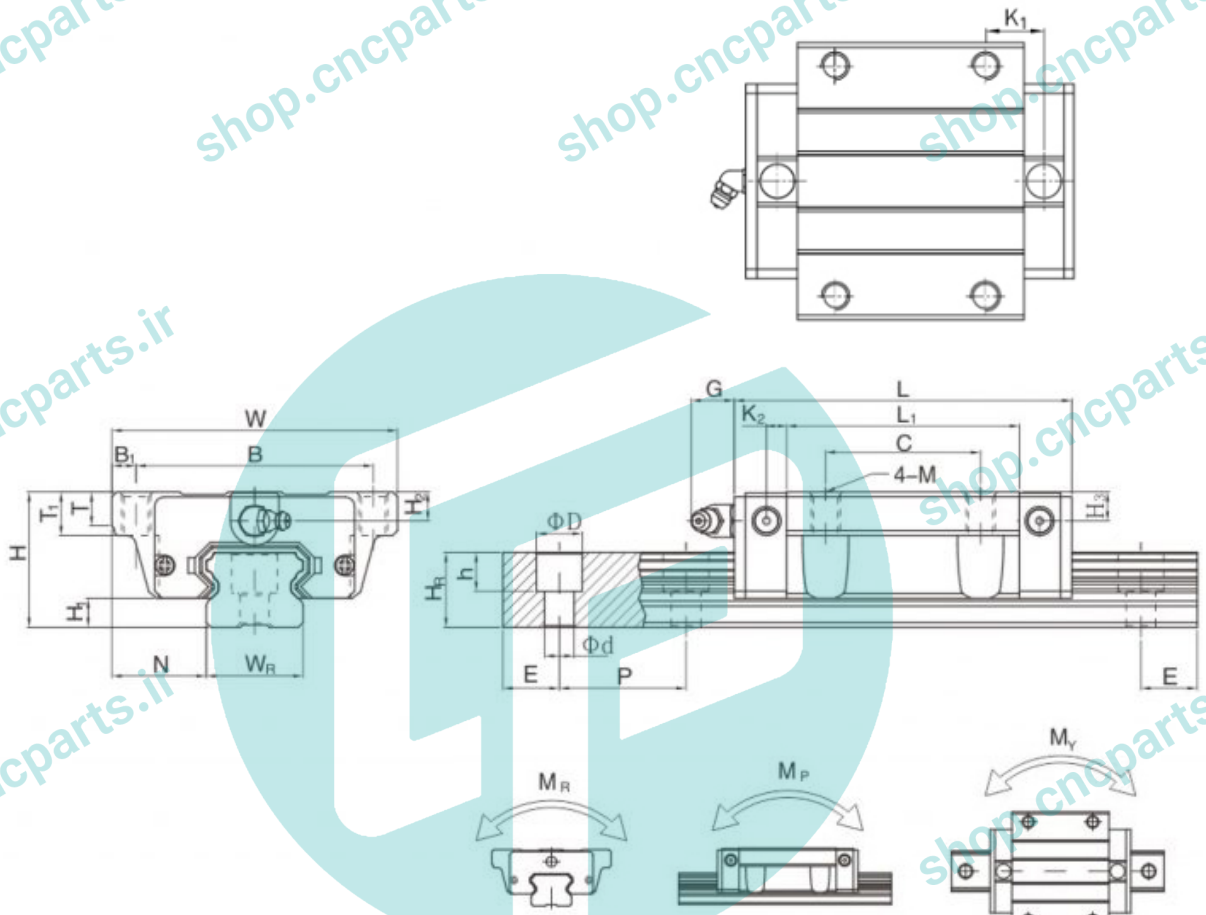

CNC PARTS

Products	H	W	L	H ₁	N	B	B ₁	C	L ₁	K ₁	K ₂	G	M	T	T ₁	H ₂	H ₃	Mass
EGW15	24	52	56.8	4.5	18.5	41	5.5	26	39.8	10.15	3.5	5.7	M5	5	7	5.5	6	0.21
EGW20	28	59	69.1	6	19.5	49	5	32	48.1	12.3	4.15	12	M6	7	9	6	6	0.32
EGW25	33	73	82.6	7	25	60	6.5	35	59	16.15	4.55	12	M8	7.5	10	8	8	0.59
EGW30	42	90	98.1	10	31	72	9	40	70.1	21.05	6	12	M10	7	10	8	9	1.04
EGW35	48	100	108	11	33	82	9	50	78	20	7	12	M10	10	13	8.5	8.5	1.4

EGW15

- واگن (کالسکه) cnc سی ان سی لبه دار hqm
- مدل EGW15
- عرض 15 میلی متر
- پیچ مورد استفاده M5
- طول واگن 56.8 میلی متر
- مناسب انواع دستگاه های صنعتی

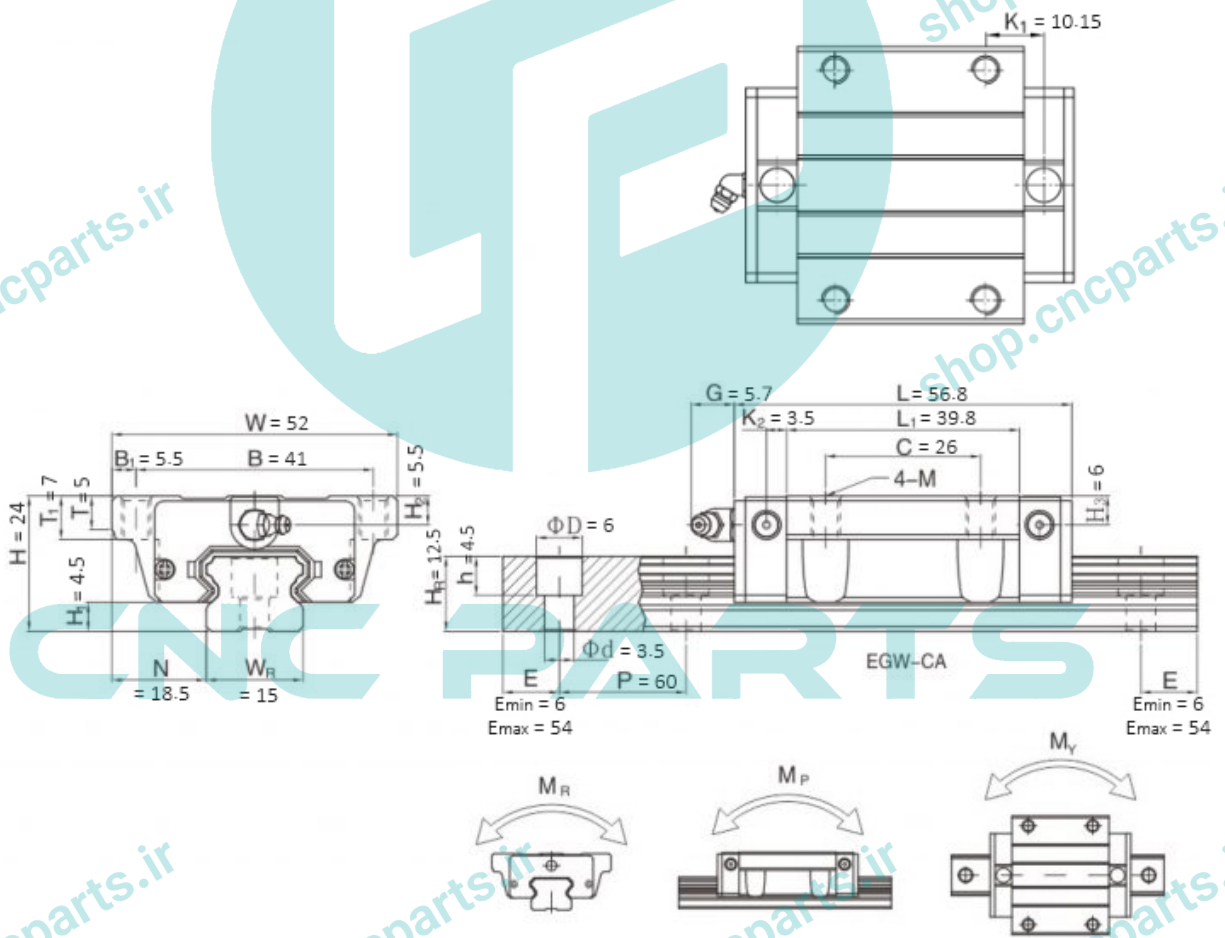
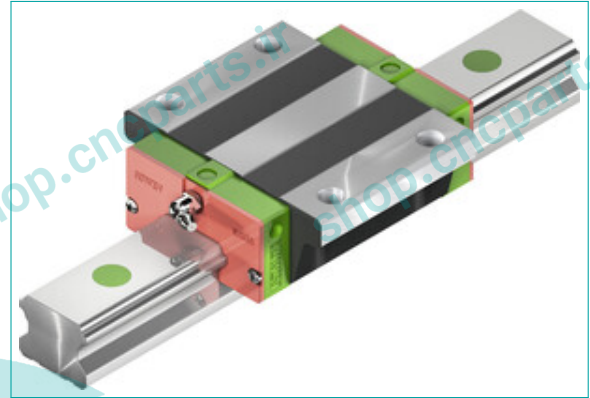

EGW25

- واگن (کالسکه) cnc سی ان سی لبه دار hqm
- مدل EGW25
- عرض 25 میلی متر
- پیچ مورد استفاده M8
- طول واگن 82.6 میلی متر
- مناسب انواع دستگاه های صنعتی

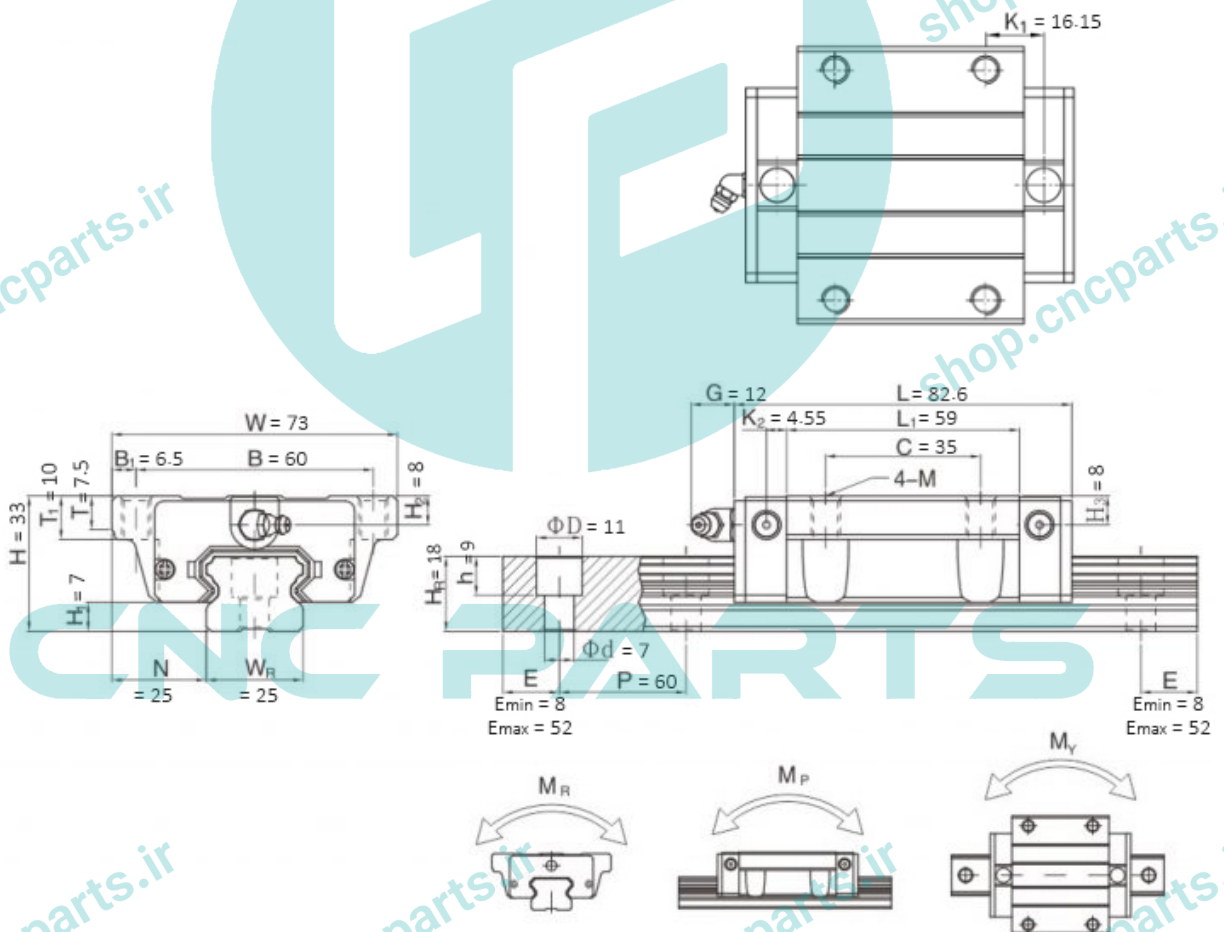
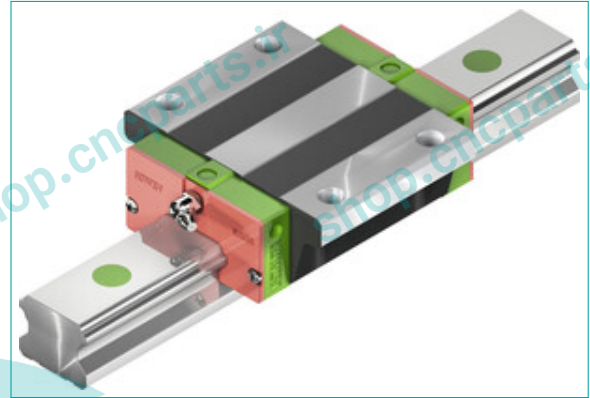

EGW30

- واگن (کالسکه) cnc سی ان سی لبه دار hqm
- مدل EGW30
- عرض 30 میلی متر
- پیچ مورد استفاده M10
- طول واگن 98.1 میلی متر
- مناسب انواع دستگاه های صنعتی

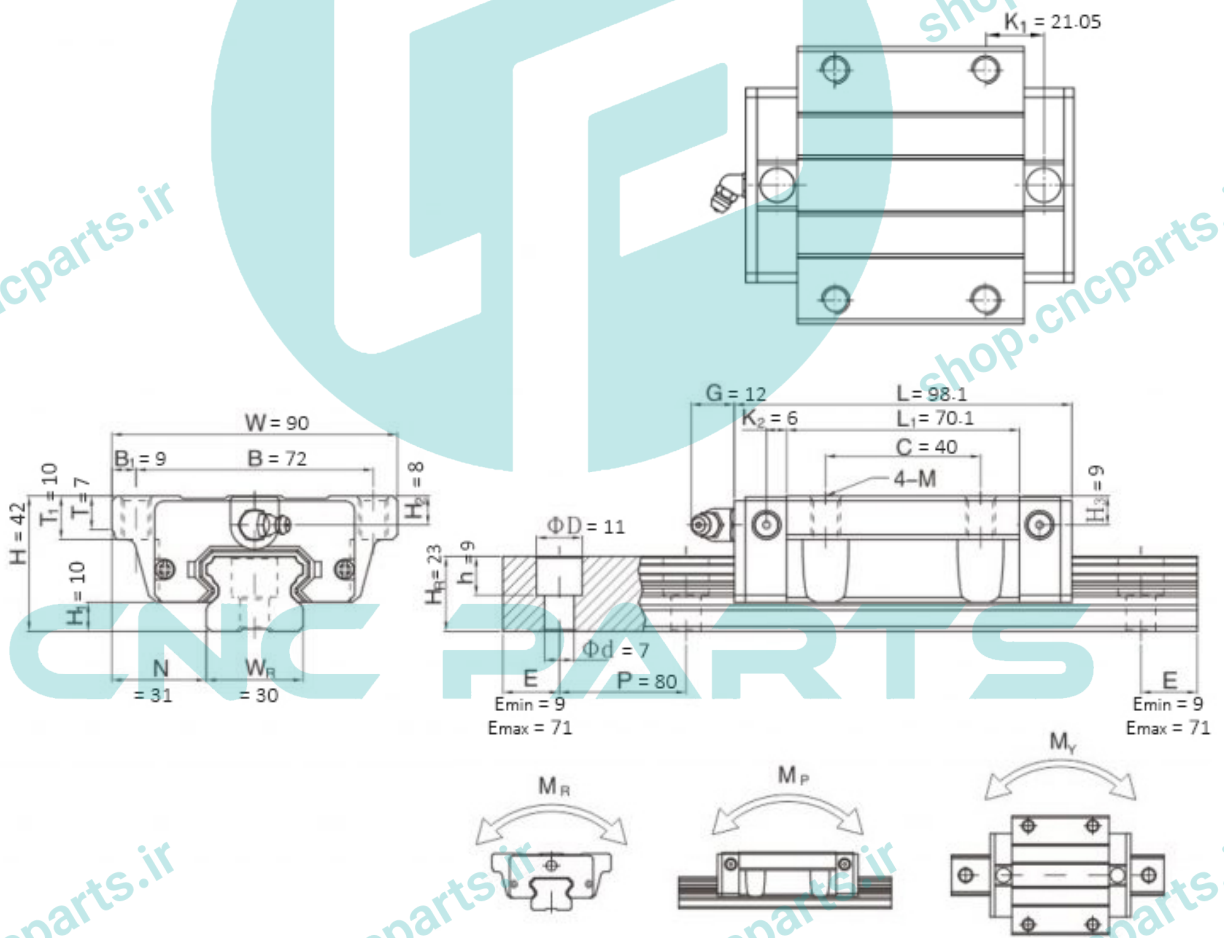
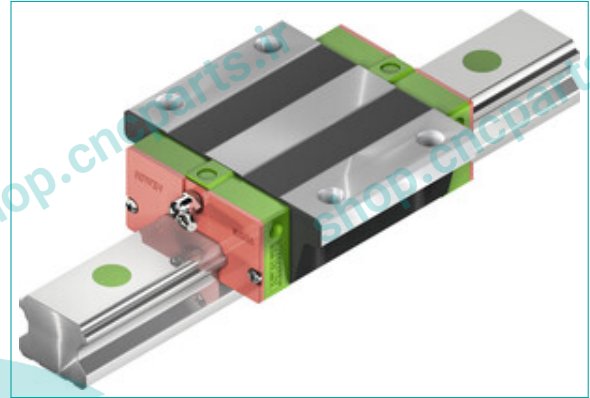

EGW35

- واگن (کالسکه) cnc سی ان سی لبه دار hqm
- مدل EGW35
- عرض 35 میلی متر
- پیچ مورد استفاده M5
- طول واگن 108 میلی متر
- مناسب انواع دستگاه های صنعتی

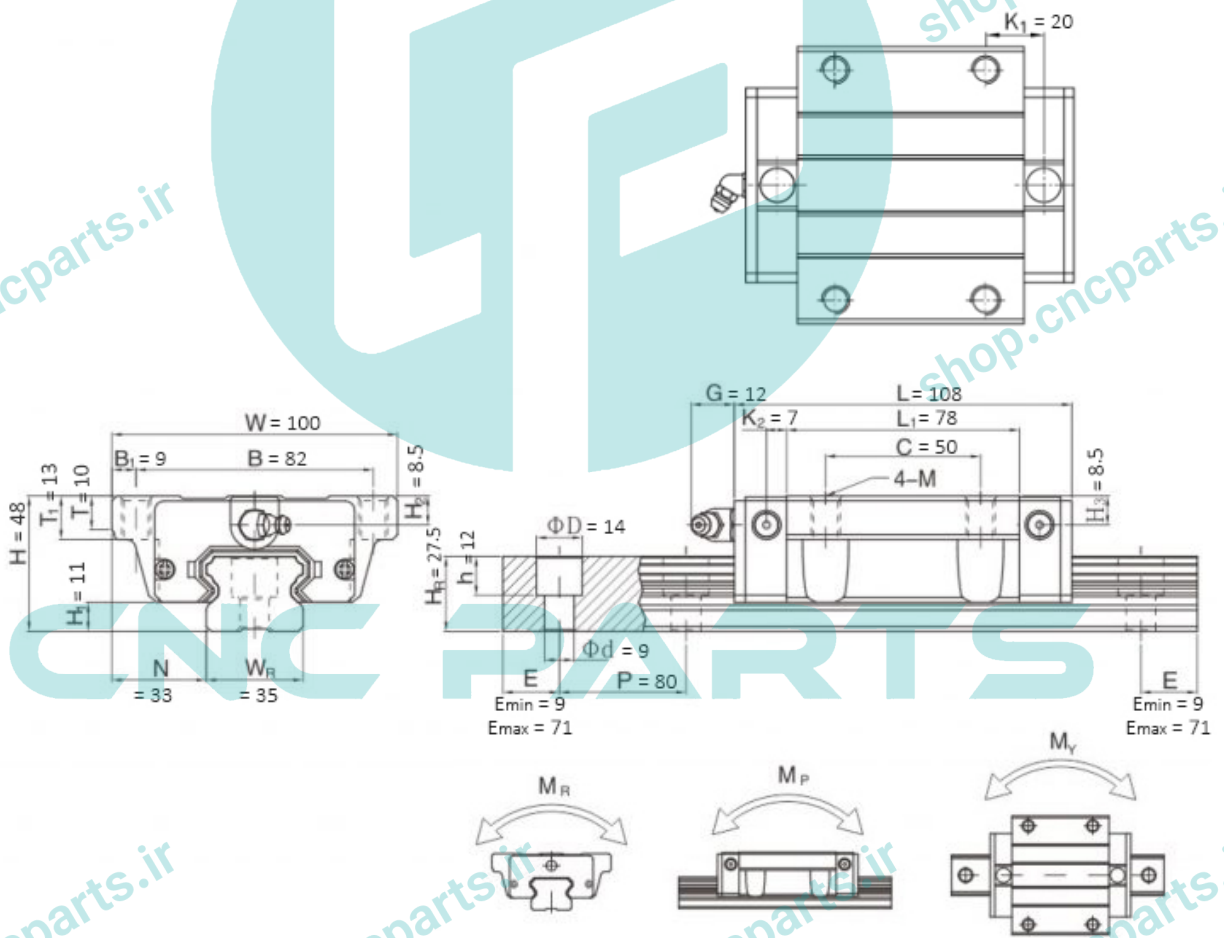
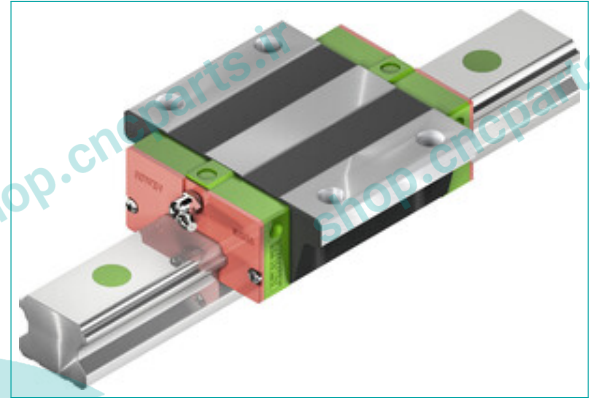

سری MG

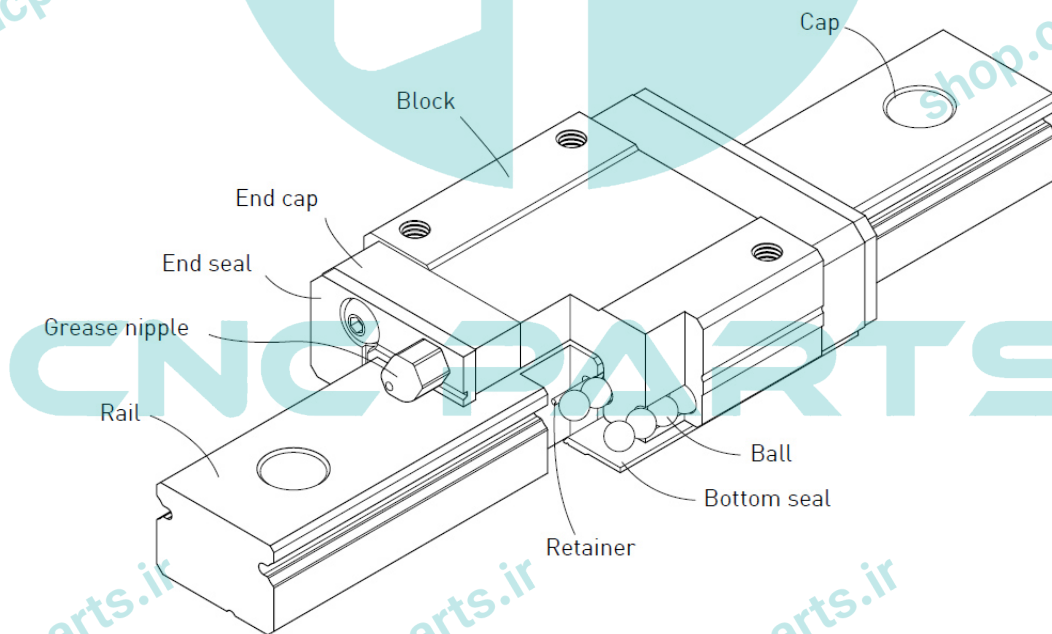
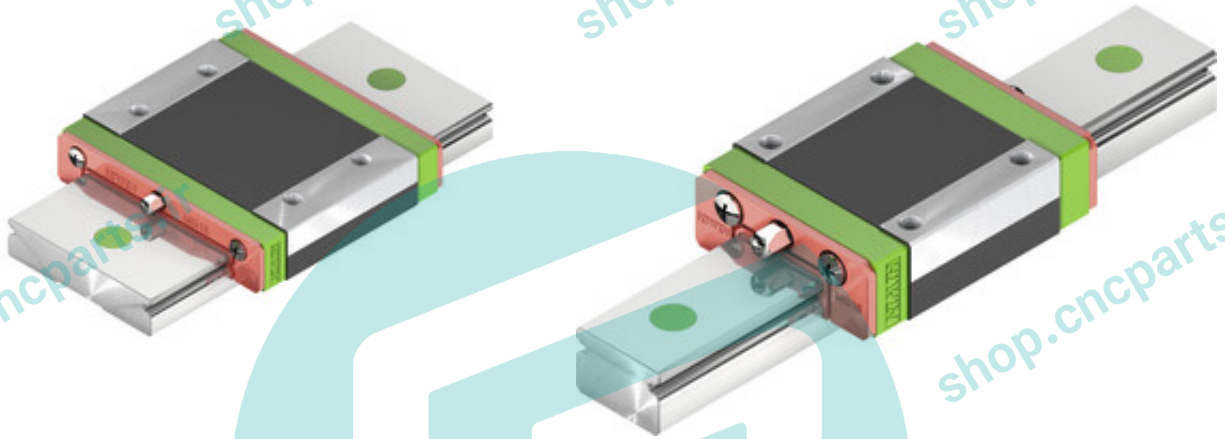

واگن MGN

MGN7-MGN9-MGN12

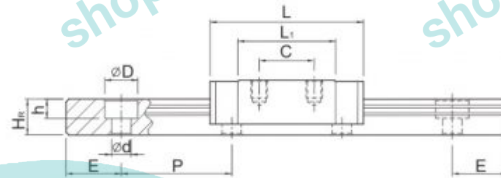
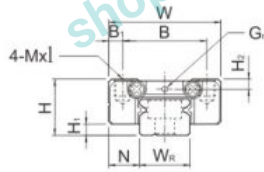

MGN15

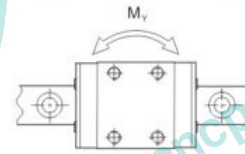
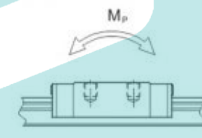
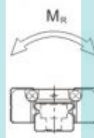
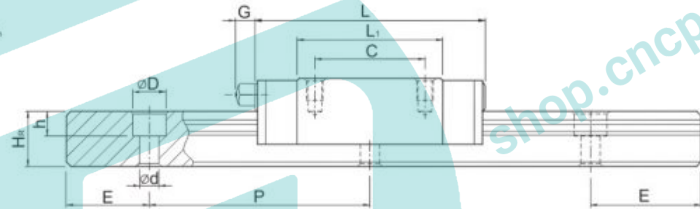
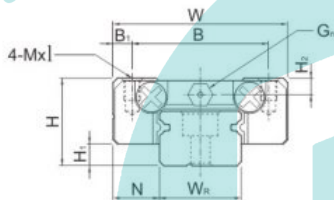

Products	H	W	L	H ₁	N	B ₁	C	L ₁	M	H ₂	Mass	Gn
MGN7	8	17	22.5	1.5	5	2.5	8	13.5	M2	1.5	0.01	1.2
MGN9	10	20	28.9	2	5.5	2.5	10	18.9	M3	1.8	0.02	1.4
MGN12	13	27	34.7	3	7.5	3.5	15	21.7	M3	2.5	0.03	2
MGN15	16	32	42.1	4	8.5	3.5	20	26.7	M3	3	0.06	M3

MGN7

- واگن (کالسکه) cnc سی ان سی بدون لبه hqm
- مدل MGN7
- عرض 7 میلی متر
- پیچ مورد استفاده M2
- طول واگن 22.5 میلی متر
- مناسب ساخت دستگاه های رومیزی و لیزر

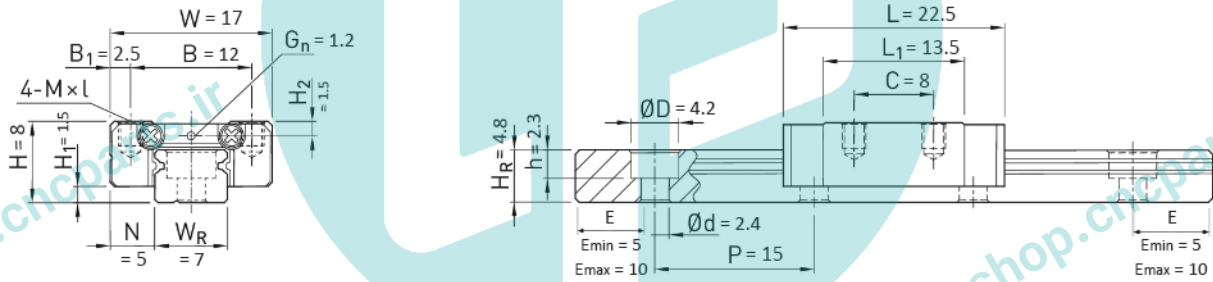
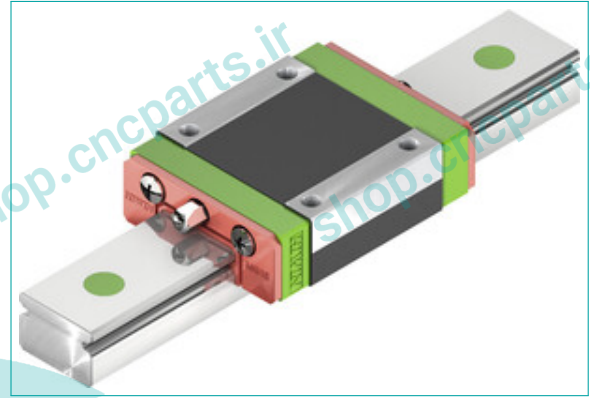

M_x

M_y

M_z

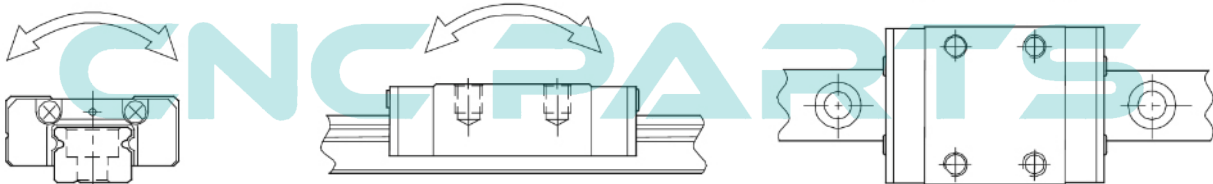

MG9

- واگن (کالسکه) cnc سی ان سی بدون لبه hqm
- مدل MG9
- عرض 9 میلی متر
- پیچ مورد استفاده M3
- طول واگن 28.9 میلی متر
- مناسب ساخت دستگاه های رومیزی و لیزر

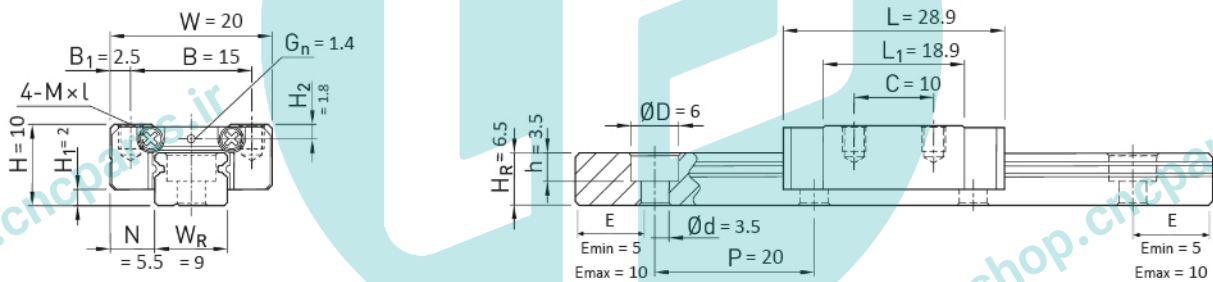
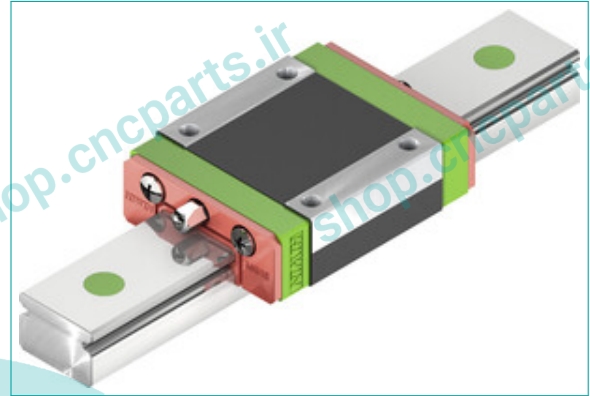

M_x

M_y

M_z

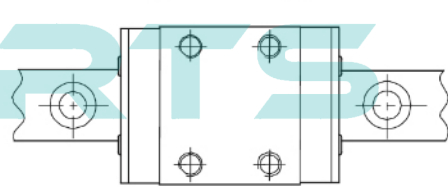
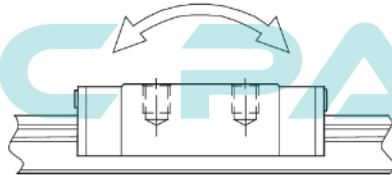
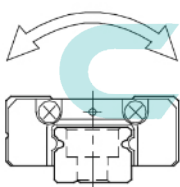

MGN12

- واگن (کالسکه) cnc سی ان سی بدون لبه hqm
- مدل MGN12
- عرض 12 میلی متر
- پیچ مورد استفاده M3
- طول واگن 34.7 میلی متر
- مناسب ساخت دستگاه های رومیزی و لیزر

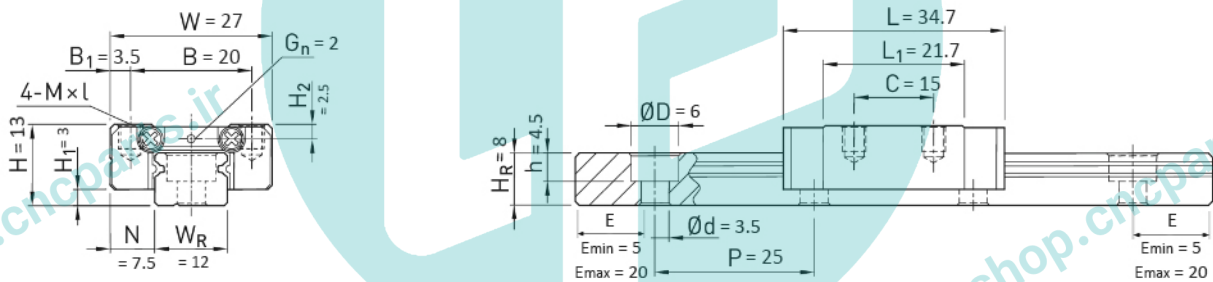
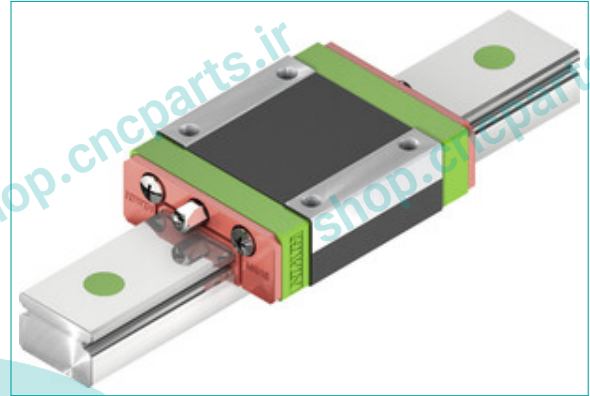

M_x

M_y

M_z

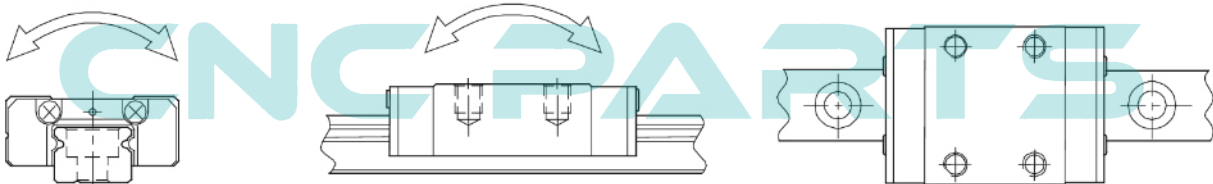

MGN15

- واگن (کالسکه) cnc سی ان سی بدون لبه hqm
- مدل MGN15
- عرض 15 میلی متر
- پیچ مورد استفاده M3
- طول واگن 42.1 میلی متر
- مناسب ساخت دستگاه های رومیزی و لیزر

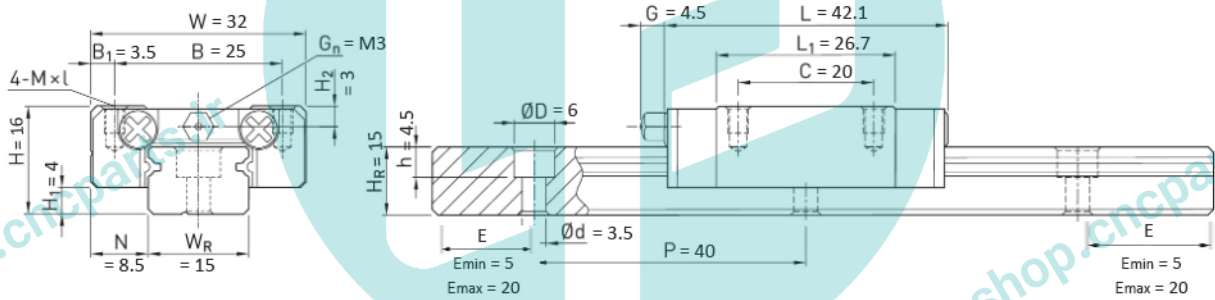
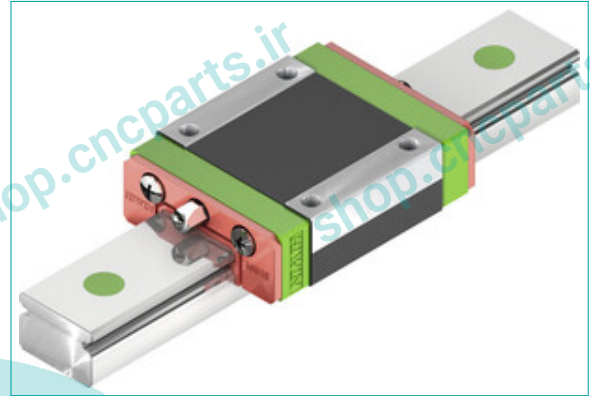

M_x

M_y

M_z

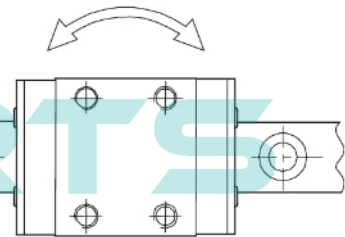
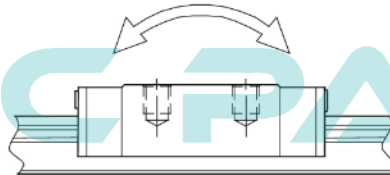
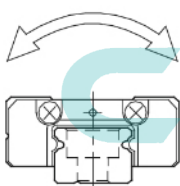

واگن MGW

MGW7-MGW9-MGW12

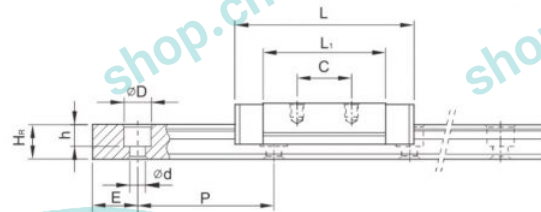
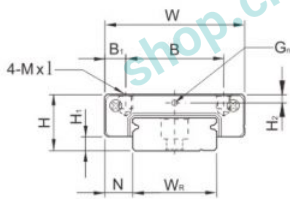

MGW15

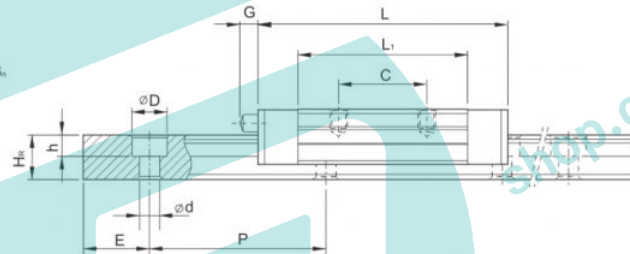
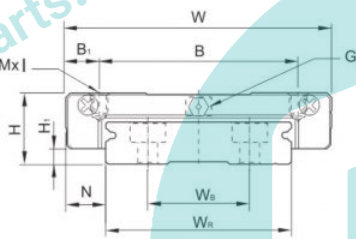

Products	H	W	L	H ₁	N	B ₁	C	L ₁	H ₂	Gn
MGW7	9	25	31.2	1.9	5.5	3	10	21	1.85	1.2
MGW9	12	30	39.3	2.9	6	4.5	12	27.5	2.4	1.4
MGW12	14	40	46.1	3.4	8	6	15	31.3	2.8	2
MGW15	16	60	54.8	3.4	9	7.5	20	38	3.2	M3

MGW7

- واگن (کالسکه) سی ان سی لبه دار hqm
- مدل MGW7
- عرض 7 میلی متر
- طول واگن 31.2 میلی متر
- مناسب انواع دستگاه های صنعتی

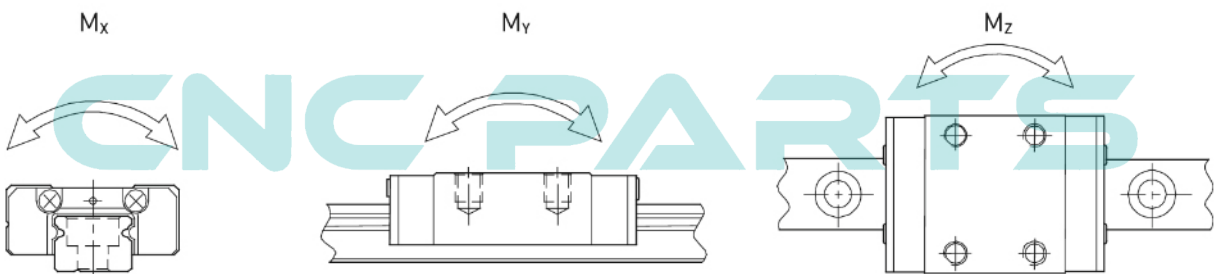
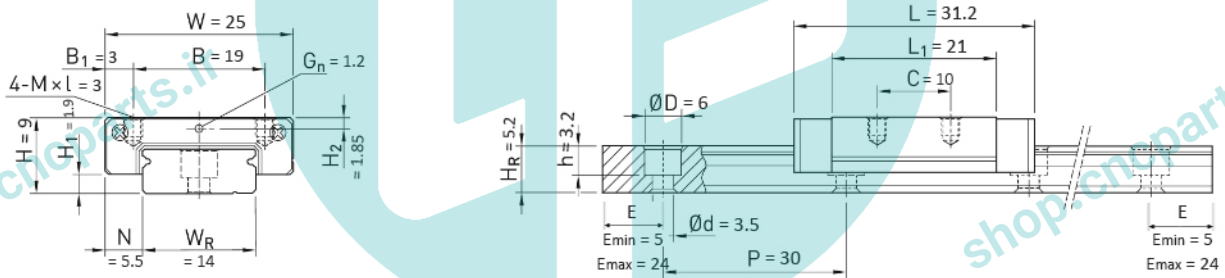
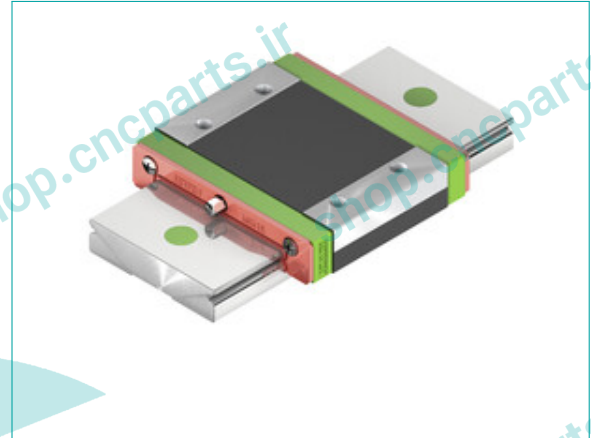

MGW9

- واگن (کالسکه) سی ان سی لبه دار hqm
- مدل MGW9
- عرض 9 میلی متر
- طول واگن 39.3 میلی متر
- مناسب انواع دستگاه های صنعتی

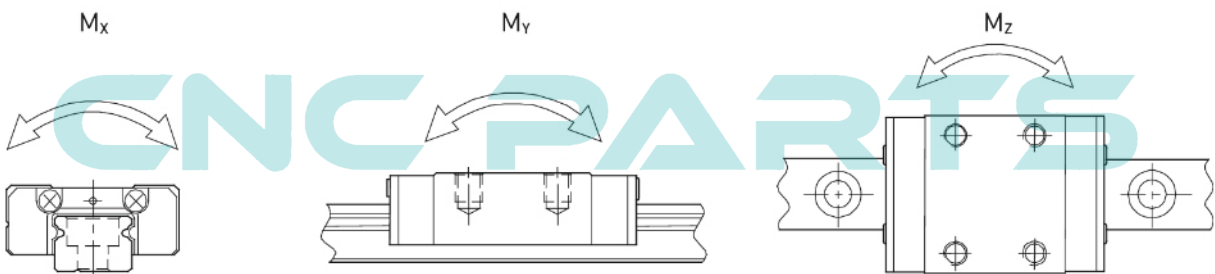
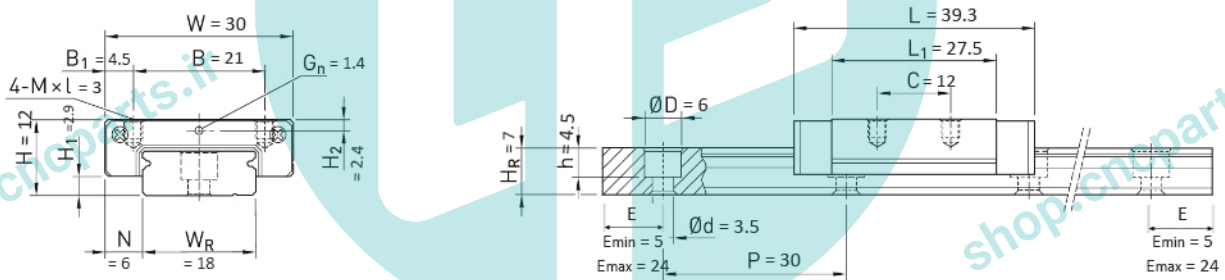
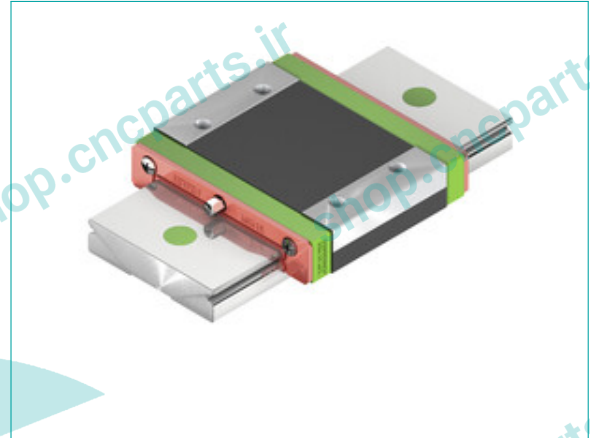

MGW12

- واگن (کالسکه) سی ان سی لبه دار hqm
- مدل MGW12
- عرض 12 میلی متر
- طول واگن 46.1 میلی متر
- مناسب انواع دستگاه های صنعتی

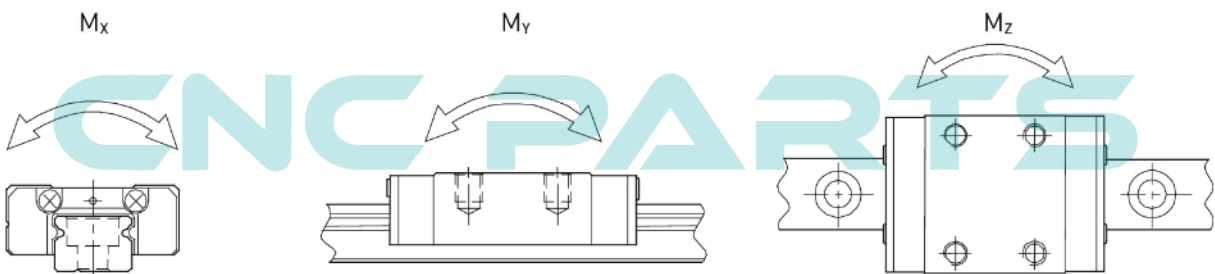
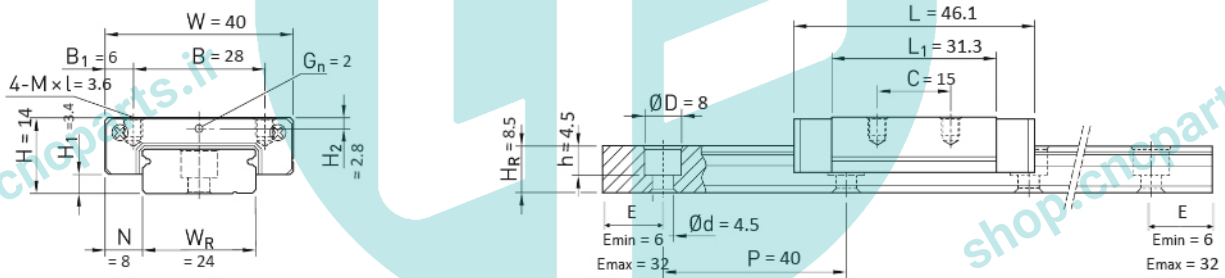
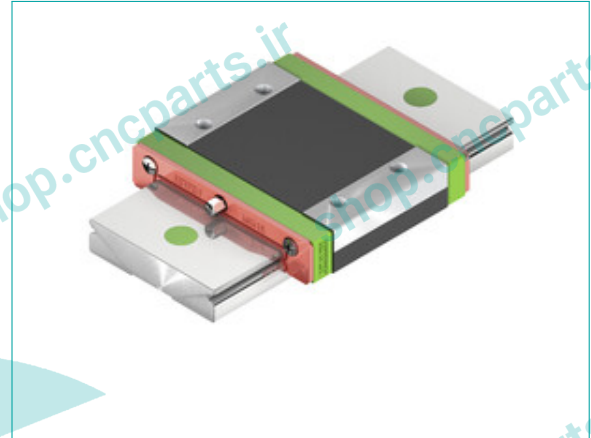

MGW15

- واگن (کالسکه) سی ان سی سی لبه دار hqm
- مدل MGW15
- عرض 15 میلی متر
- طول واگن 54.8 میلی متر
- مناسب انواع دستگاه های صنعتی

