

کاتالوگ بلبرینگ خطی



گروه مهندسی بازرگانی سی ان سی پارت

۳۳۵۳۲۶۰۲

۳۳۵۳۲۱۹۴

۳۶۶۱۹۵۱۰

۳۳۹۵۹۰۳۴

۳۳۹۵۹۳۲۶

۳۳۹۵۹۷۵۶

۳۶۶۱۹۳۹۰

۳۳۹۸۰۹۳۱

 www.shop.cncparts.ir

 [cncparts_it](https://www.instagram.com/cncparts_it)

نشانی: تهران - خیابان سعدی جنوبی - چهارراه اکباتان ناظم الاطبا شمالی - پلاک ۱۶۷

فهرست مطالب

۵		بلبرینگ بلوکی	۱
۶	SBR بلبرینگ خطی شیاردار بدون لبه SBR	۱.۱
۷	SBR12UU	۱.۱.۱
۸	SBR16UU	۲.۱.۱
۹	SBR20UU	۳.۱.۱
۱۰	SBR25UU	۴.۱.۱
۱۱	SBR30UU	۵.۱.۱
۱۲	SBR35UU	۶.۱.۱
۱۳	SBR40UU	۷.۱.۱
۱۴	SBR50UU	۸.۱.۱
۱۵	TBR بلبرینگ خطی شیاردار لبه دار TBR	۲.۱
۱۶	TBR16UU	۱.۲.۱
۱۷	TBR20UU	۲.۲.۱
۱۸	TBR25UU	۳.۲.۱
۱۹	TBR30UU	۴.۲.۱
۲۰	SC بلبرینگ خطی بلوکی SC	۳.۱
۲۱	SC6UU	۱.۳.۱
۲۲	SC8UU	۲.۳.۱
۲۳	SC10UU	۳.۳.۱
۲۴	SC12UU	۴.۳.۱
۲۵	SC13UU	۵.۳.۱
۲۶	SC16UU	۶.۳.۱
۲۷	SC20UU	۷.۳.۱
۲۸	SC25UU	۸.۳.۱
۲۹	SC30UU	۹.۳.۱
۳۰	SC35UU	۱۰.۳.۱
۳۱	SC40UU	۱۱.۳.۱
۳۲	SC50UU	۱۲.۳.۱
۳۳	SC60UU	۱۳.۳.۱
۳۴		سپورت شفت	۲
۳۵	SK سپورت شفت SK	۱.۲
۳۶	SK8	۱.۱.۲
۳۷	SK10	۲.۱.۲
۳۸	SK12	۳.۱.۲
۳۹	SK13	۴.۱.۲
۴۰	SK16	۵.۱.۲
۴۱	SK20	۶.۱.۲
۴۲	SK25	۷.۱.۲
۴۳	SK30	۸.۱.۲
۴۴	SK35	۹.۱.۲
۴۵	SK40	۱۰.۱.۲
۴۶	SK50	۱۱.۱.۲
۴۷	SK60	۱۲.۱.۲
۴۸	SHF سپورت شفت هاردکروم SHF	۲.۲

۴۹	SHF3	۱.۲.۲
۵۰	SHF4	۲.۲.۲
۵۱	SHF5	۳.۲.۲
۵۲	SHF6	۴.۲.۲
۵۳	SHF8	۵.۲.۲
۵۴	SHF10	۶.۲.۲
۵۵	SHF12	۷.۲.۲
۵۶	SHF13	۸.۲.۲
۵۷	SHF16	۹.۲.۲
۵۸	SHF20	۱۰.۲.۲
۵۹	SHF25	۱۱.۲.۲
۶۰	SHF30	۱۲.۲.۲
۶۱	SHF35	۱۳.۲.۲
۶۲	SHF40	۱۴.۲.۲
۶۳	SHF50	۱۵.۲.۲
۶۴	SHF60	۱۶.۲.۲

۳ بلبرینگ شفت

۶۵	LM شفت	۱.۳
۶۶	LM4UU	۱.۱.۳
۶۷	LM5UU	۲.۱.۳
۶۸	LM6UU	۳.۱.۳
۶۹	LM8UU	۴.۱.۳
۷۰	LM10UU	۵.۱.۳
۷۱	LM12UU	۶.۱.۳
۷۲	LM13UU	۷.۱.۳
۷۳	LM16UU	۸.۱.۳
۷۴	LM20UU	۹.۱.۳
۷۵	LM25UU	۱۰.۱.۳
۷۶	LM30UU	۱۱.۱.۳
۷۷	LM35UU	۱۲.۱.۳
۷۸	LM40UU	۱۳.۱.۳
۷۹	LM50UU	۱۴.۱.۳
۸۰	LM60UU	۱۵.۱.۳
۸۱	LM80UU	۱۶.۱.۳
۸۲	LM100UU	۱۷.۱.۳
۸۳	LME شفت	۲.۳
۸۴	LME4UU	۱.۲.۳
۸۵	LME5UU	۲.۲.۳
۸۶	LME8UU	۳.۲.۳
۸۷	LME10UU	۴.۲.۳
۸۸	LME12UU	۵.۲.۳
۸۹	LME16UU	۶.۲.۳
۹۰	LME20UU	۷.۲.۳
۹۱	LME25UU	۸.۲.۳
۹۲	LME30UU	۹.۲.۳
۹۳	LME40UU	۱۰.۲.۳
۹۴	LME50UU	۱۱.۲.۳
۹۵	LME60UU	۱۲.۲.۳

۹۷	LME80UU	۱۳.۲.۳
۹۸	LMF	بلبرینگ شفت ۳.۳
۹۹	LMF6UU	۱.۳.۳
۱۰۰	LMF8UU	۲.۳.۳
۱۰۱	LMF10UU	۳.۳.۳
۱۰۲	LMF12UU	۴.۳.۳
۱۰۳	LMF13UU	۵.۳.۳
۱۰۴	LMF16UU	۶.۳.۳
۱۰۵	LMF20UU	۷.۳.۳
۱۰۶	LMF25UU	۸.۳.۳
۱۰۷	LMF30UU	۹.۳.۳
۱۰۸	LMF35UU	۱۰.۳.۳
۱۰۹	LMF40UU	۱۱.۳.۳
۱۱۰	LMF50UU	۱۲.۳.۳
۱۱۱	LMF60UU	۱۳.۳.۳
۱۱۲	LMH	بلبرینگ شفت ۴.۳
۱۱۳	LMH6UU	۱.۴.۳
۱۱۴	LMH8UU	۲.۴.۳
۱۱۵	LMH10UU	۳.۴.۳
۱۱۶	LMH12UU	۴.۴.۳
۱۱۷	LMH13UU	۵.۴.۳
۱۱۸	LMH16UU	۶.۴.۳
۱۱۹	LMH20UU	۷.۴.۳
۱۲۰	LMH25UU	۸.۴.۳
۱۲۱	LMH30UU	۹.۴.۳
۱۲۲	LMK	بلبرینگ شفت ۵.۳
۱۲۳	LMK6UU	۱.۵.۳
۱۲۴	LMK8UU	۲.۵.۳
۱۲۵	LMK10UU	۳.۵.۳
۱۲۶	LMK12UU	۴.۵.۳
۱۲۷	LMK13UU	۵.۵.۳
۱۲۸	LMK16UU	۶.۵.۳
۱۲۹	LMK20UU	۷.۵.۳
۱۳۰	LMK25UU	۸.۵.۳
۱۳۱	LMK30UU	۹.۵.۳
۱۳۲	LMK35UU	۱۰.۵.۳
۱۳۳	LMK40UU	۱۱.۵.۳
۱۳۴	LMK50UU	۱۲.۵.۳
۱۳۵	LMK60UU	۱۳.۵.۳

بلبرینگ بلوکی

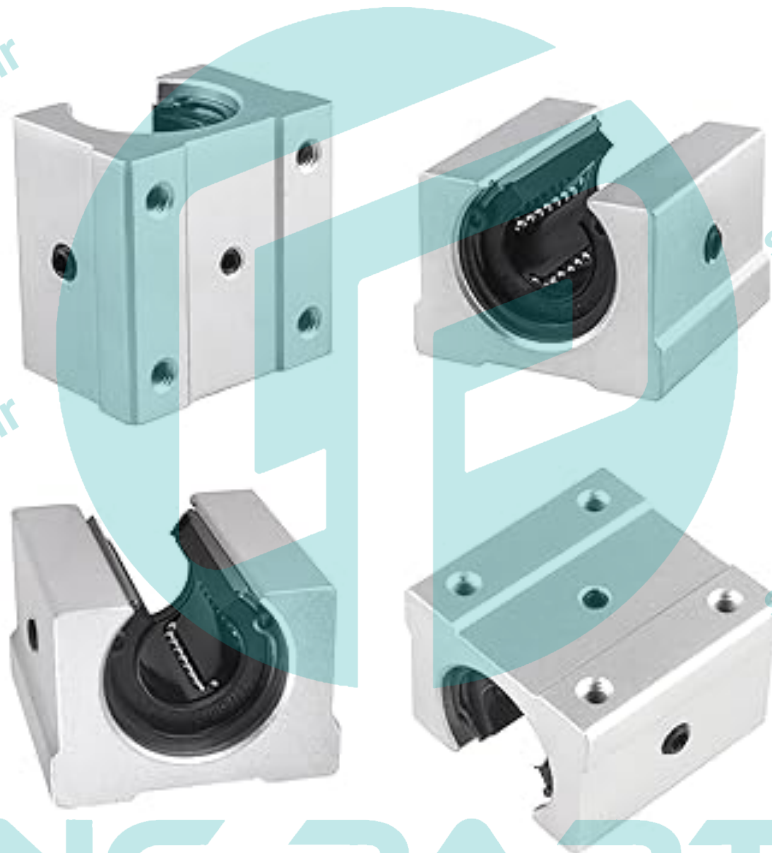

CNC PARTS

بلبرینگ خطی شیاردار بدون لبه SBR

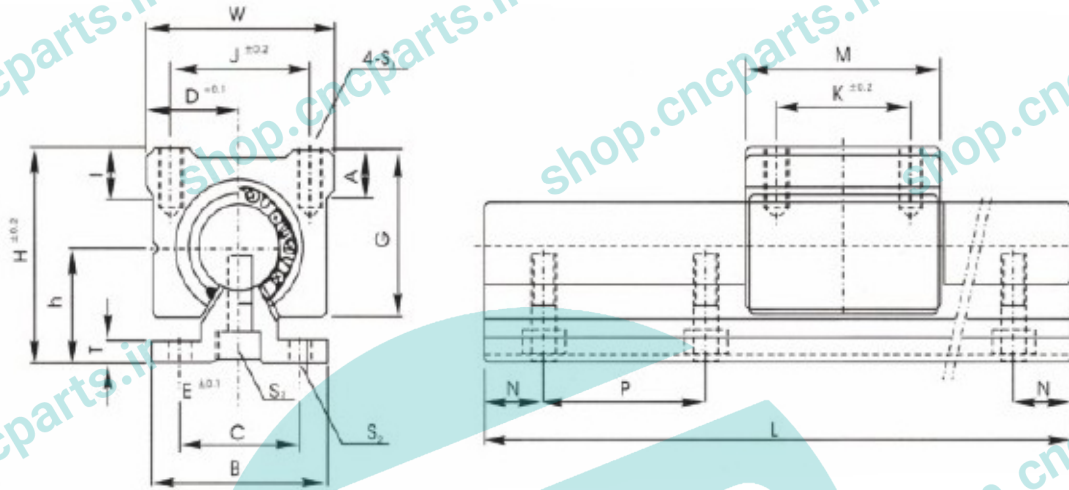

Products	D	h	H	E	W	G	A	B	T	M	S ₃	J	K	S ₂	C	S ₁	P
SBR12UU	20.5	22.5	40	15	41	28	9	30	4	39	M4 × 16	28	26	4.0	22	M5	100
SBR16UU	22.5	25	45	20	45	33	9	40	5	45	M6 × 20	32	30	5.5	30	M5	150
SBR20UU	24	27	50	22.5	48	39	11	45	5	50	M6 × 20	35	35	5.5	30	M6	150
SBR25UU	30	38	60	27.5	50	47	14	55	6	65	M6 × 25	40	40	6.6	35	M6	200
SBR30UU	35	37	70	30	70	56	15	60	7	70	M8 × 30	50	50	6.6	40	M8	200
SBR35UU	40	43	80	32.5	80	63	18	65	8	80	M8 × 35	55	55	9	45	M8	200
SBR40UU	45	48	90	37.5	90	72	20	75	9	90	M8 × 40	65	65	9	55	M10	200
SBR50UU	60	62	115	47.5	120	90	25	95	11	110	M10 × 50	94	80	11	70	M10	200

SBR12UU

- بلبرینگ خطی بلوکی hqm
- مدل SBR12UU
- قطر 12 میلی متر
- واگن (کالسکه) شیاردار بدون لبه
- ساخت چین

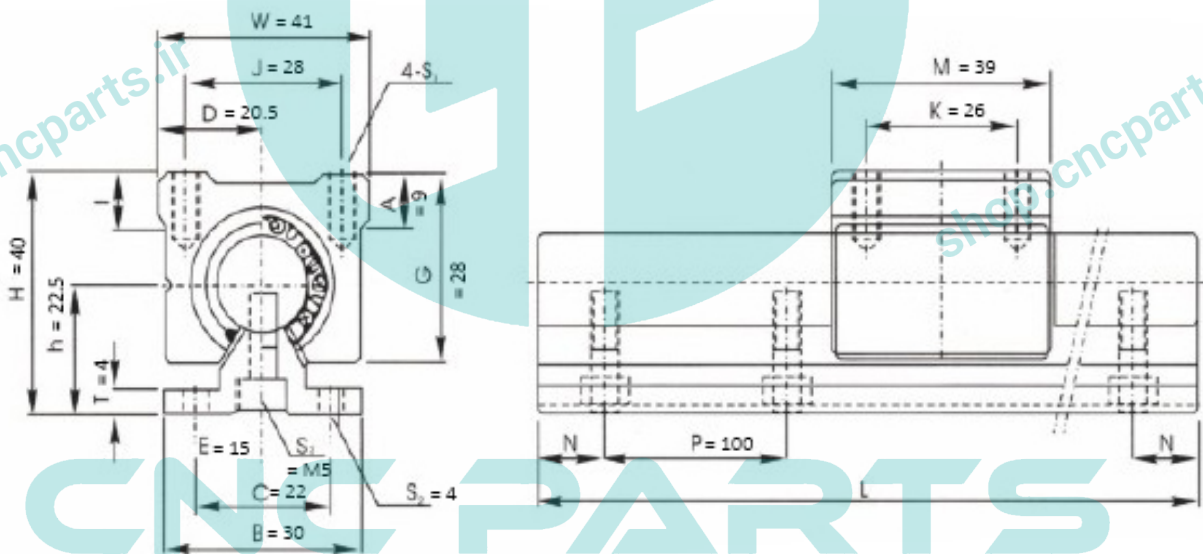

SBR16UU

- بلبرینگ خطی بلوکی hqm
- مدل SBR16UU
- قطر 16 میلی متر
- واگن (کالسکه) شیاردار بدون لبه
- ساخت چین

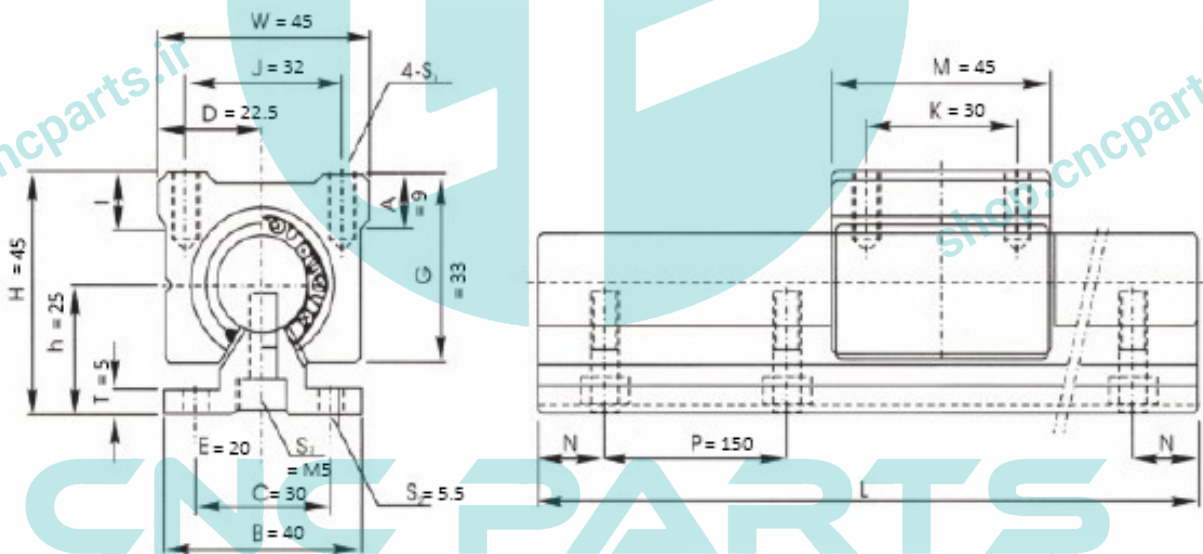

SBR20UU

- بلبرینگ خطی بلوکی hqm
- مدل SBR20UU
- قطر 20 میلی متر
- واگن (کالسکه) شیاردار بدون لبه
- ساخت چین

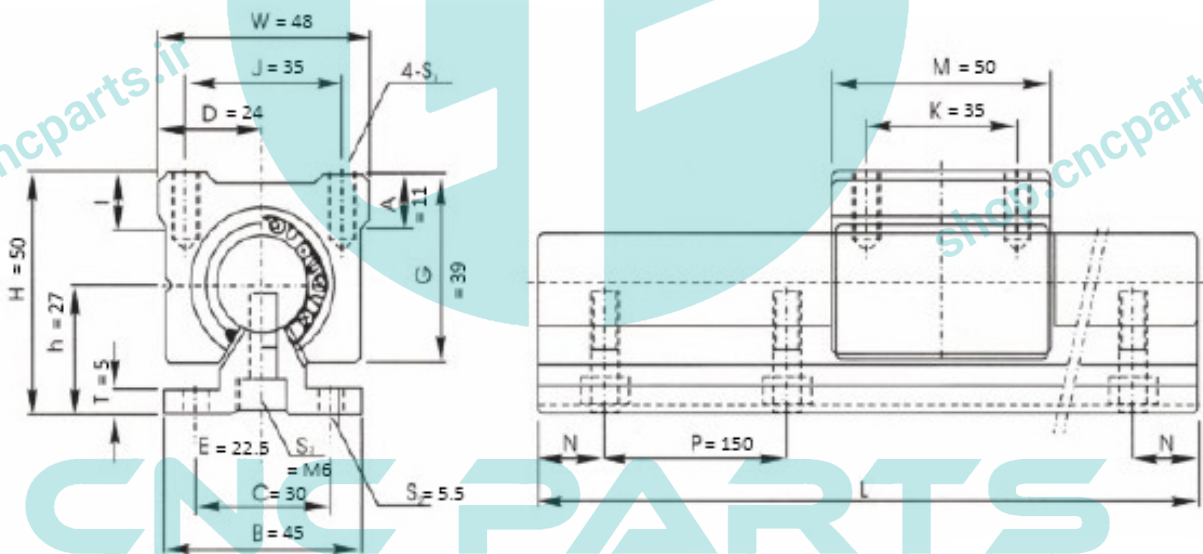

SBR25UU

- بلبرینگ خطی بلوکی hqm
- مدل SBR25UU
- قطر 25 میلی متر
- واگن (کالسکه) شیاردار بدون لبه
- ساخت چین

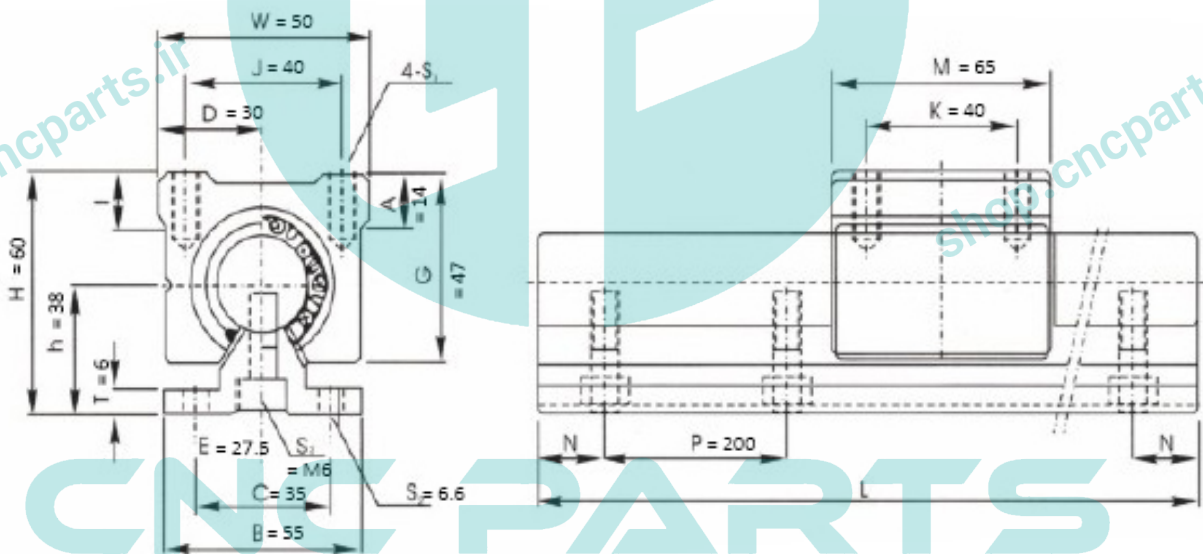

SBR30UU

- بلبرینگ خطی بلوکی hqm
- مدل SBR30UU
- قطر 30 میلی متر
- واگن (کالسکه) شیاردار بدون لبه
- ساخت چین

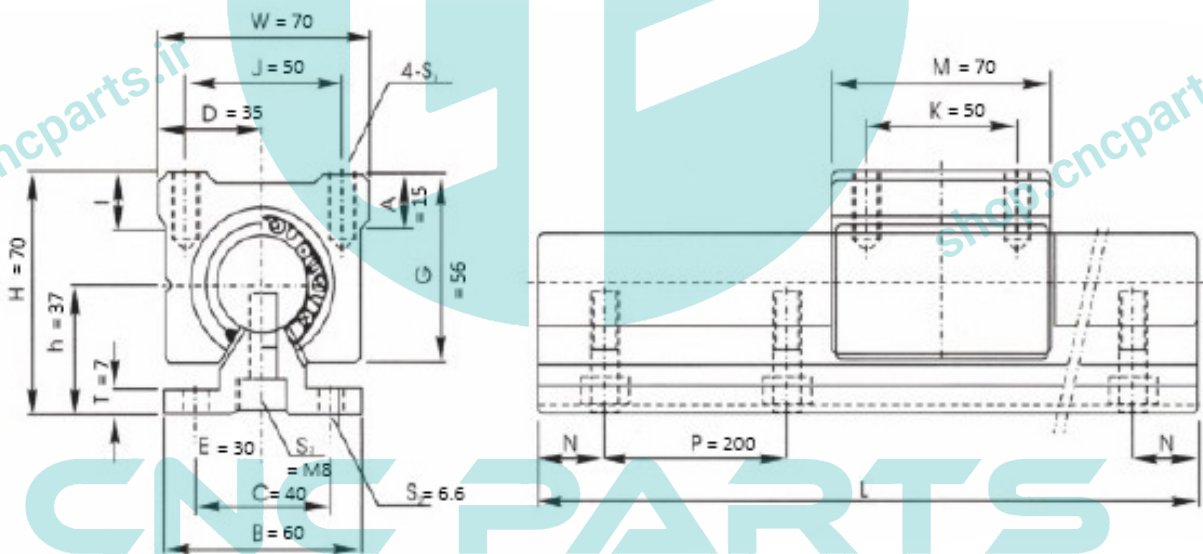

SBR35UU

- بلبرینگ خطی بلوکی hqm
- مدل SBR35UU
- قطر 35 میلی متر
- واگن (کالسکه) شیاردار بدون لبه
- ساخت چین

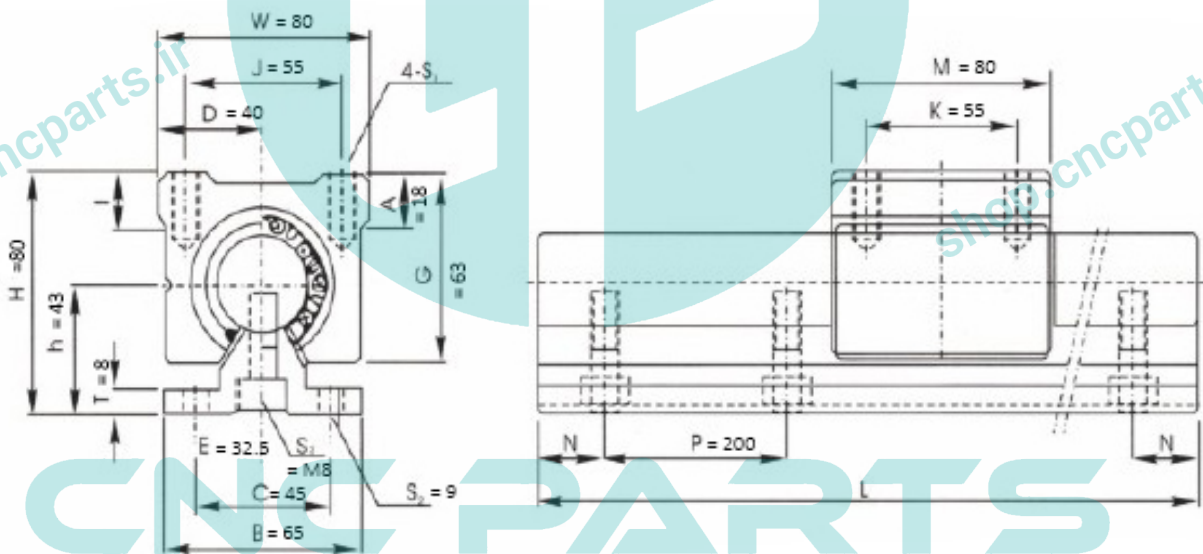
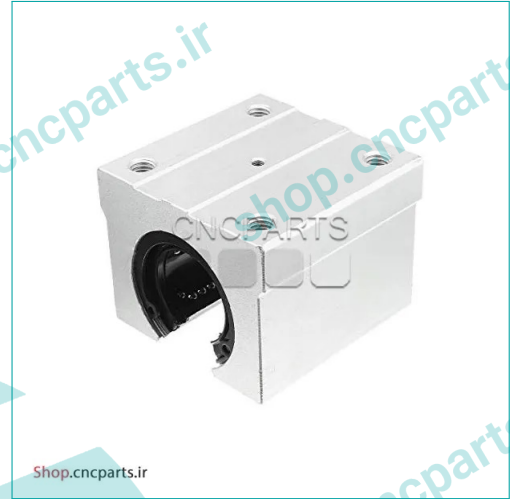

SBR40UU

- بلبرینگ خطی بلوکی hqm
- مدل SBR40UU
- قطر 40 میلی متر
- واگن (کالسکه) شیاردار بدون لبه
- ساخت چین

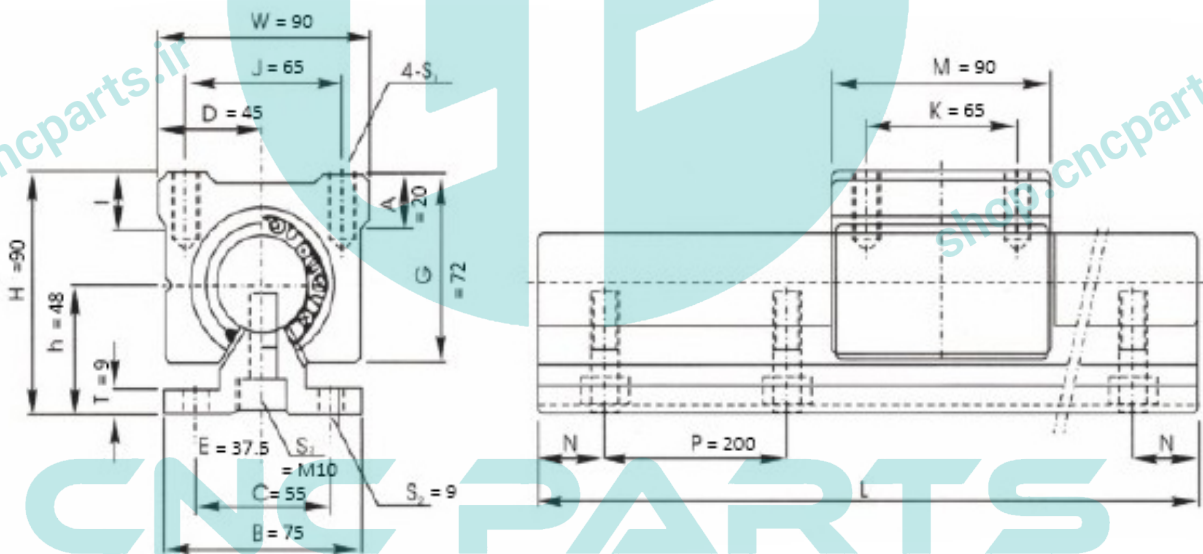

SBR50UU

- بلبرینگ خطی بلوکی hqm
- مدل SBR50UU
- قطر 50 میلی متر
- واگن (کالسکه) شیاردار بدون لبه
- ساخت چین

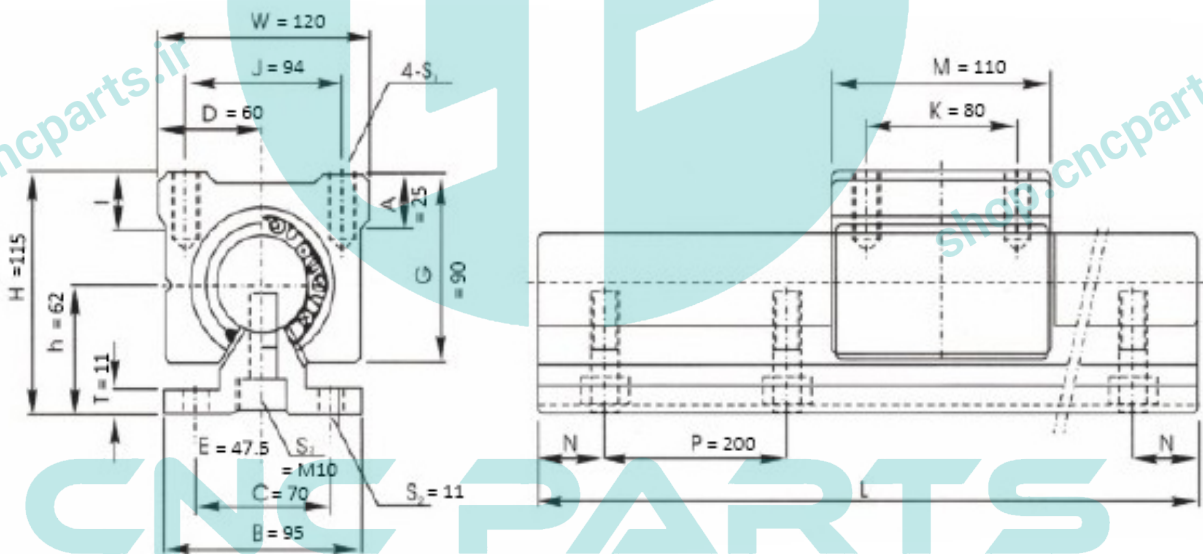

بلبرینگ خطی شیاردار لبه دار TBR

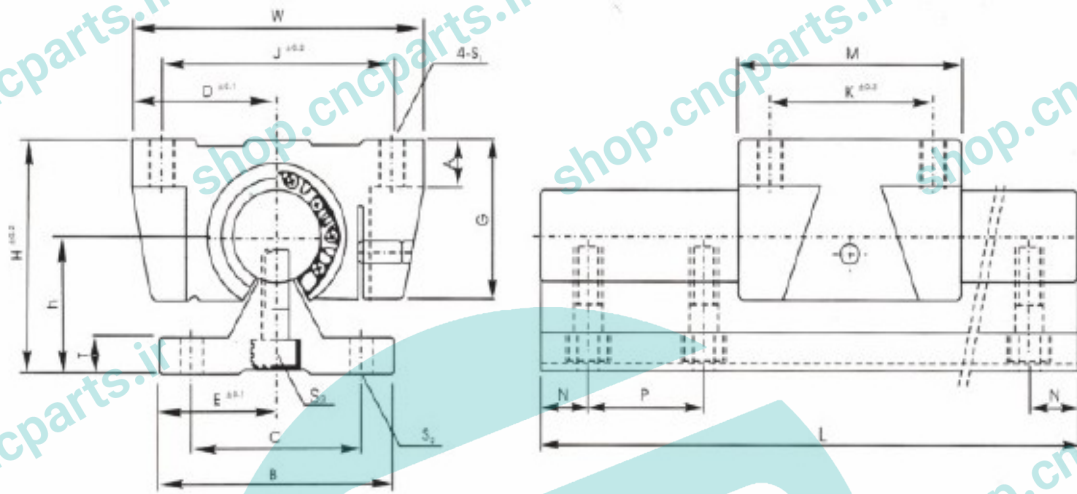

Products	D	h	H	E	W	G	A	B	T	M	S ₁	J	K	S ₂	C	S ₃	P
TBR16UU	31	22.14	40	25	62	26	8	50	6	42	M5	50	30	5.5	37	M6	150
TBR20UU	34	29.01	50	27.5	68	31	10	55	8	51	M6	54	37	5.5	40	M6	150
TBR25UU	41	31.97	60	32.5	82	41	12	65	10	65	M8	65	50	6.6	45	M6	200
TBR30UU	45.5	36.52	70	37.5	91	48	12	75	12	75	M8	75	60	6.6	55	M6	200

CNC PARTS

TBR16UU

- بلبرینگ خطی بلوکی hqm
- مدل TBR16UU
- قطر 16 میلی متر
- واگن (کالسکه) شیاردار بدون لبه
- ساخت چین

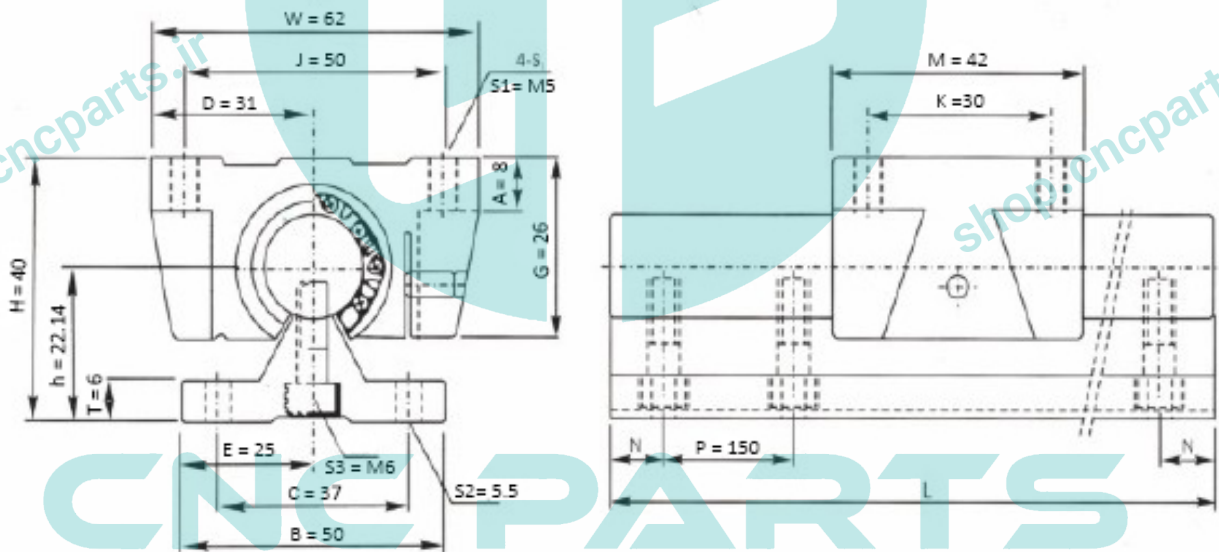

TBR20UU

- بلبرینگ خطی بلوکی hqm
- مدل SBR20UU
- قطر 20 میلی متر
- واگن (کالسکه) شیاردار بدون لبه
- ساخت چین

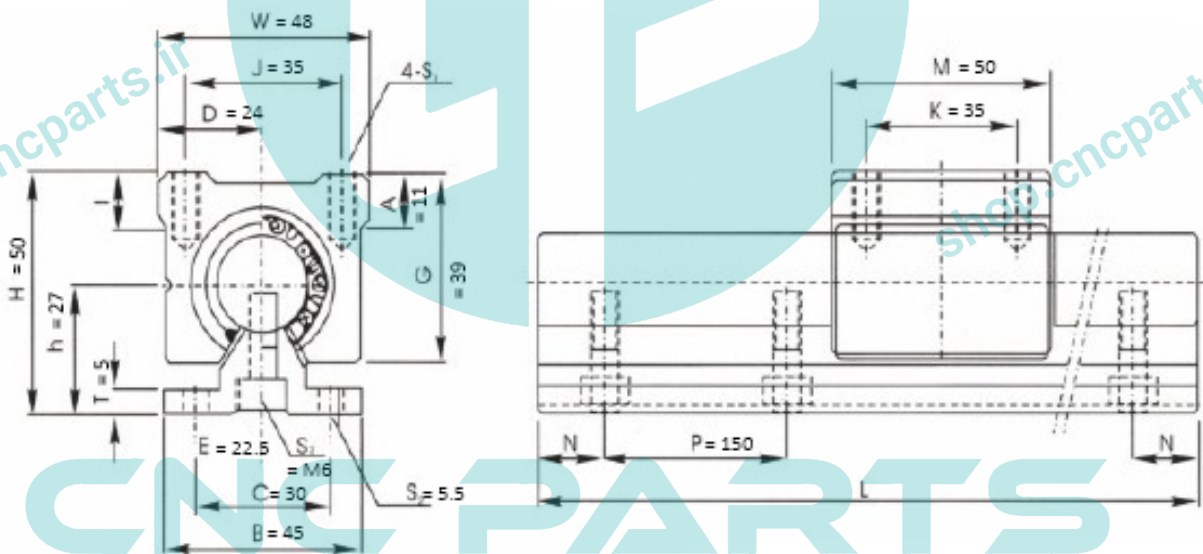

TBR25UU

- بلبرینگ خطی بلوکی hqm
- مدل TBR25UU
- قطر 25 میلی متر
- واگن (کالسکه) شیاردار بدون لبه
- ساخت چین

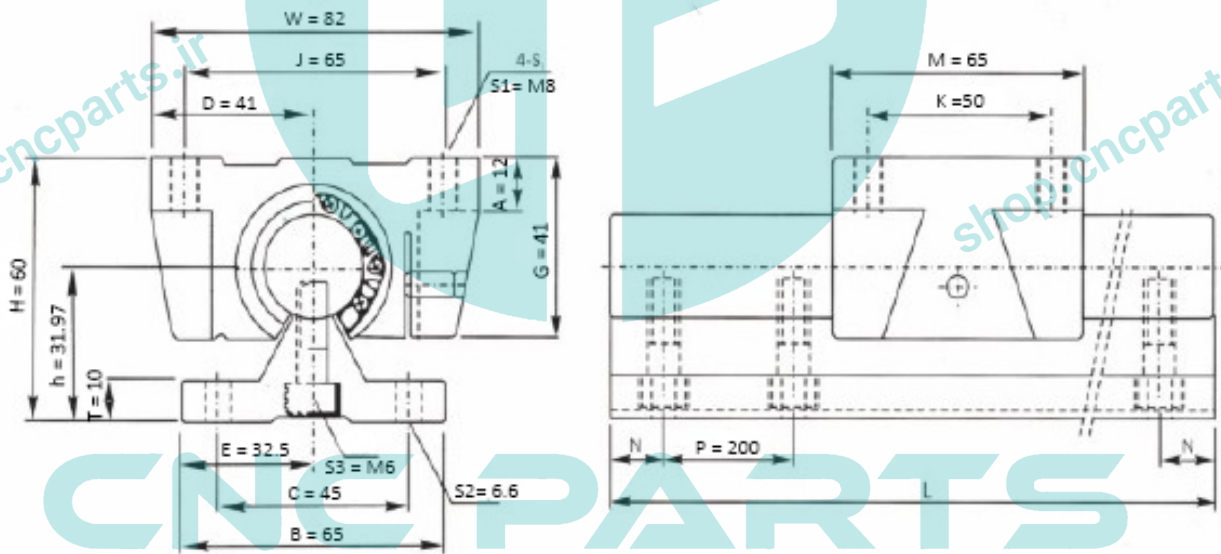

TBR30UU

- بلبرینگ خطی بلوکی hqm
- مدل TBR30UU
- قطر 16 میلی متر
- واگن (کالسکه) شیاردار بدون لبه
- ساخت چین

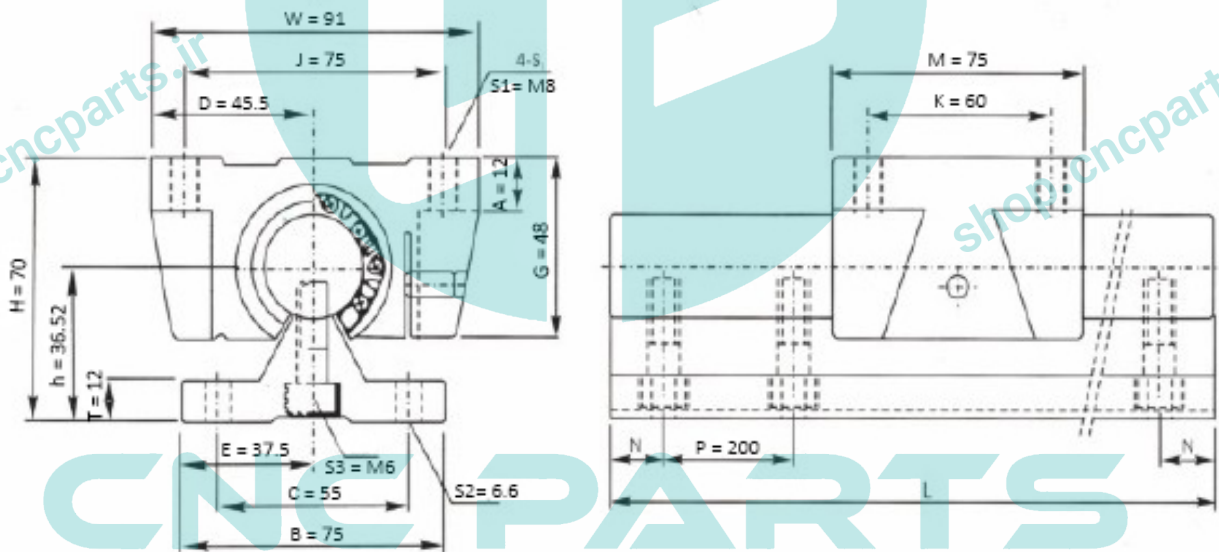

بلبرینگ خطی بلوکی SC

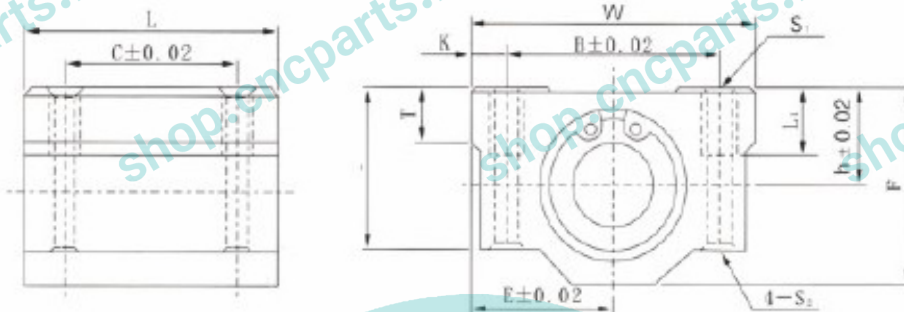

Products	T	h	E	W	L	F	G	B	C	K	S ₁	S ₂	L ₁
SC6UU	6	9	15	30	25	18	15	20	15	5	M4	3.4	8
SC8UU	6	11	17	34	30	22	18	24	18	5	M4	3.4	8
SC10UU	8	13	20	40	36	26	21	28	21	6	M5	4.3	12
SC12UU	8	15	21	42	36	28	24	30.5	26	5.75	M5	4.3	12
SC13UU	8	15	22	44	39	30	24.5	33	26	5.5	M5	4.3	12
SC16UU	9	19	25	50	44	38.5	32.5	36	34	7	M5	4.3	12
SC20UU	11	21	27	54	50	41	35	40	40	7	M6	5.2	12
SC25UU	12	26	38	76	67	51.5	42	54	50	11	M8	7	18
SC30UU	15	30	39	78	72	59.5	49	58	58	10	M8	7	18
SC35UU	18	34	45	90	80	68	54	70	60	10	M8	7	18
SC40UU	20	40	51	102	90	78	62	80	60	11	M10	8.7	25
SC50UU	25	52	61	122	110	102	80	100	80	11	M10	8.7	25
SC60UU	30	58	66	132	122	114	94	108	90	12	M10	10.7	25

SC6UU

- بلبرینگ خطی بلوکی hqm
- مدل SC6UU
- قطر 6 میلی متر
- واگن (کالسکه) بلوکی SC
- ساخت چین

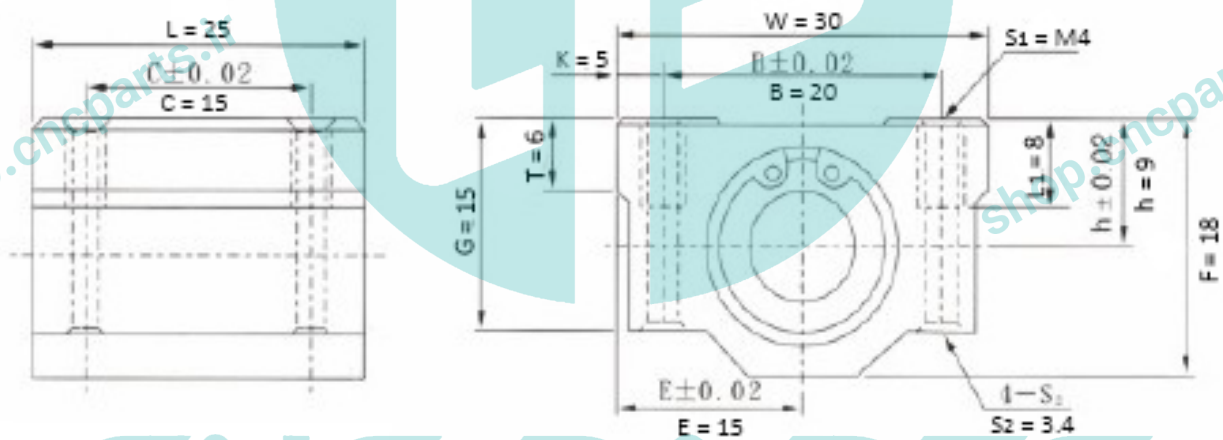
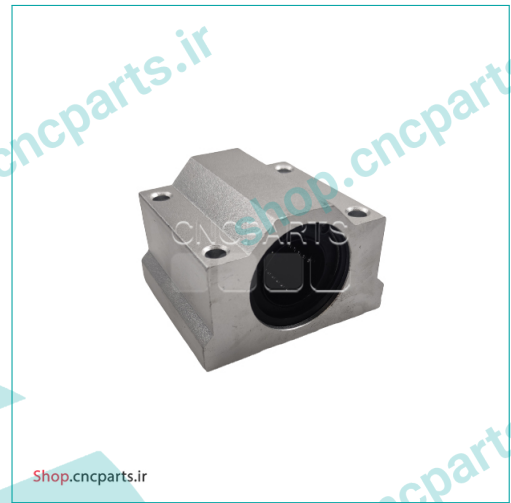

CNC PARTS

SC8UU

- بلبرینگ خطی بلوکی hqm
- مدل SC8UU
- قطر 8 میلی متر
- واگن (کالسکه) بلوکی SC
- ساخت چین

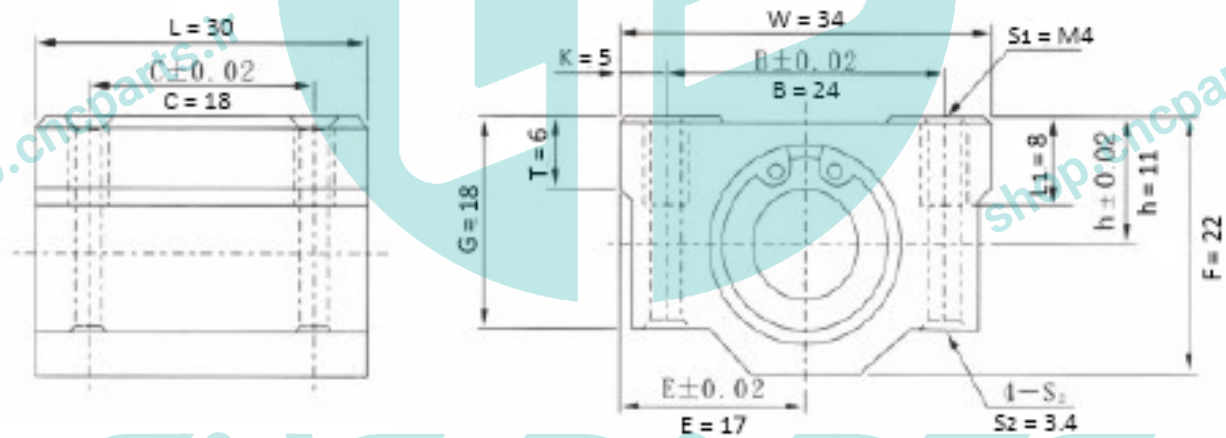
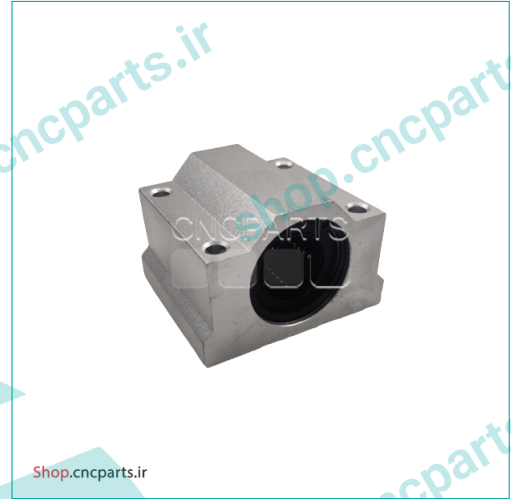

CNC PARTS

SC10UU

- بلبرینگ خطی بلوکی hqm
- مدل SC10UU
- قطر 10 میلی متر
- واگن (کالسکه) بلوکی SC
- ساخت چین

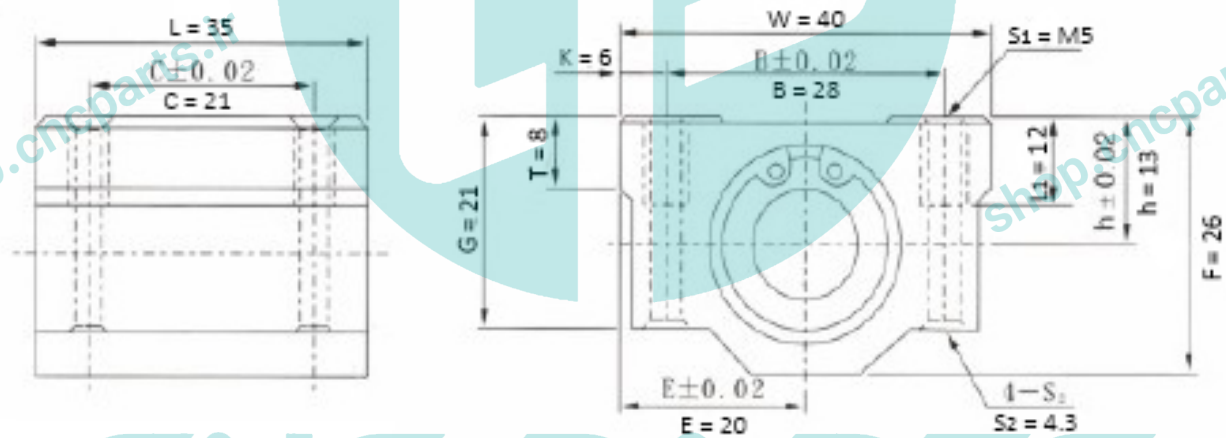
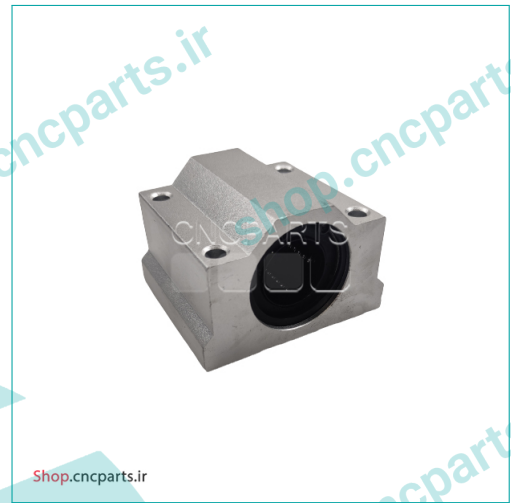

CNC PARTS

SC13UU

- بلبرینگ خطی بلوکی hqm
- مدل SC13UU
- قطر 13 میلی متر
- واگن (کالسکه) بلوکی SC
- ساخت چین

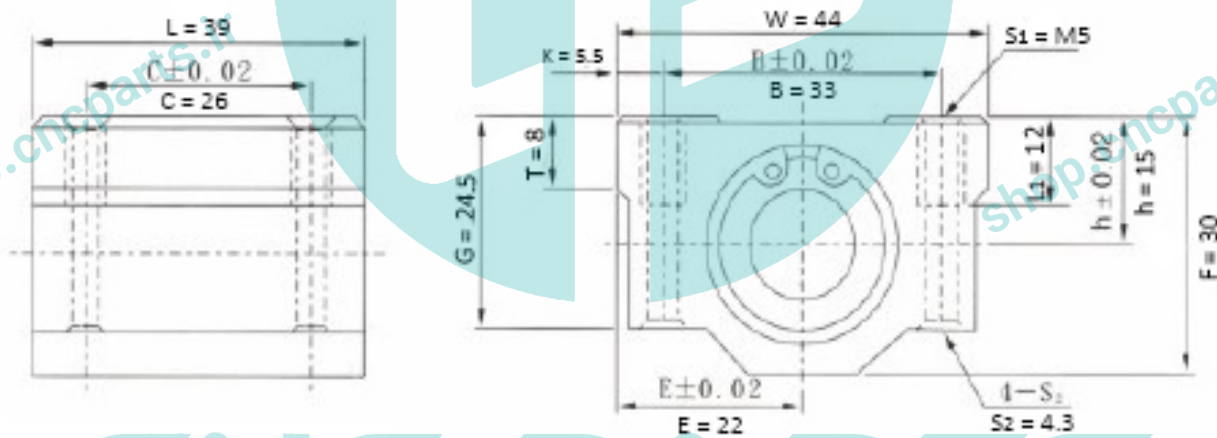
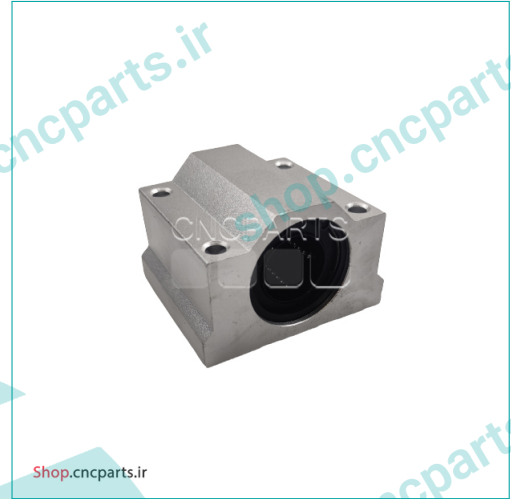

CNC PARTS

SC16UU

- بلبرینگ خطی بلوکی hqm
- مدل SC16UU
- قطر 16 میلی متر
- واگن (کالسکه) بلوکی SC
- ساخت چین

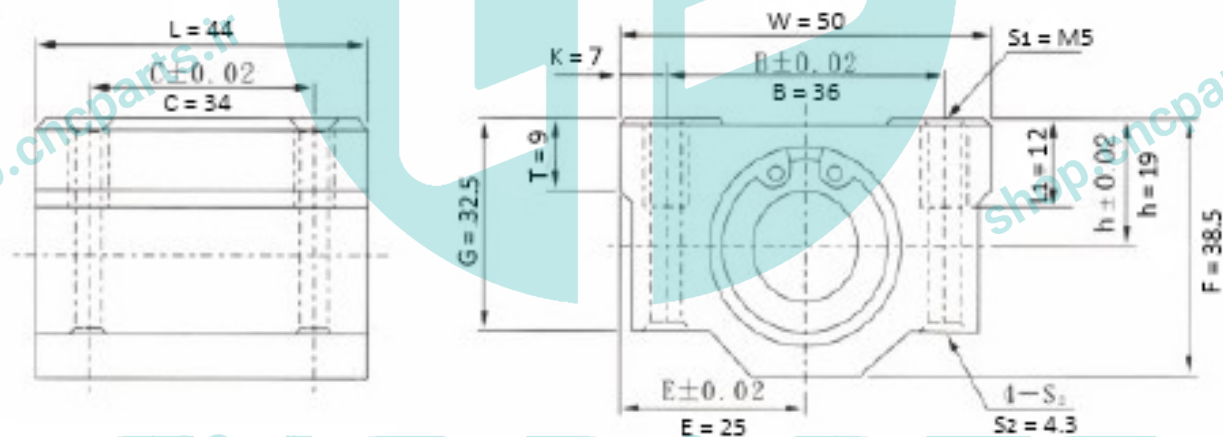
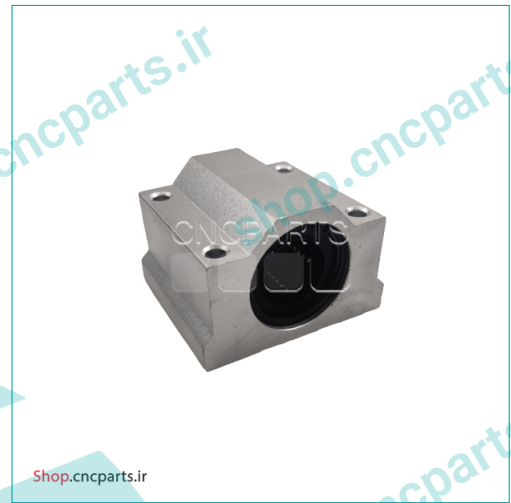

CNC PARTS

SC20UU

- بلبرینگ خطی بلوکی hqm
- مدل SC20UU
- قطر 20 میلی متر
- واگن (کالسکه) بلوکی SC
- ساخت چین

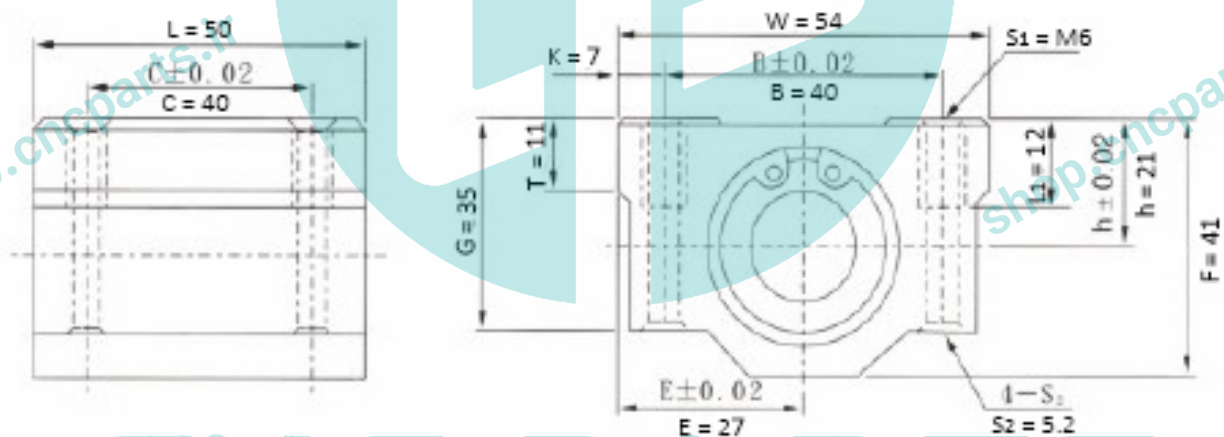
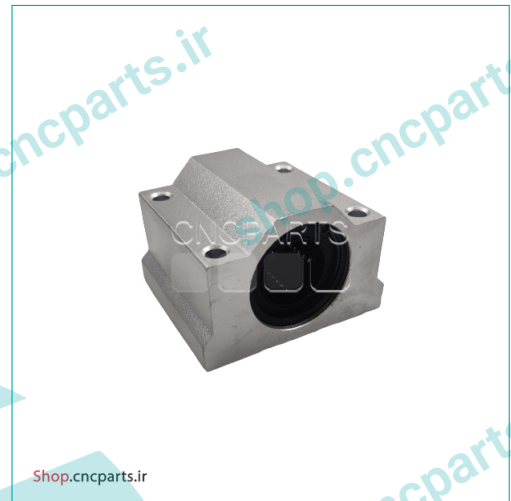
CNC PARTS

SC25UU

- بلبرینگ خطی بلوکی hqm
- مدل SC25UU
- قطر 25 میلی متر
- واگن (کالسکه) بلوکی SC
- ساخت چین

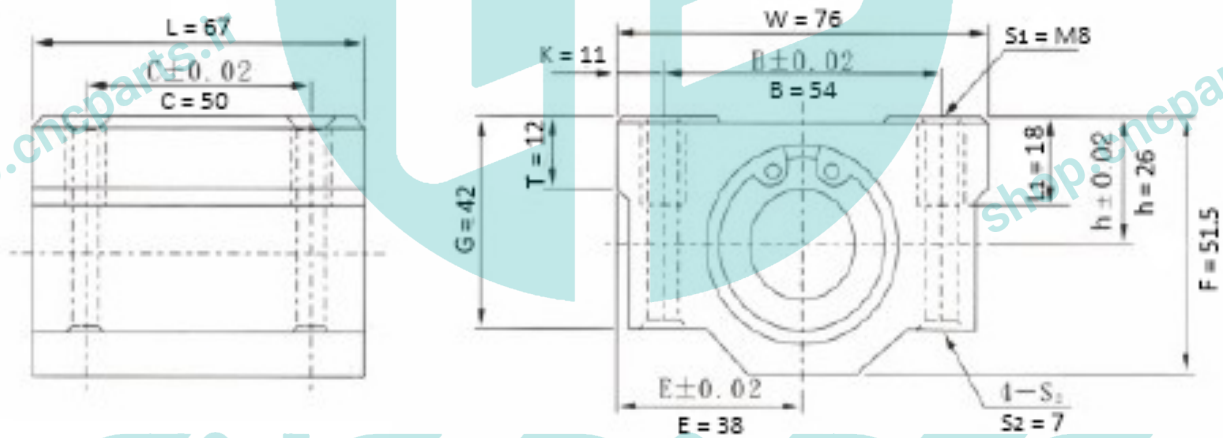
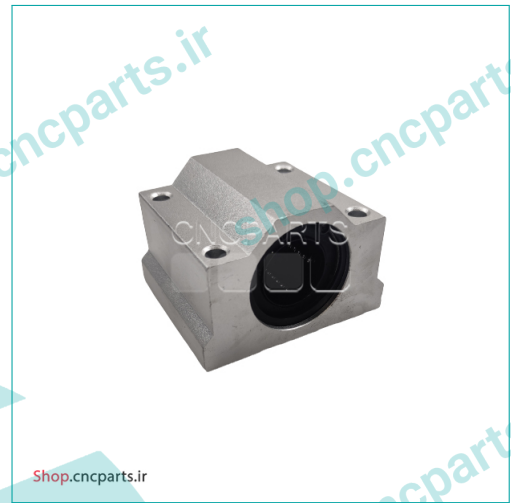

CNC PARTS

SC30UU

- بلبرینگ خطی بلوکی hqm
- مدل SC30UU
- قطر 30 میلی متر
- واگن (کالسکه) بلوکی SC
- ساخت چین

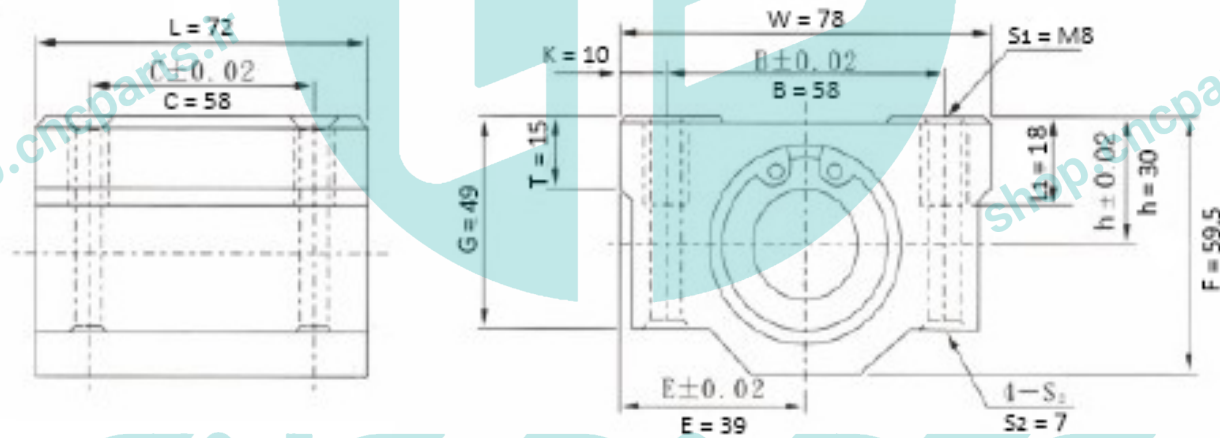
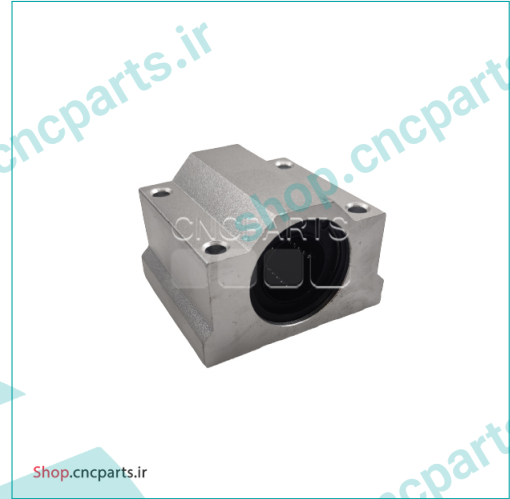

CNC PARTS

SC35UU

- بلبرینگ خطی بلوکی hqm
- مدل SC35UU
- قطر 35 میلی متر
- واگن (کالسکه) بلوکی SC
- ساخت چین

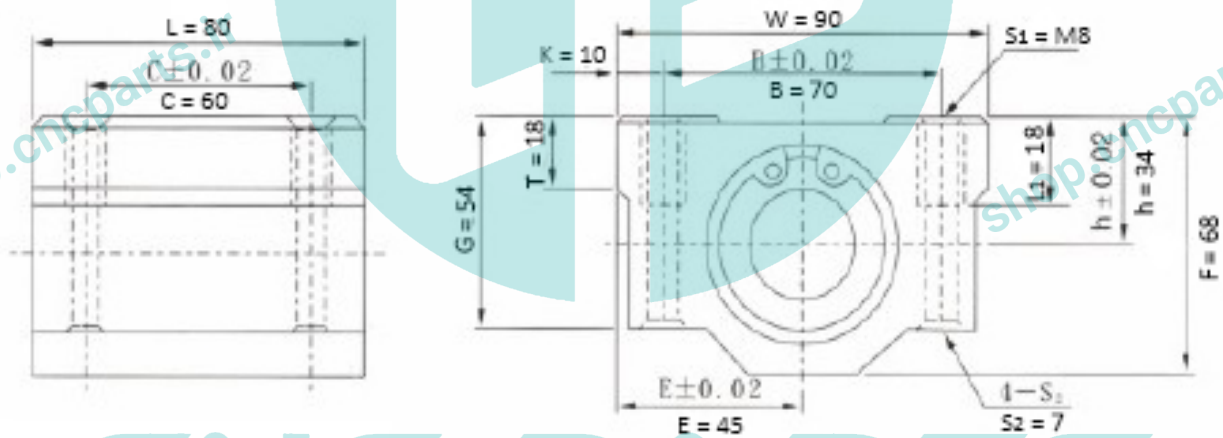
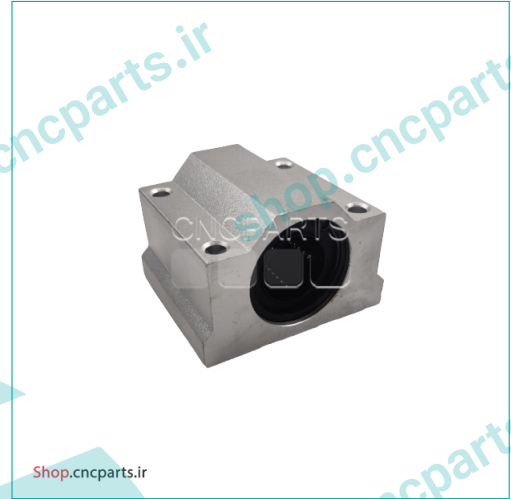

CNC PARTS

SC40UU

- بلبرینگ خطی بلوکی hqm
- مدل SC40UU
- قطر 40 میلی متر
- واگن (کالسکه) بلوکی SC
- ساخت چین

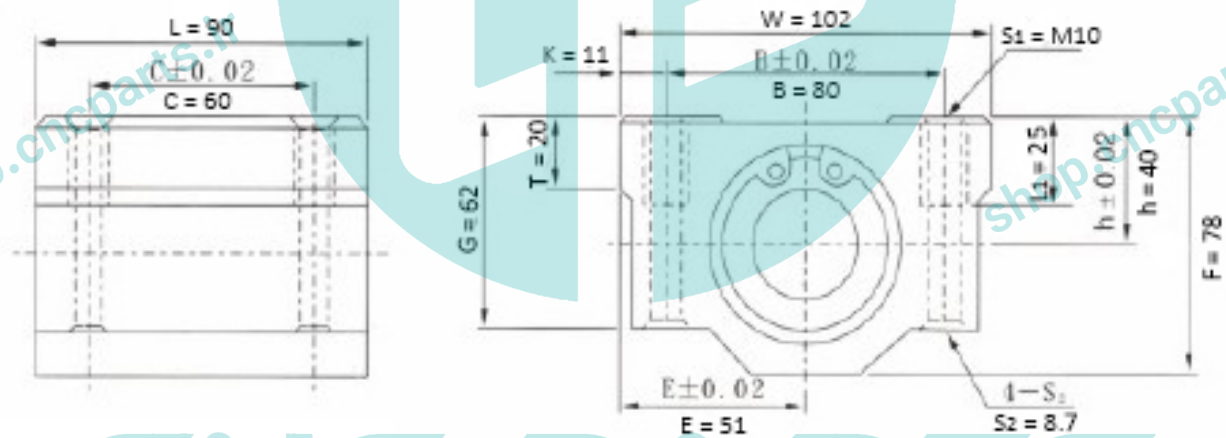
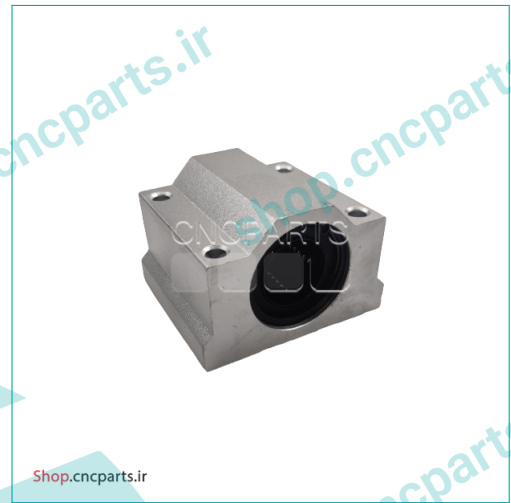

CNC PARTS

SC50UU

- بلبرینگ خطی بلوکی hqm
- مدل SC50UU
- قطر 50 میلی متر
- واگن (کالسکه) بلوکی SC
- ساخت چین

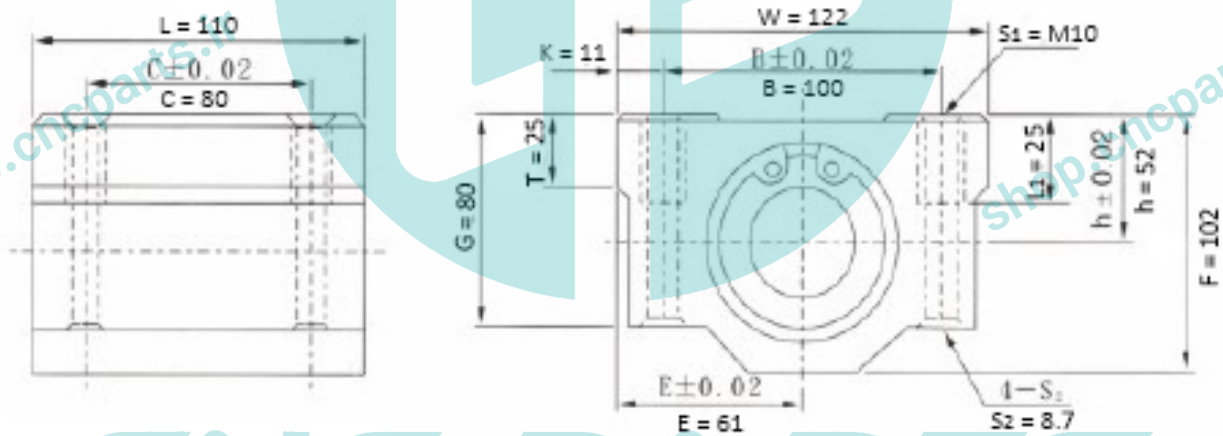
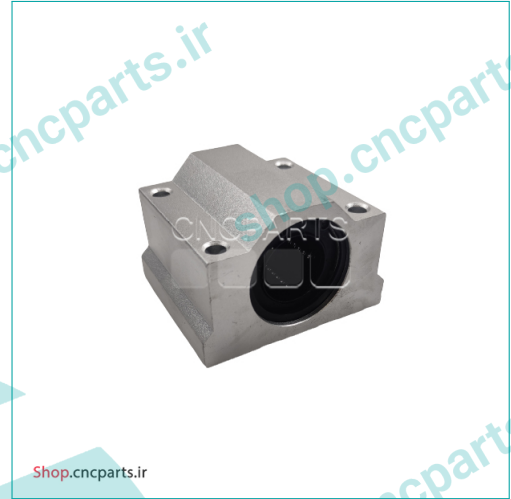

CNC PARTS

SC60UU

- بلبرینگ خطی بلوکی hqm
- مدل SC60UU
- قطر 60 میلی متر
- واگن (کالسکه) بلوکی SC
- ساخت چین

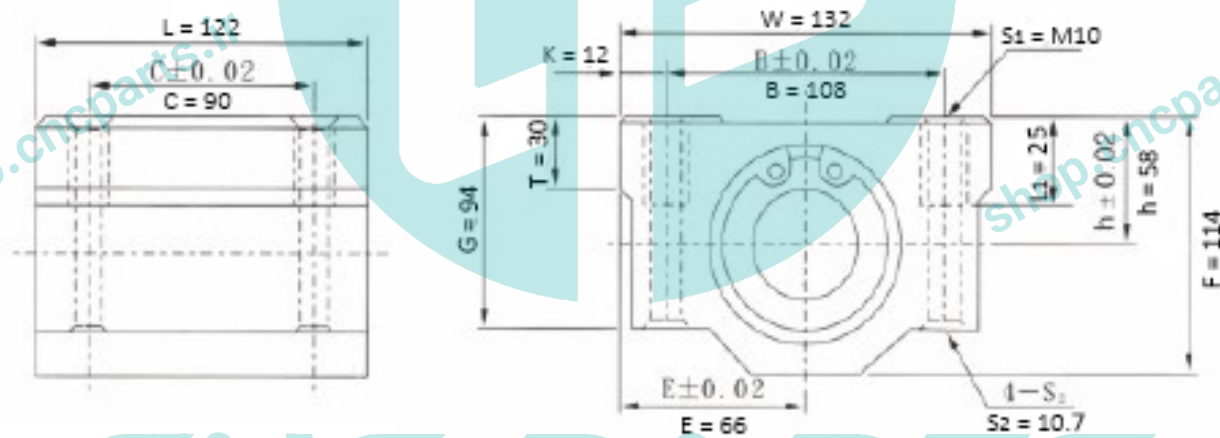
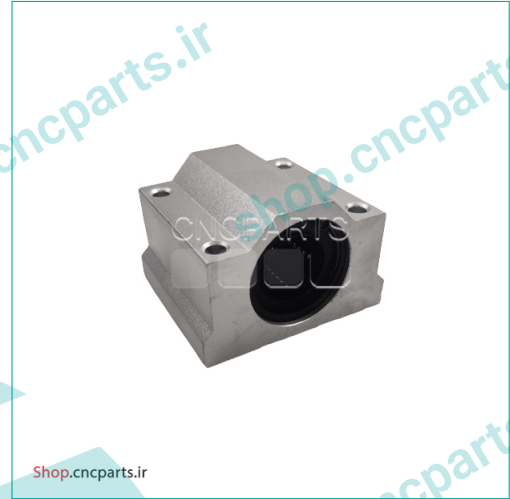

CNC PARTS

سپورت شفت

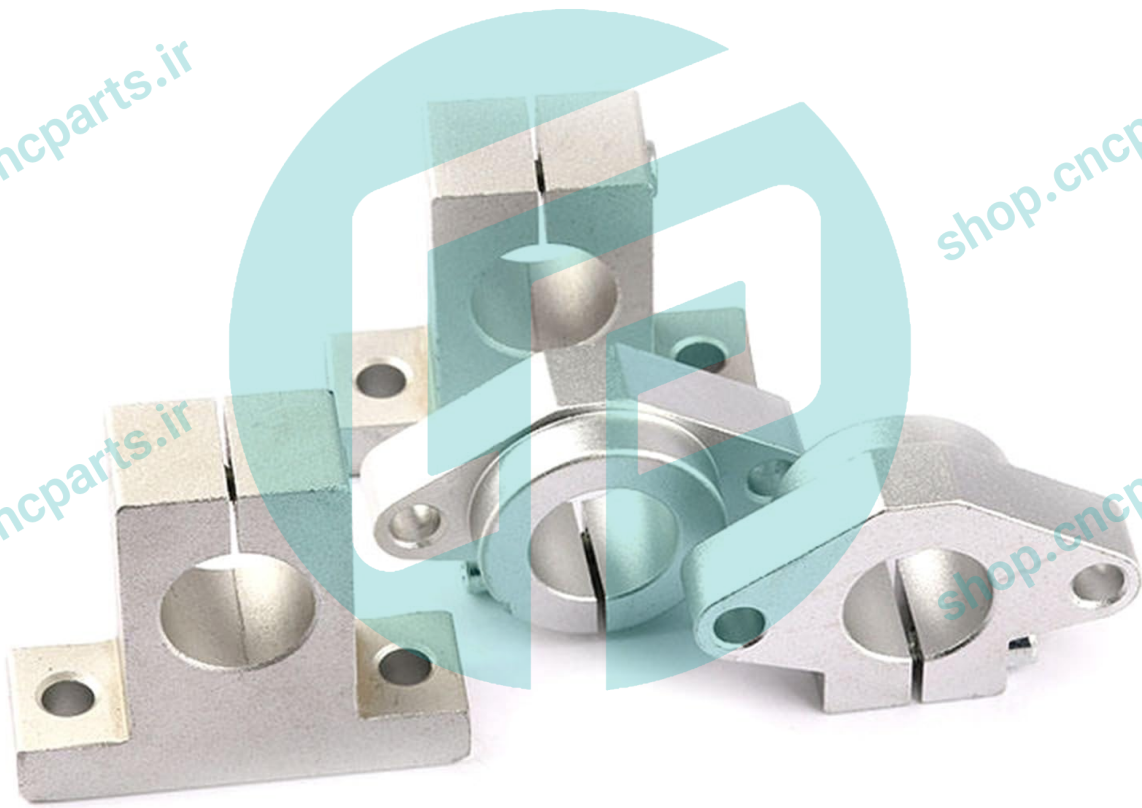

CNC PARTS

ساپورت شفت SK

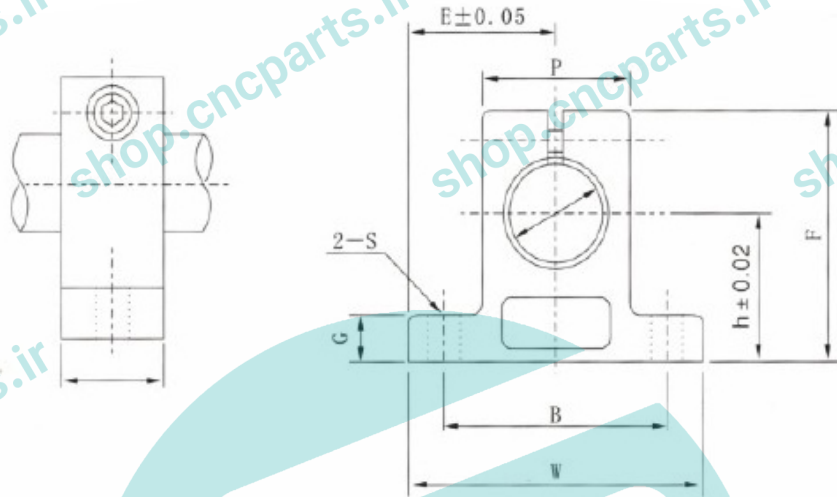

Products	Shaft	h	E	W	L	F	G	P	B	S
SK8	8	20	21	42	14	32.8	6	18	32	5.5
SK10	10	20	21	42	14	32.8	6	18	32	5.5
SK12	12	23	21	42	14	37.5	6	20	32	5.5
SK13	13	23	21	42	14	37.5	6	20	32	5.5
SK16	16	27	24	48	16	44	8	25	38	5.5
SK20	20	31	30	60	20	51	10	30	45	6.6
SK25	25	35	35	70	24	60	12	38	56	6.6
SK30	30	42	42	84	28	70	12	44	64	9
SK35	35	50	49	98	32	82	15	50	74	11
SK40	40	60	57	114	36	96	15	60	90	11
SK50	50	70	63	126	40	120	18	74	100	14
SK60	60	80	74	148	45	136	18	90	120	14

SK8

- ساپورت شفت hqm
- مدل SK8
- قطر 8 میلی متر
- ساپورت شفت یا پایه شفت
- ساخت چین

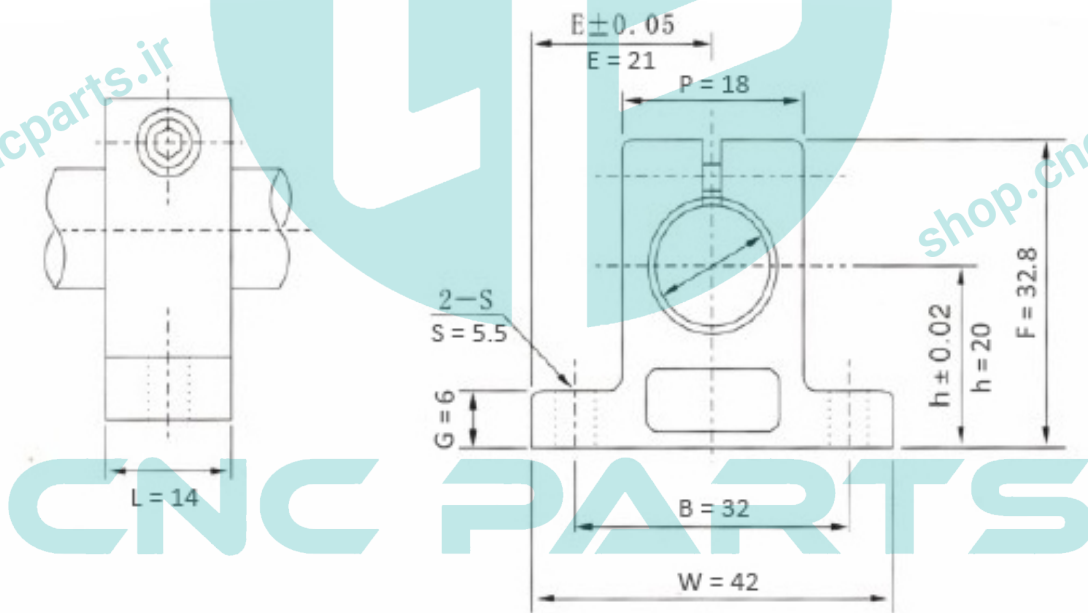
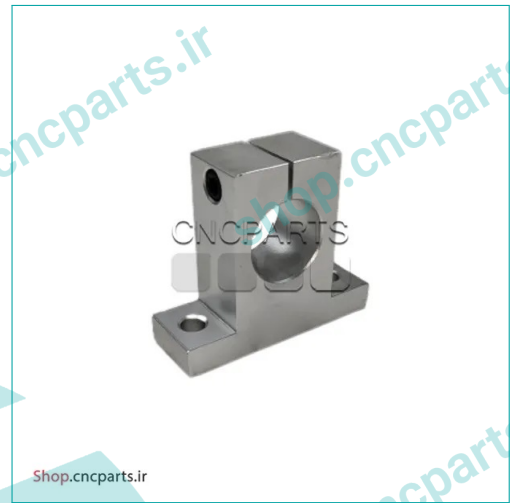

SK10

- ساپورت شفت hqm
- مدل SK10
- قطر 10 میلی متر
- ساپورت شفت یا پایه شفت
- ساخت چین

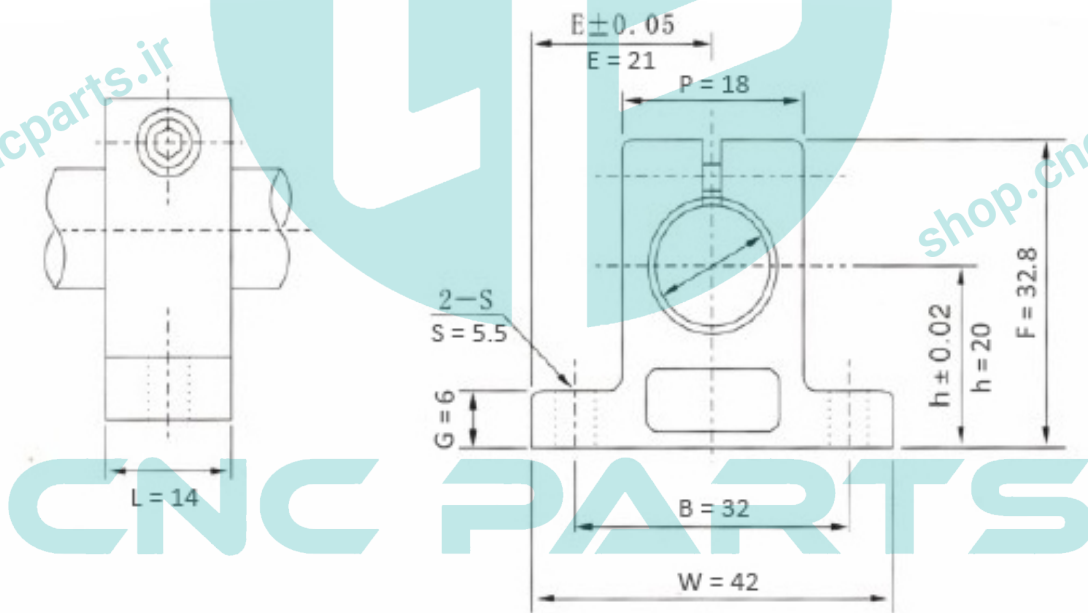
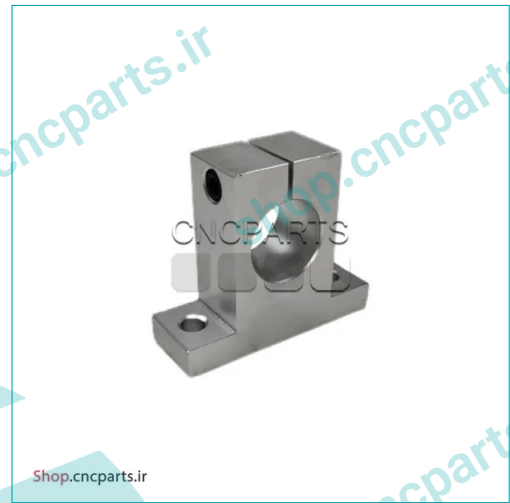

SK12

- ساپورت شفت hqm
- مدل SK12
- قطر 12 میلی متر
- ساپورت شفت یا پایه شفت
- ساخت چین

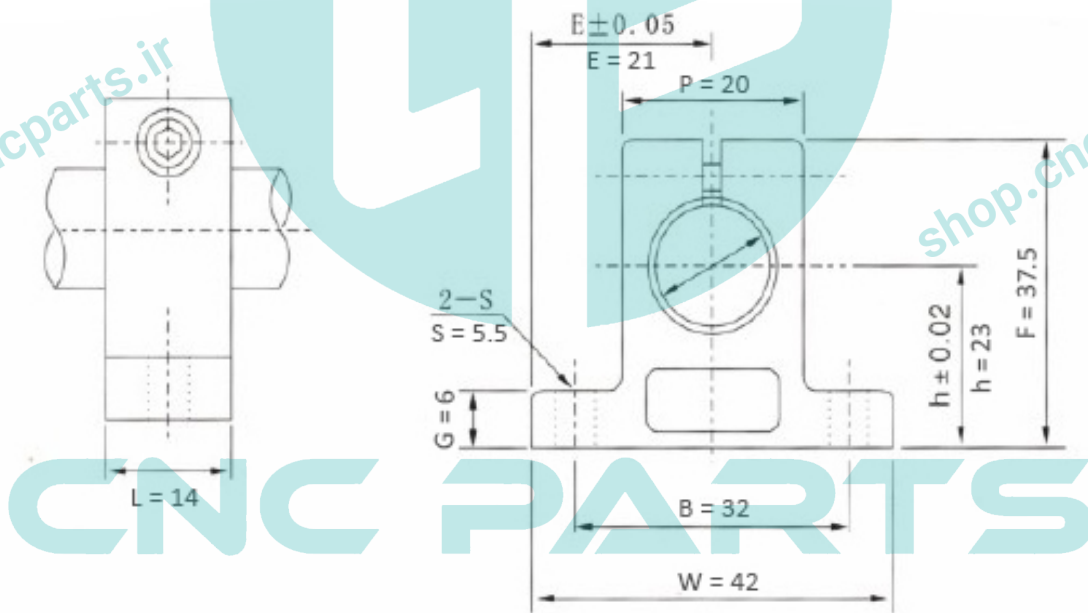
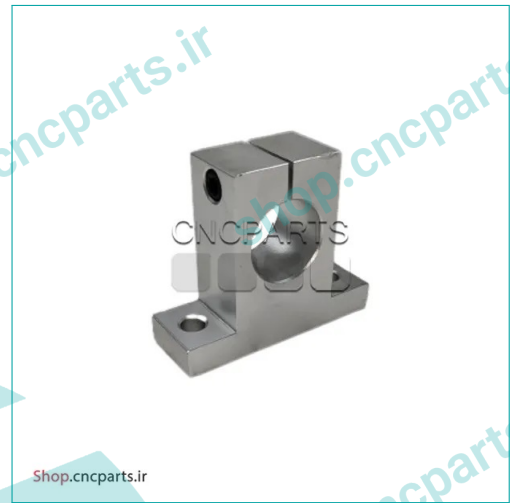

SK13

- ساپورت شفت hqm
- مدل SK13
- قطر 13 میلی متر
- ساپورت شفت یا پایه شفت
- ساخت چین

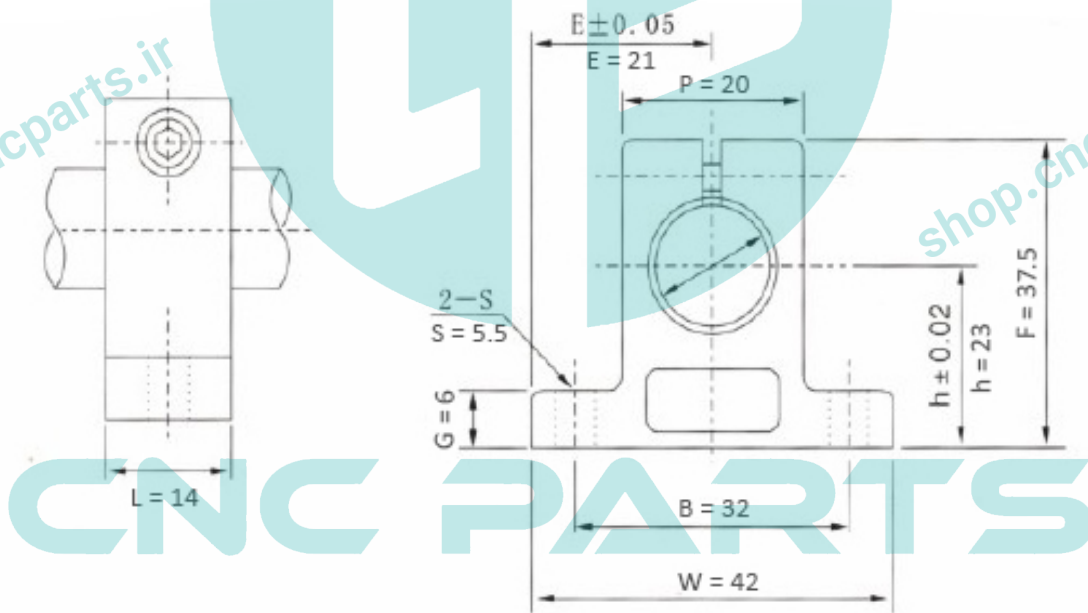
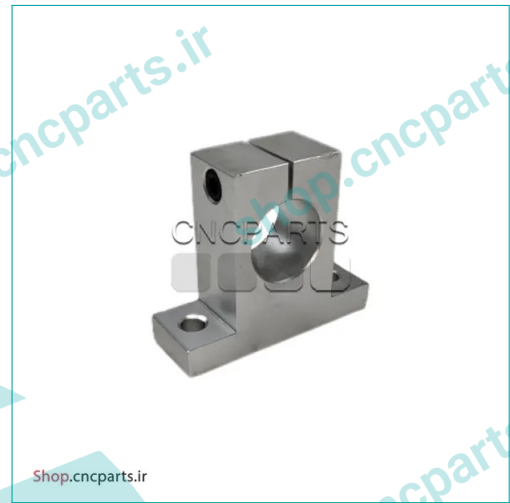

SK16

- ساپورت شفت hqm
- مدل SK16
- قطر 16 میلی متر
- ساپورت شفت یا پایه شفت
- ساخت چین

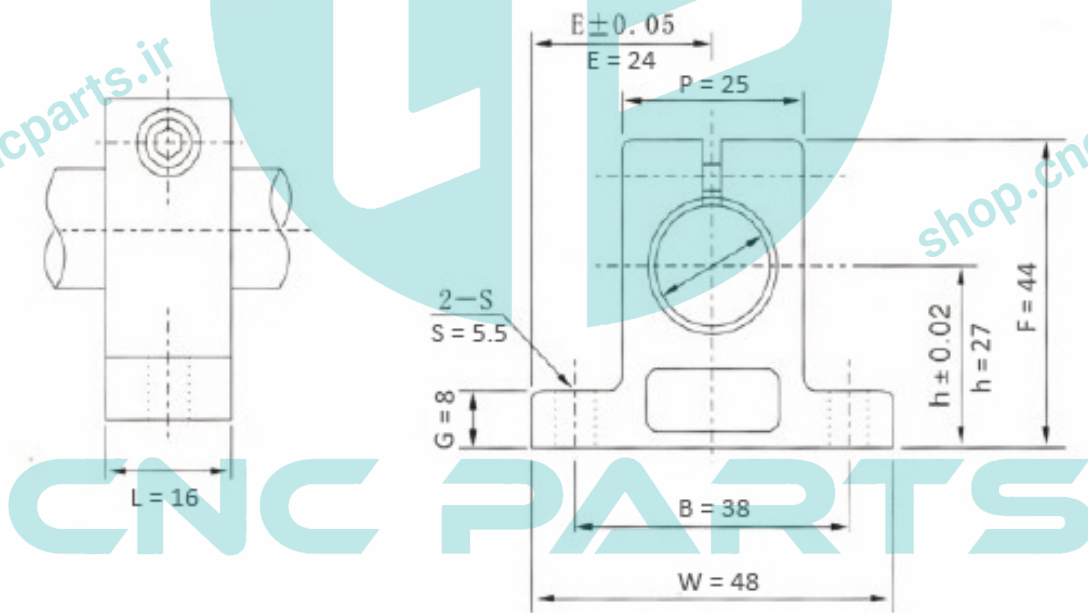

SK20

- ساپورت شفت hqm
- مدل SK20
- قطر 20 میلی متر
- ساپورت شفت یا پایه شفت
- ساخت چین

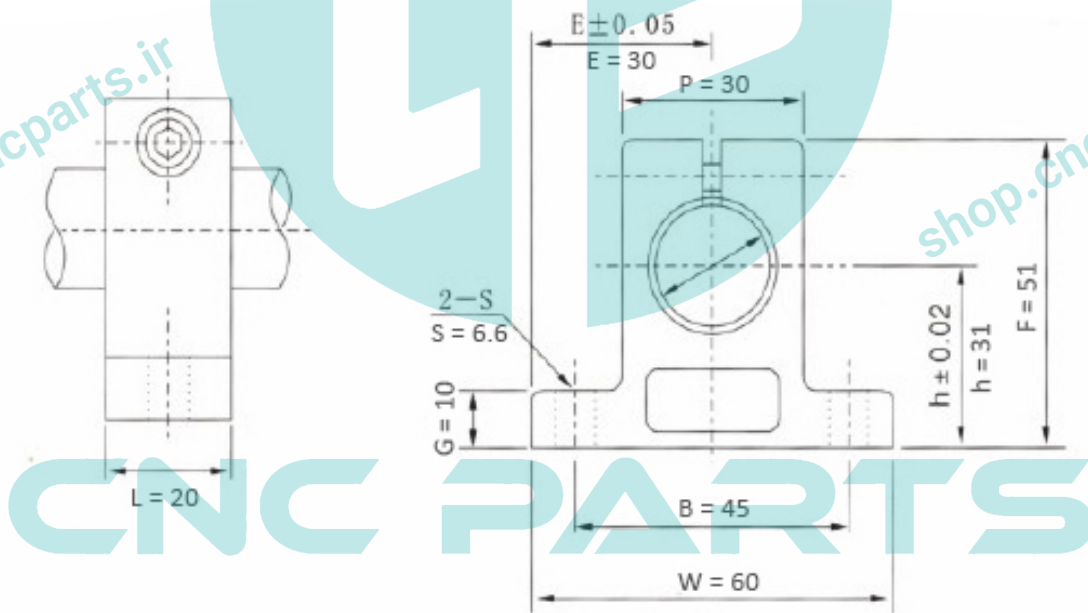

SK25

- ساپورت شفت hqm
- مدل SK25
- قطر 25 میلی متر
- ساپورت شفت یا پایه شفت
- ساخت چین

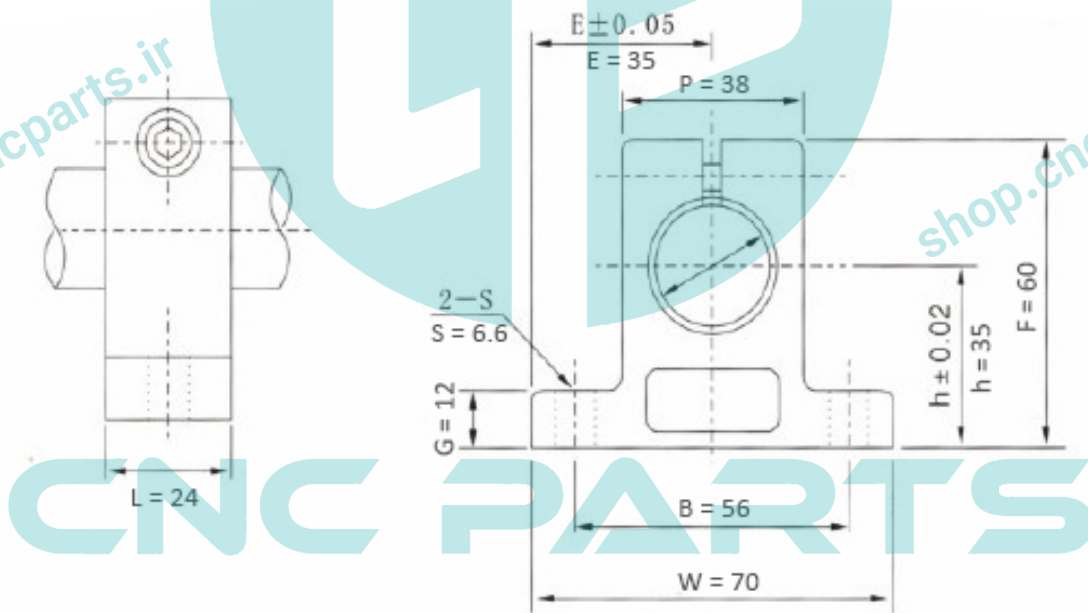
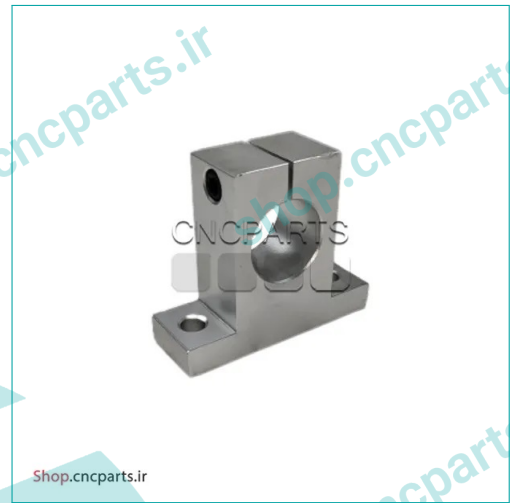

SK30

- ساپورت شفت hqm
- مدل SK30
- قطر 30 میلی متر
- ساپورت شفت یا پایه شفت
- ساخت چین

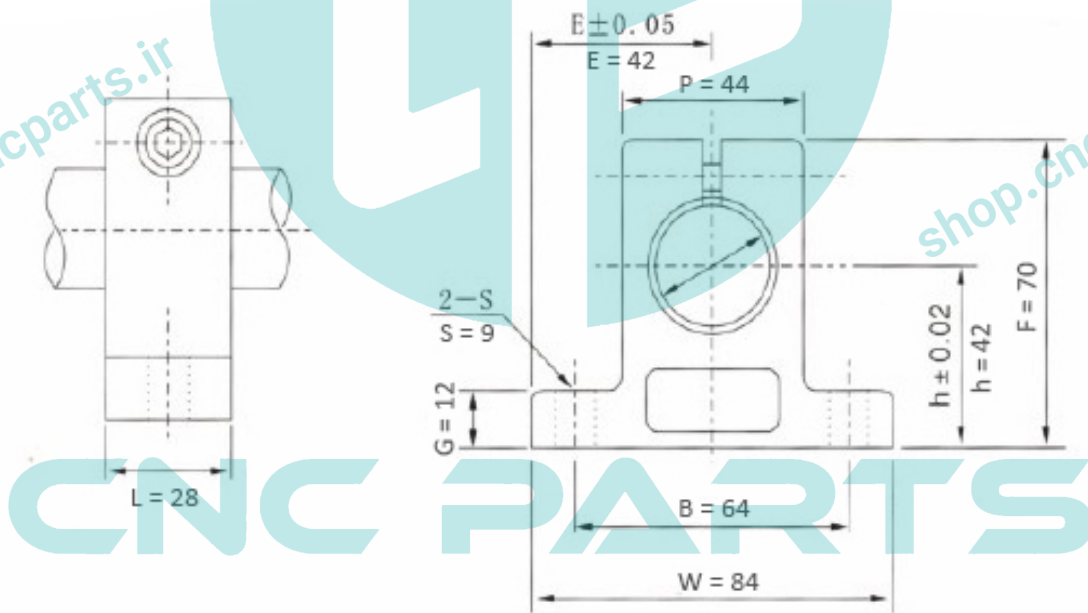
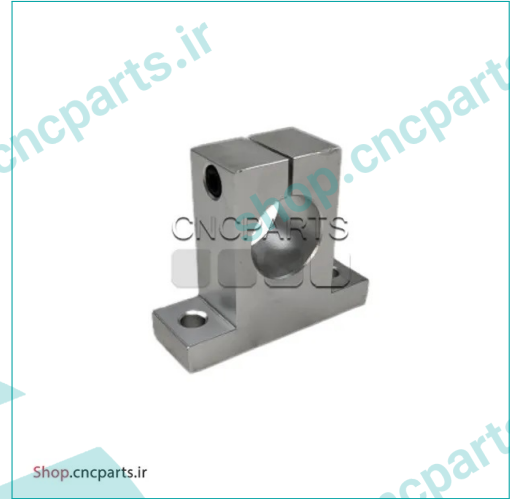

SK35

- ساپورت شفت hqm
- مدل SK35
- قطر 35 میلی متر
- ساپورت شفت یا پایه شفت
- ساخت چین

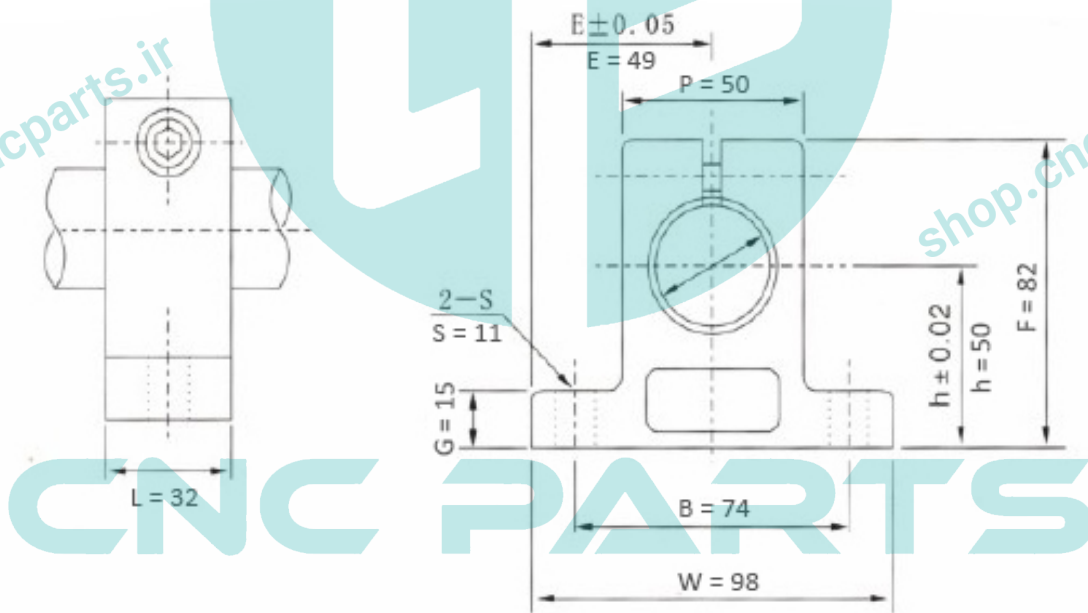
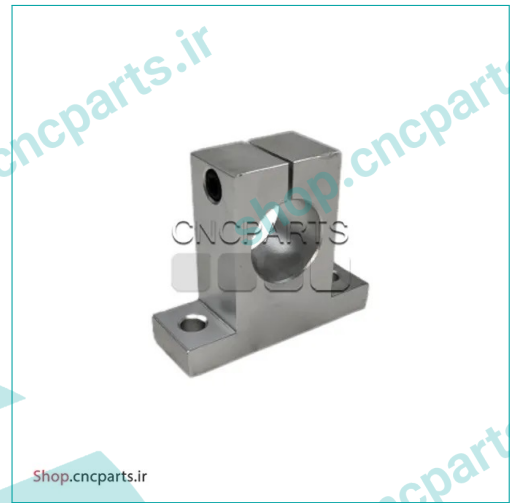

SK40

- ساپورت شفت hqm
- مدل SK40
- قطر 40 میلی متر
- ساپورت شفت یا پایه شفت
- ساخت چین

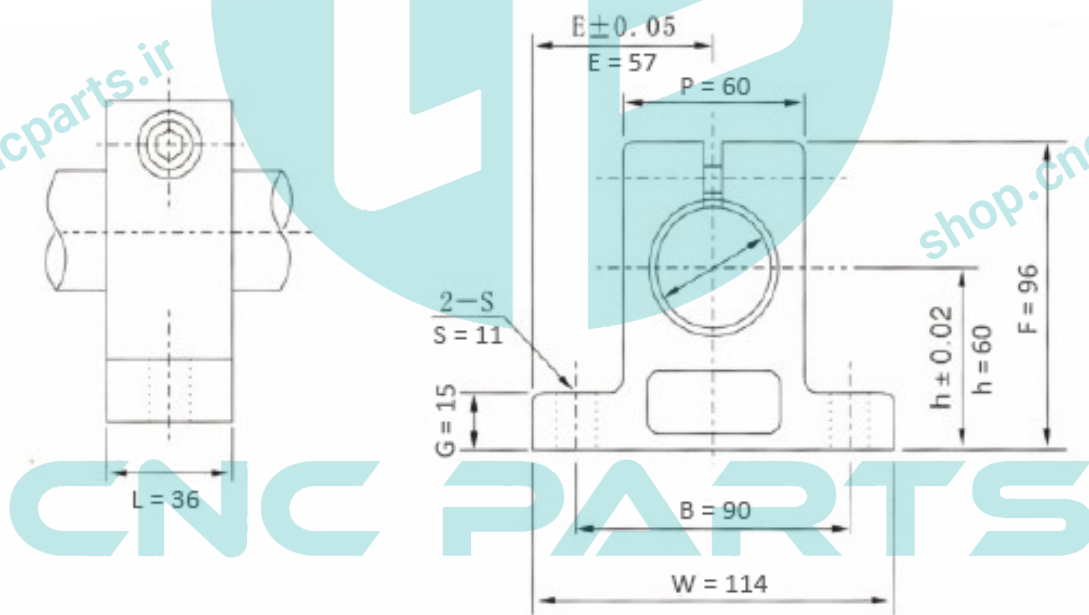
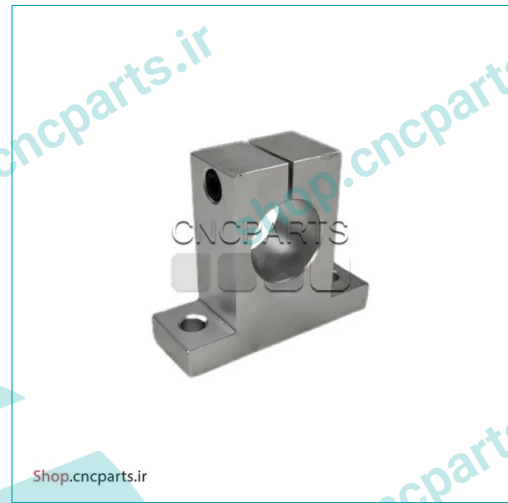

SK50

- ساپورت شفت hqm
- مدل SK50
- قطر 50 میلی متر
- ساپورت شفت یا پایه شفت
- ساخت چین

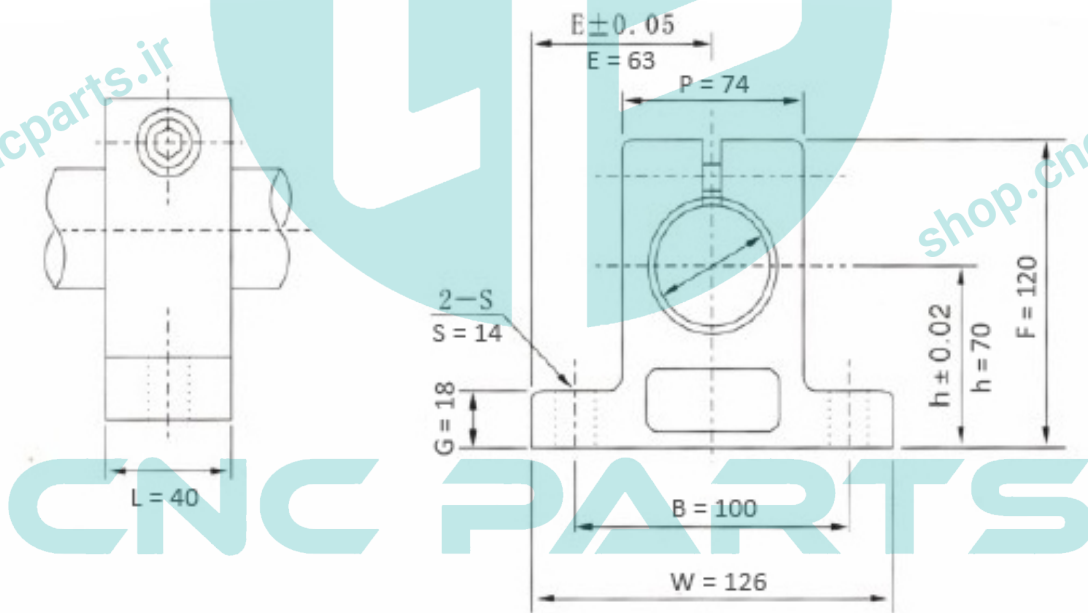
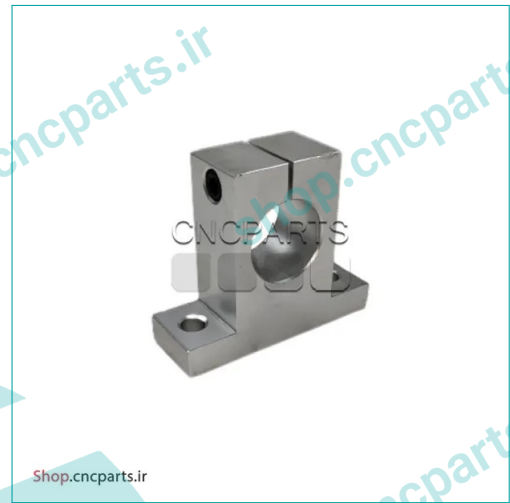

SK60

- ساپورت شفت hqm
- مدل SK60
- قطر 60 میلی متر
- ساپورت شفت یا پایه شفت
- ساخت چین

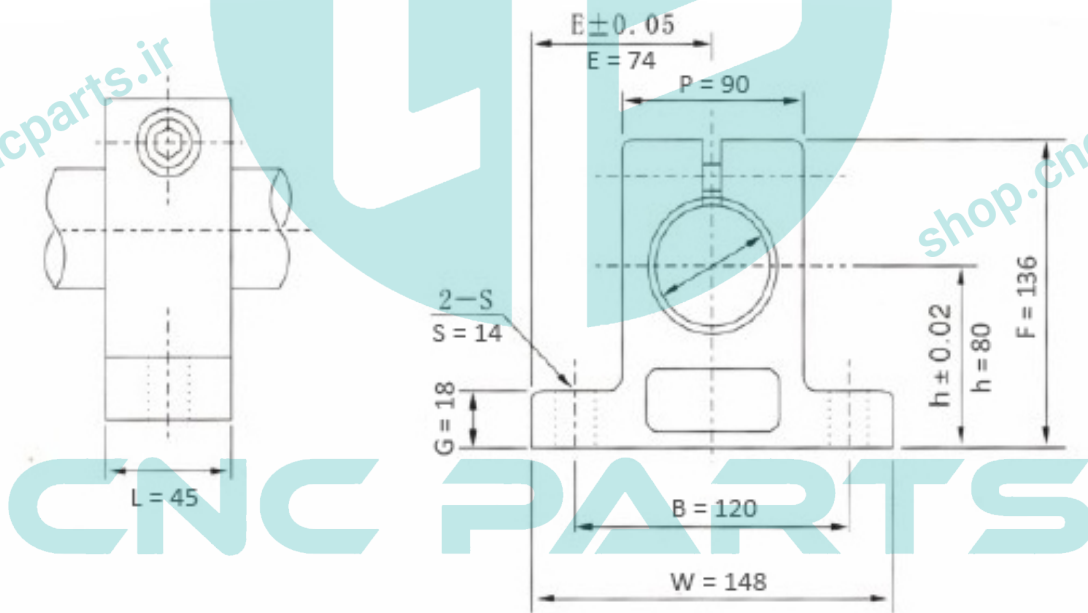
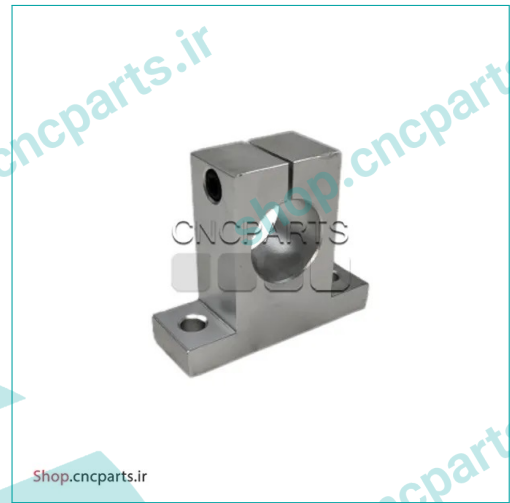

ساپورت شفت هاردکروم SHF

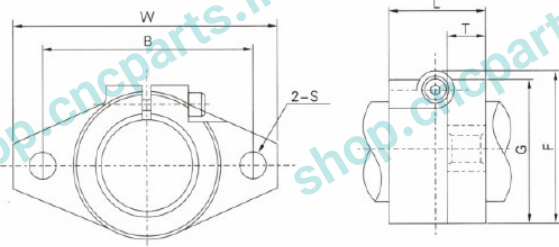

Products	Shaft	W	L	T	F	G	B	S
SHF3	3	43	10	5	24	20	32	5.5
SHF3	4	43	10	5	24	20	32	5.5
SHF5	5	43	10	5	24	20	32	5.5
SHF6	6	43	10	5	24	20	32	5.5
SHF8	8	43	10	5	24	20	32	5.5
SHF10	10	43	10	5	24	20	32	5.5
SHF12	12	47	13	7	28	25	36	5.5
SHF13	13	47	13	7	28	25	36	5.5
SHF16	16	50	16	8	31	28	40	5.5
SHF20	20	60	20	8	37	34	48	7
SHF25	25	70	25	10	42	40	56	7
SHF30	30	80	30	12	50	46	64	9
SHF35	35	92	35	14	58	50	72	12
SHF40	40	102	40	16	67	56	80	12
SHF50	50	122	50	19	83	70	96	14
SHF60	60	140	60	23	95	82	112	14

SHF3

- ساپورت شفت hqm
- مدل SHF3
- قطر 3 میلی متر
- ساپورت شفت یا پایه شفت
- ساخت چین

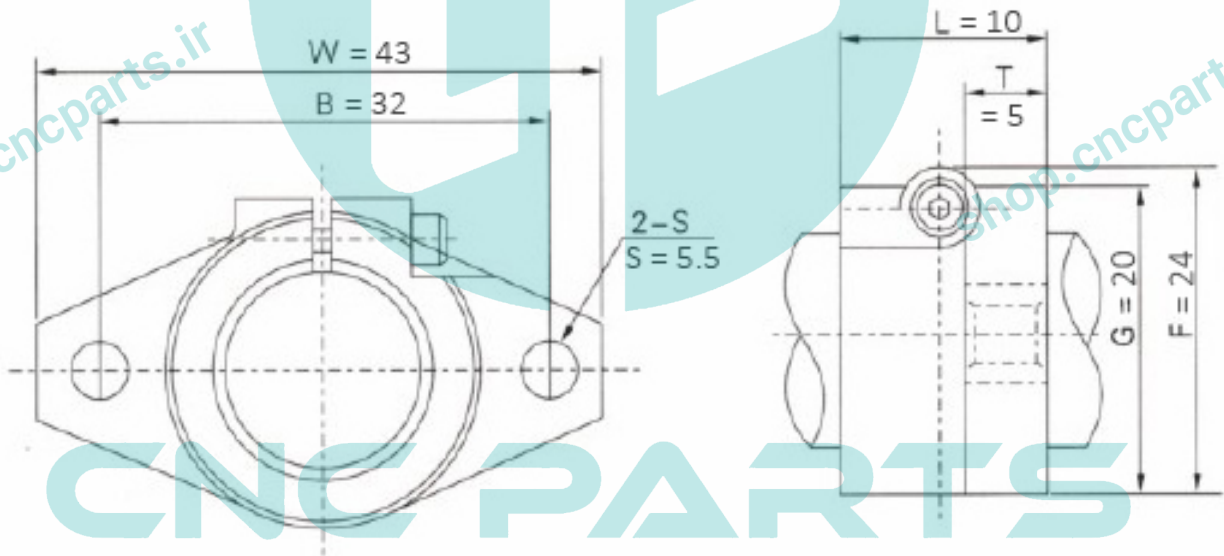

SHF4

- ساپورت شفت hqm
- مدل SHF4
- قطر 4 میلی متر
- ساپورت شفت یا پایه شفت
- ساخت چین

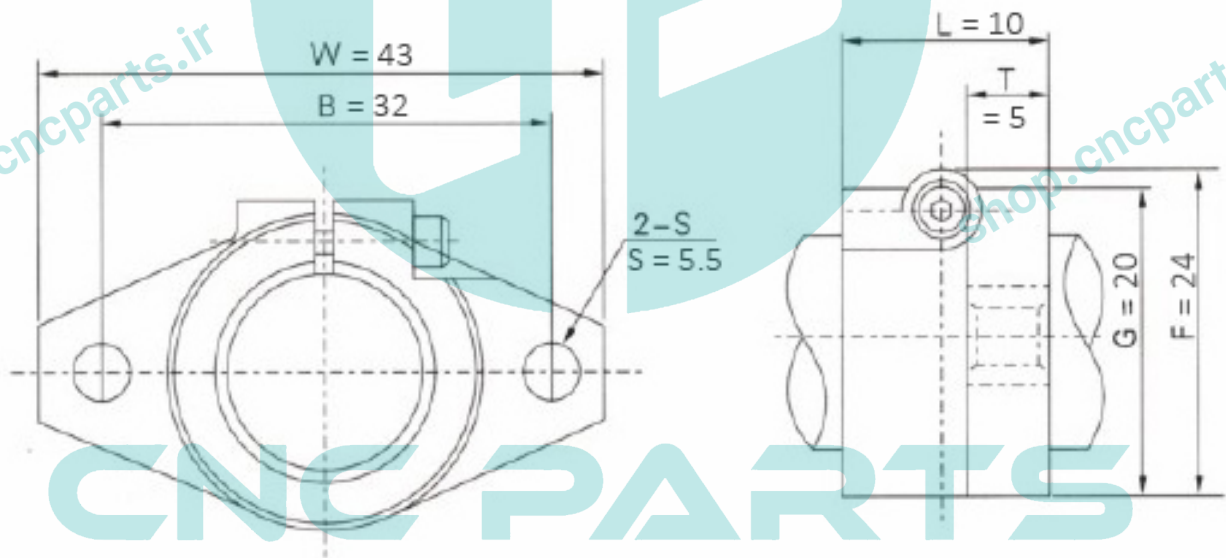
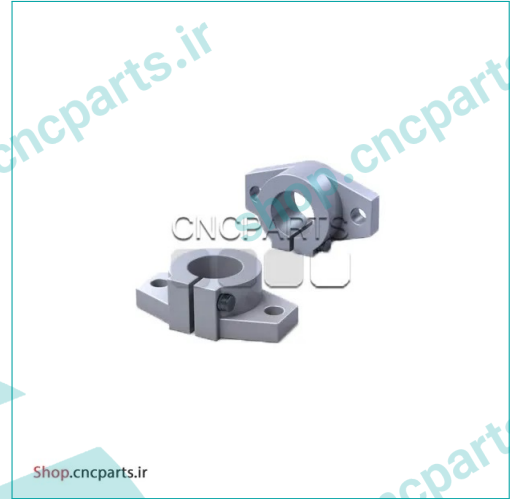

SHF5

- ساپورت شفت hqm
- مدل SHF5
- قطر 5 میلی متر
- ساپورت شفت یا پایه شفت
- ساخت چین

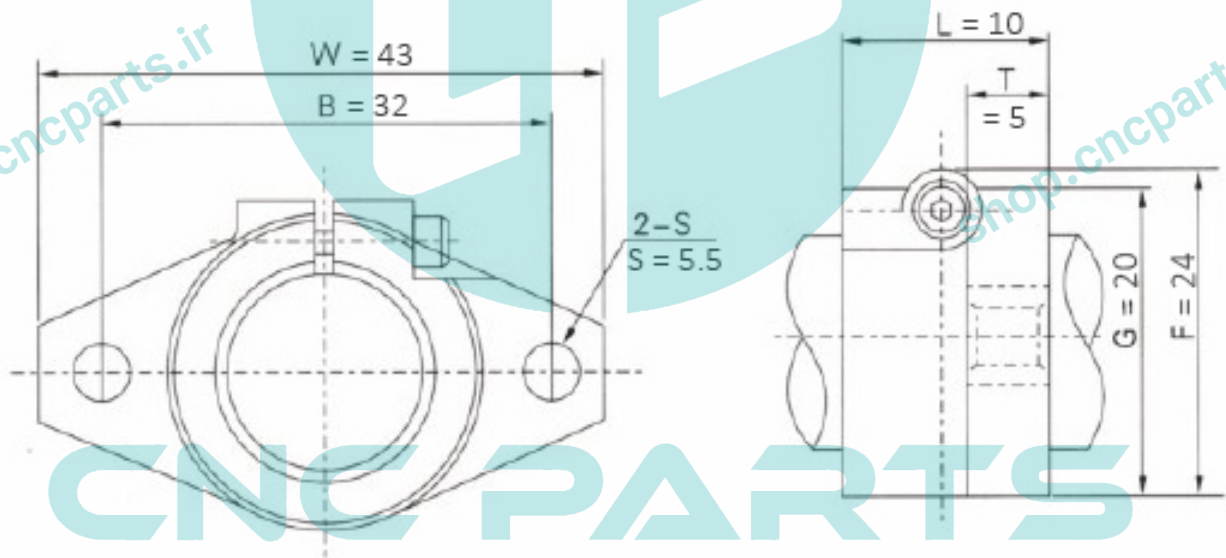
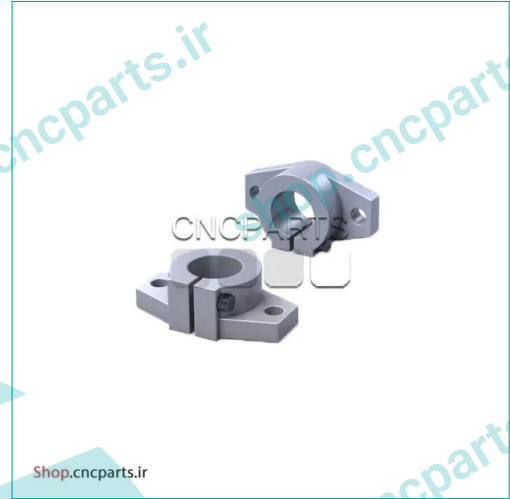

SHF6

- ساپورت شفت hqm
- مدل SHF6
- قطر 6 میلی متر
- ساپورت شفت یا پایه شفت
- ساخت چین

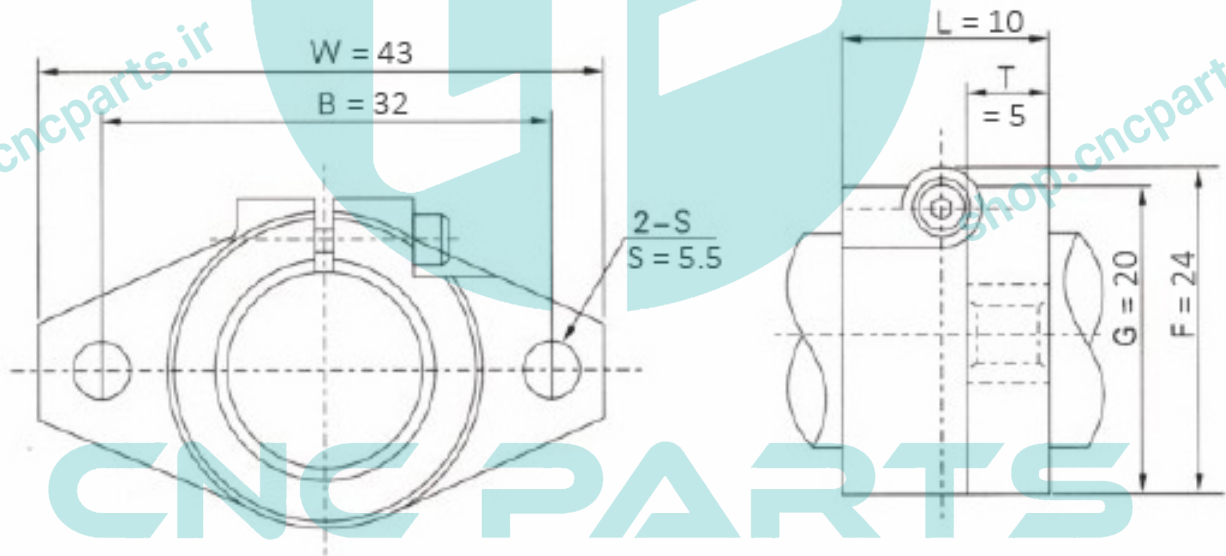
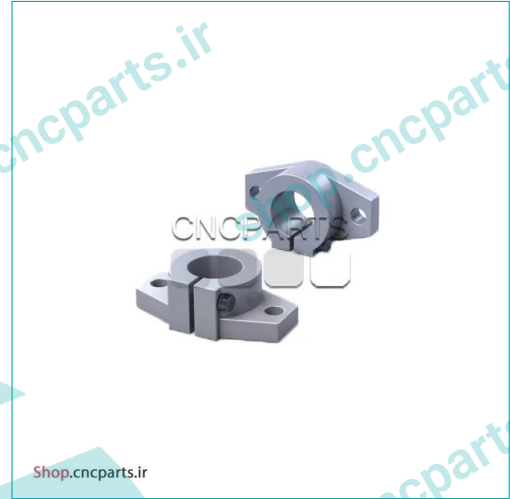

SHF8

- ساپورت شفت hqm
- مدل SHF8
- قطر 8 میلی متر
- ساپورت شفت یا پایه شفت
- ساخت چین

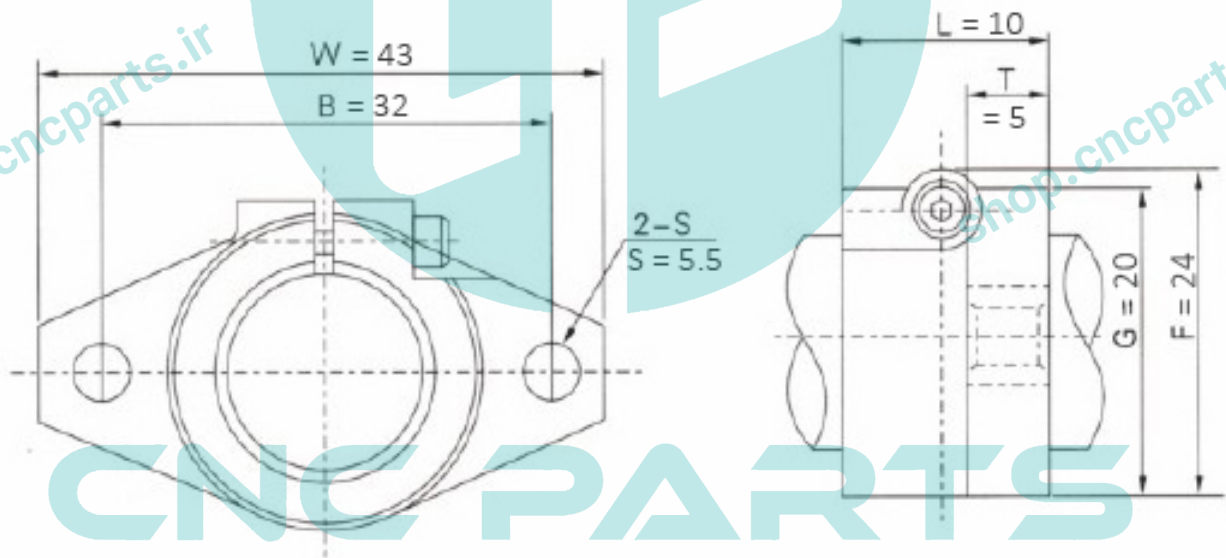
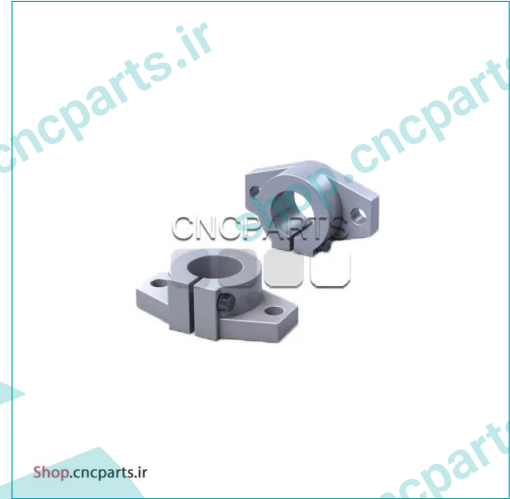

SHF10

- ساپورت شفت hqm
- مدل SHF10
- قطر 10 میلی متر
- ساپورت شفت یا پایه شفت
- ساخت چین

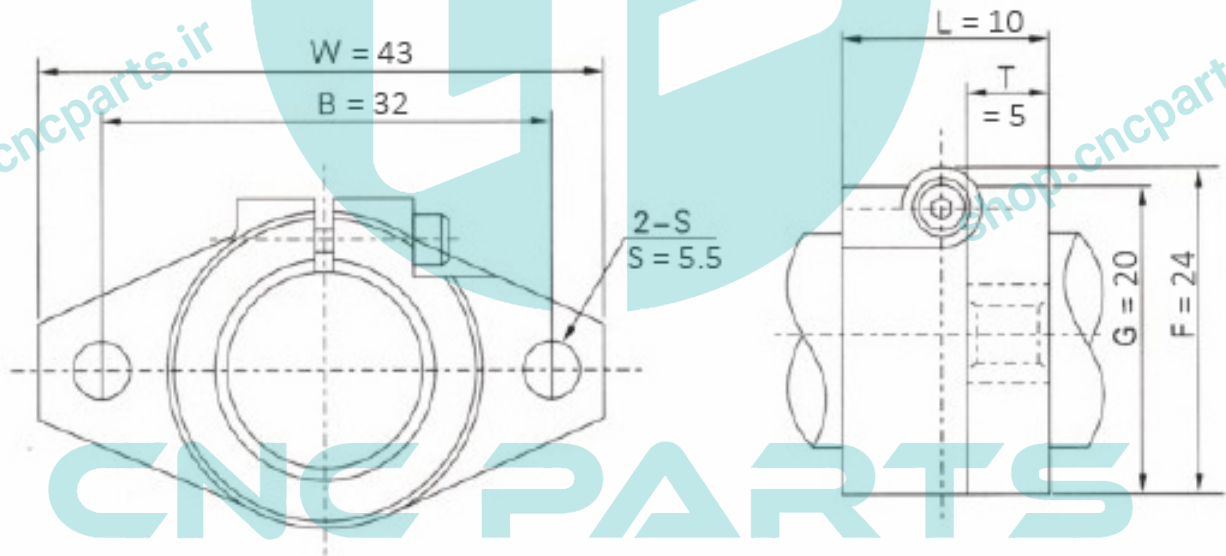
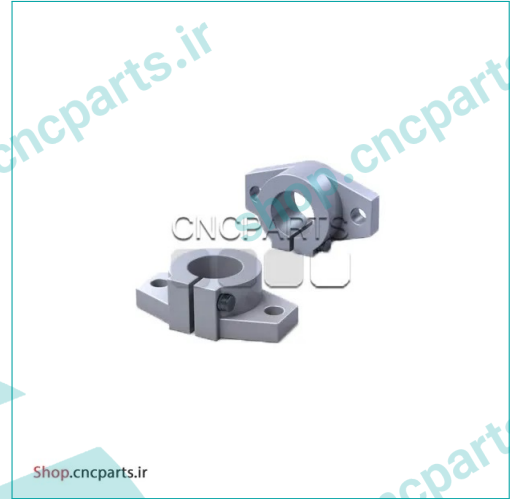

SHF12

- ساپورت شفت hqm
- مدل SHF12
- قطر 12 میلی متر
- ساپورت شفت یا پایه شفت
- ساخت چین

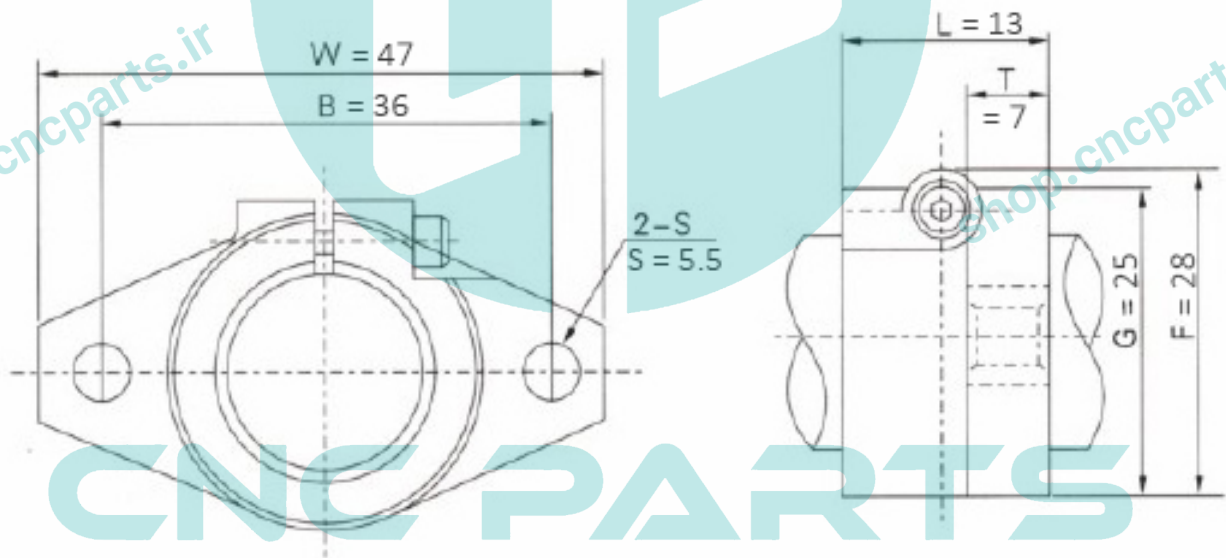

SHF13

- ساپورت شفت hqm
- مدل SHF13
- قطر 13 میلی متر
- ساپورت شفت یا پایه شفت
- ساخت چین

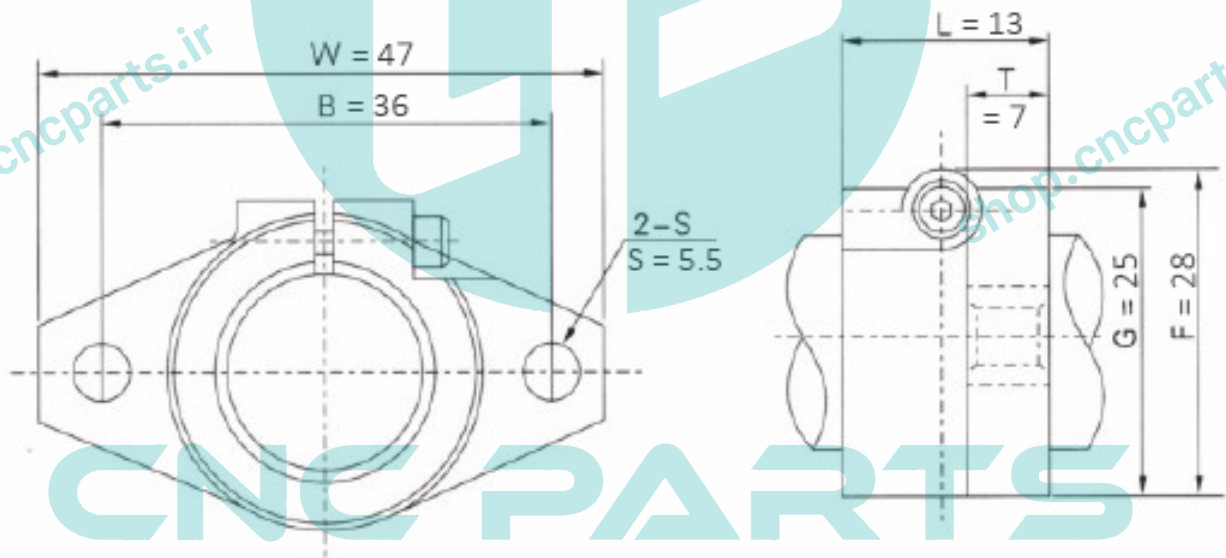
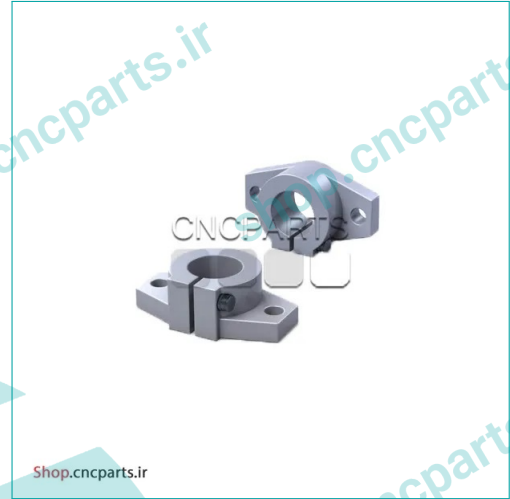

SHF16

- ساپورت شفت hqm
- مدل SHF16
- قطر 16 میلی متر
- ساپورت شفت یا پایه شفت
- ساخت چین

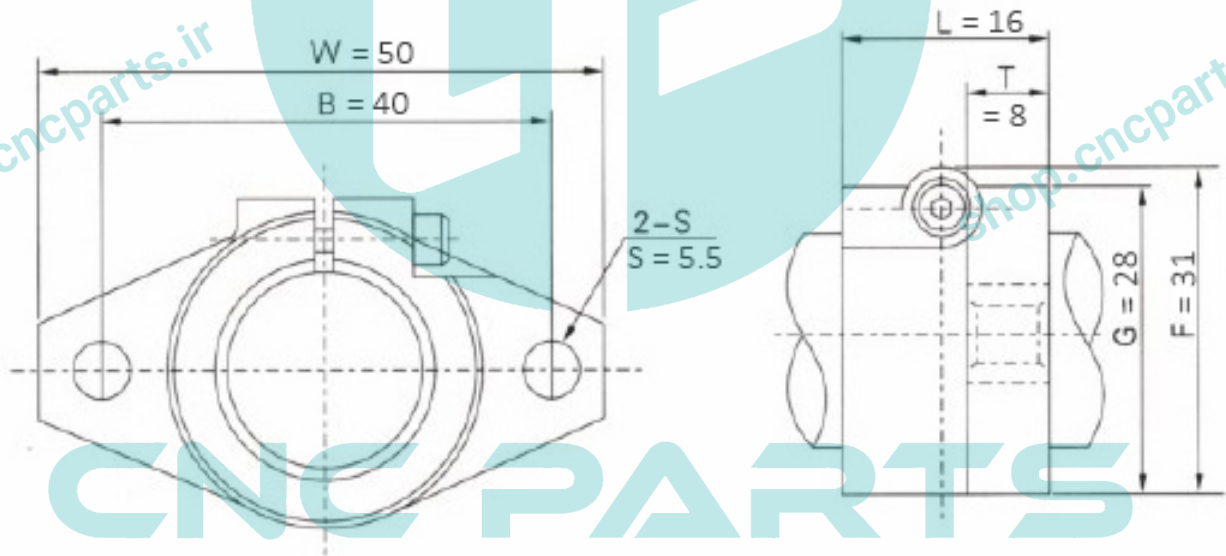
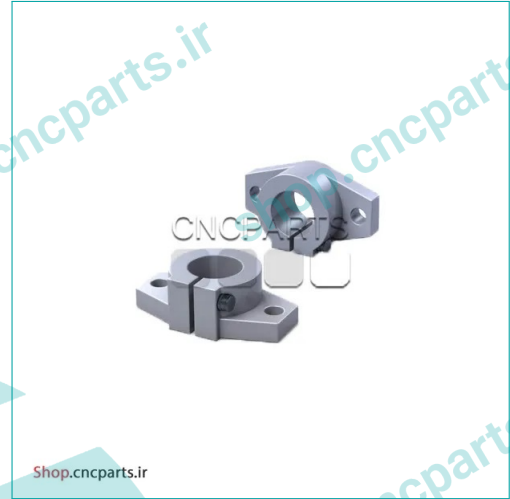

SHF20

- ساپورت شفت hqm
- مدل SHF20
- قطر 20 میلی متر
- ساپورت شفت یا پایه شفت
- ساخت چین

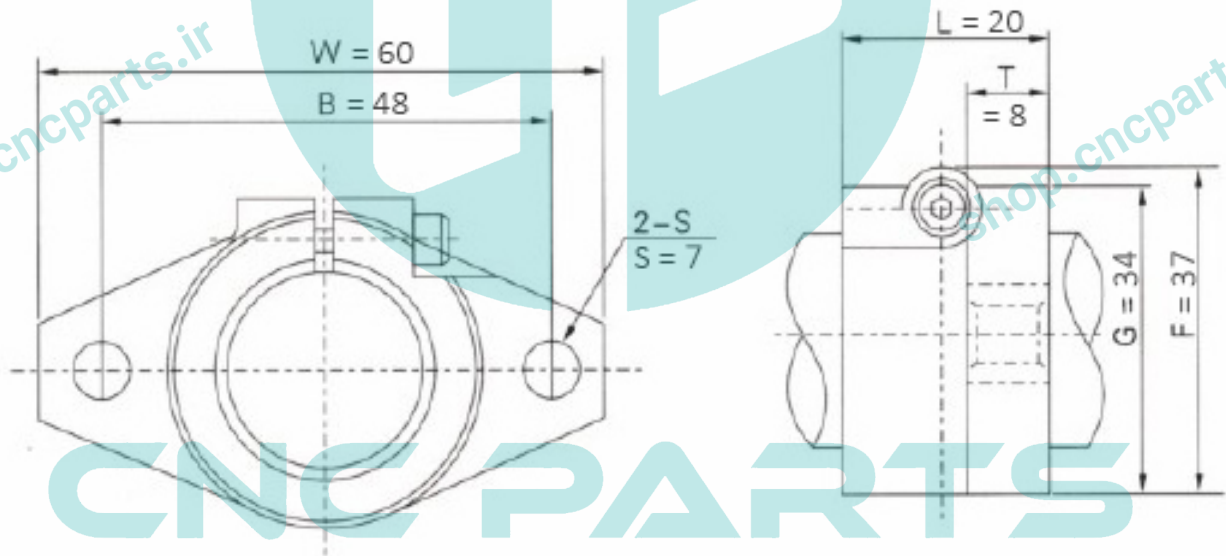
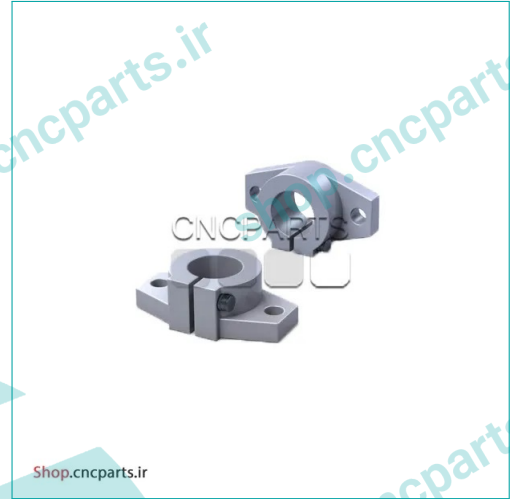

SHF25

- ساپورت شفت hqm
- مدل SHF25
- قطر 25 میلی متر
- ساپورت شفت یا پایه شفت
- ساخت چین

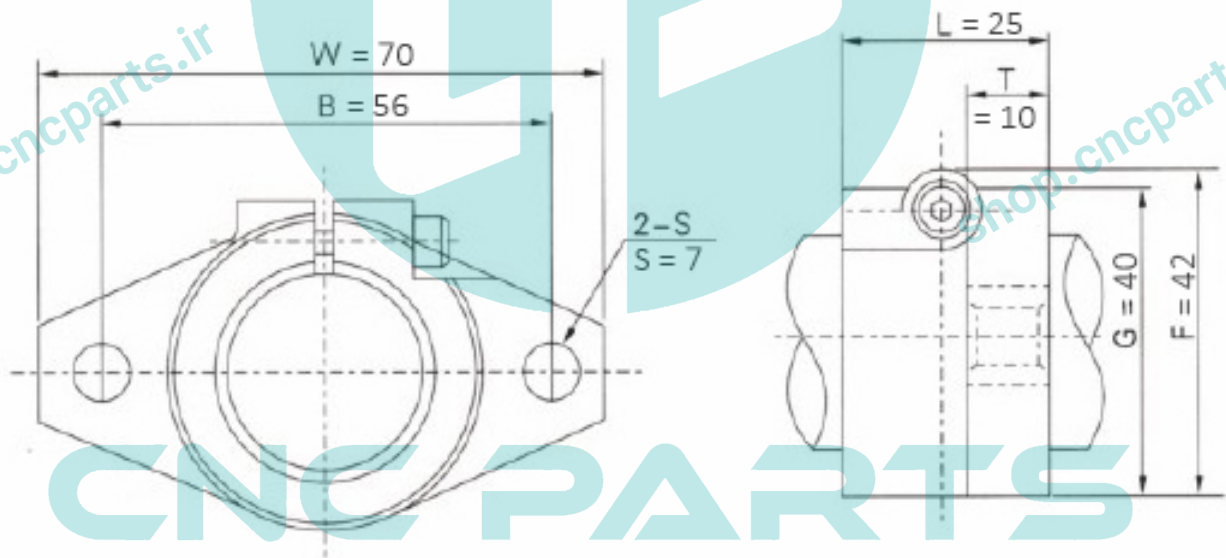

SHF30

- ساپورت شفت hqm
- مدل SHF30
- قطر 30 میلی متر
- ساپورت شفت یا پایه شفت
- ساخت چین

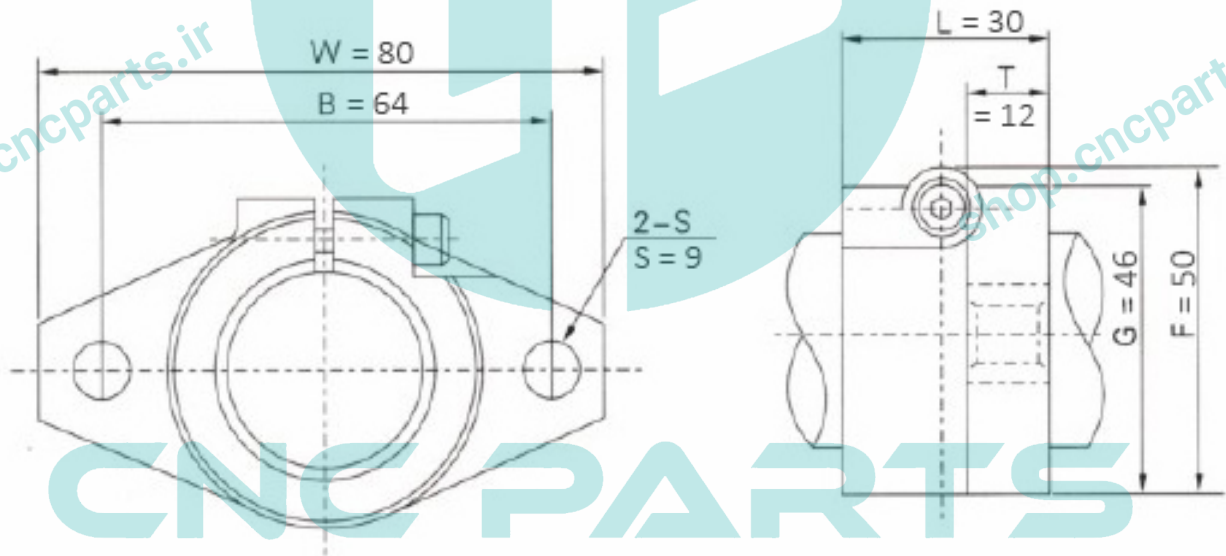

SHF35

- ساپورت شفت hqm
- مدل SHF35
- قطر 35 میلی متر
- ساپورت شفت یا پایه شفت
- ساخت چین

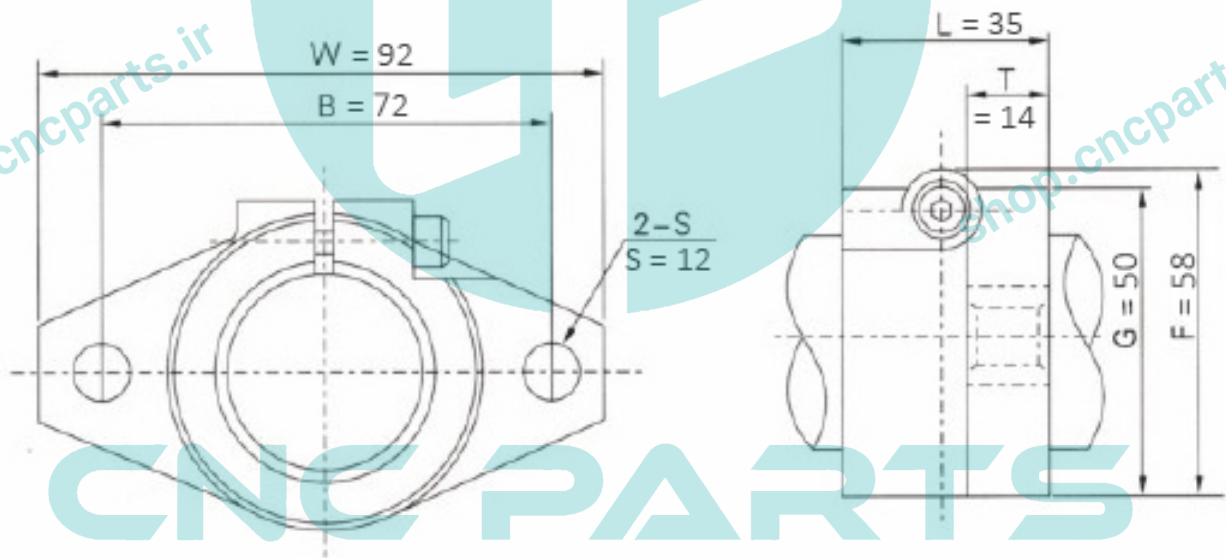

SHF40

- ساپورت شفت hqm
- مدل SHF40
- قطر 40 میلی متر
- ساپورت شفت یا پایه شفت
- ساخت چین

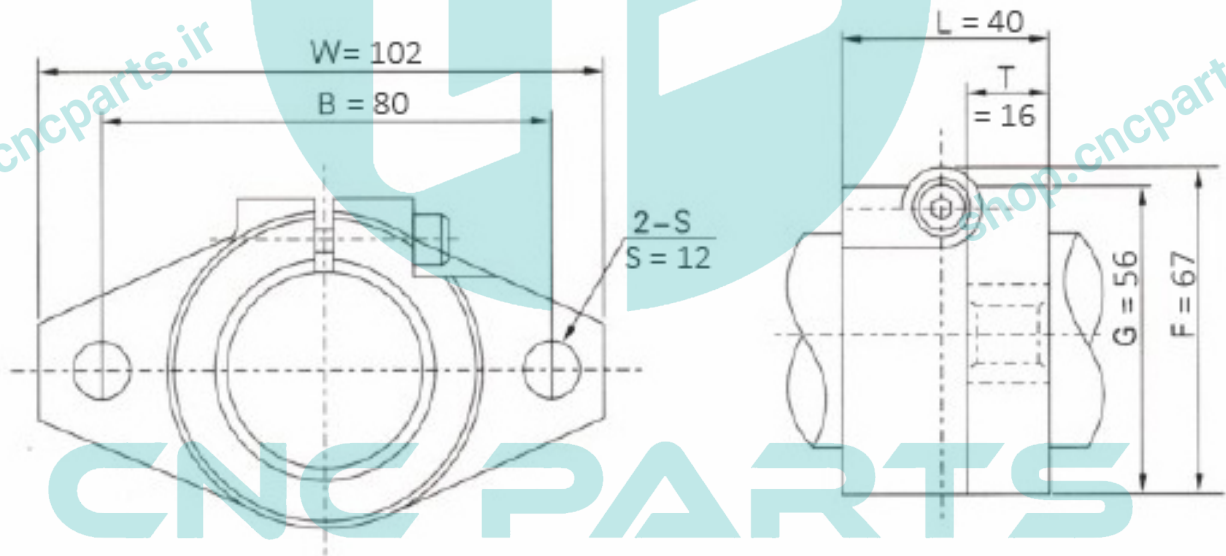
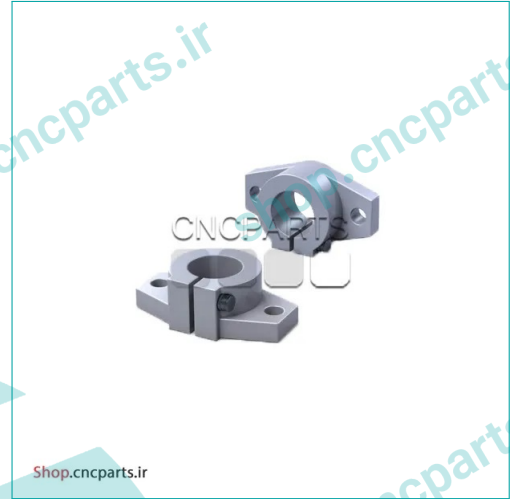

SHF50

- ساپورت شفت hqm
- مدل SHF50
- قطر 50 میلی متر
- ساپورت شفت یا پایه شفت
- ساخت چین

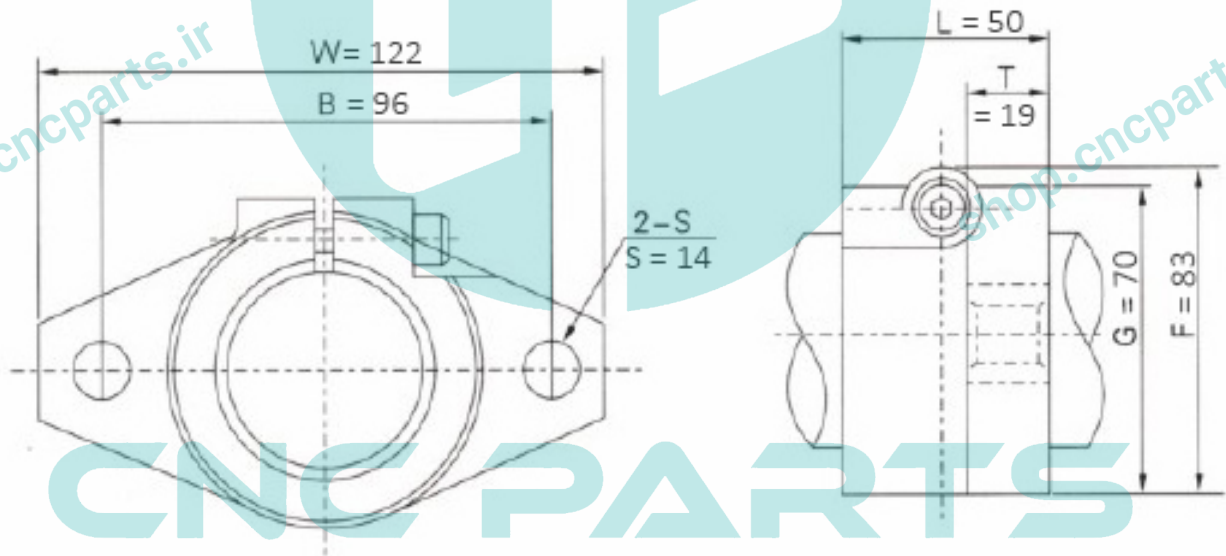
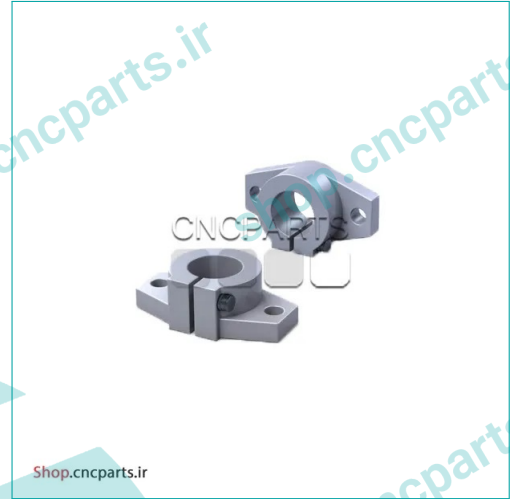

SHF60

- ساپورت شفت hqm
- مدل SHF60
- قطر 60 میلی متر
- ساپورت شفت یا پایه شفت
- ساخت چین

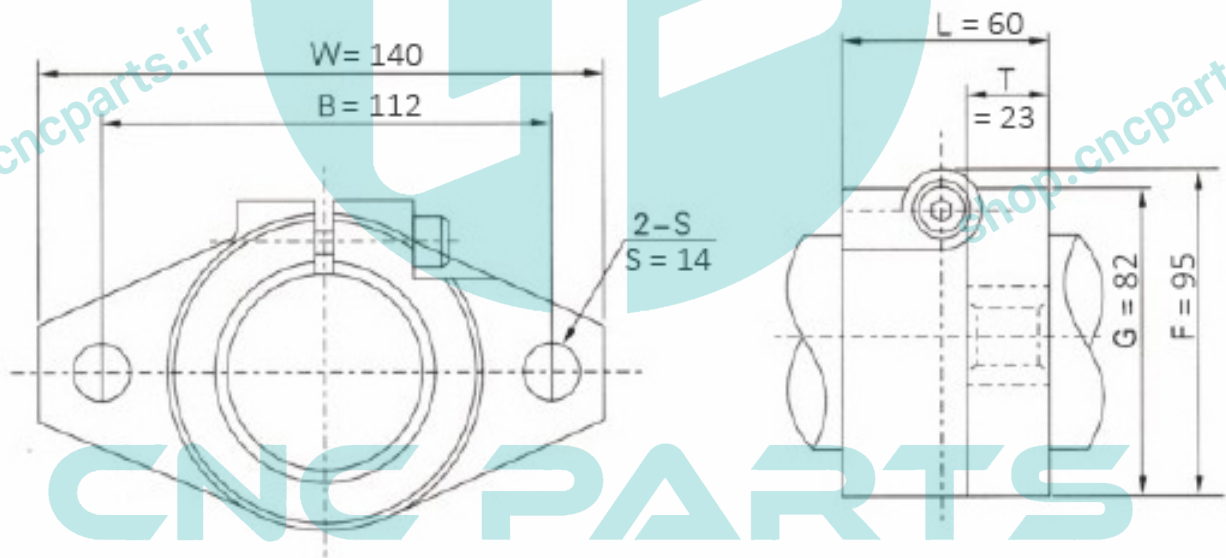
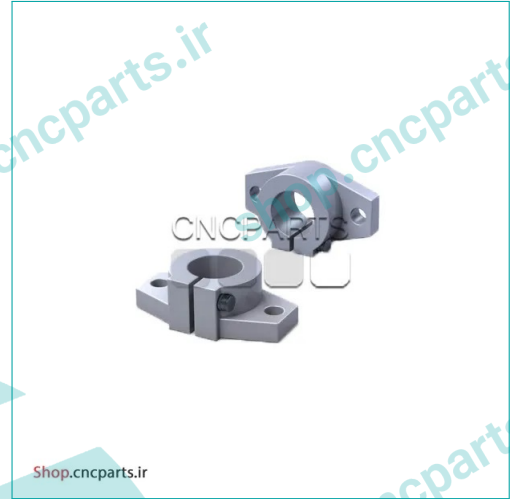

بلبرینگ شفت

shop.cncparts.ir

shop.cncparts.ir

shop.cncparts.ir

shop.cncparts.ir

shop.cncparts.ir

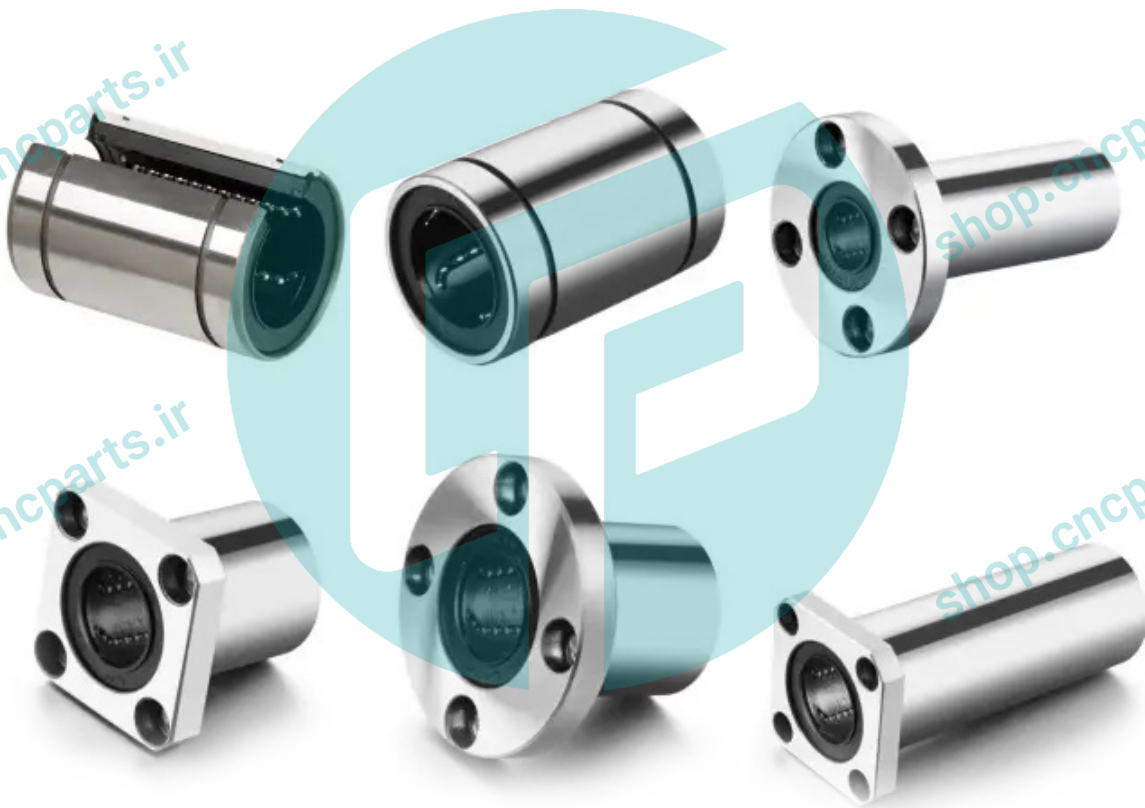

shop.cncparts.ir

shop.cncparts.ir

CNC PARTS

shop.cncparts.ir

shop.cncparts.ir

shop.cncparts.ir

shop.cncparts.ir

بلبرینگ شفت LM

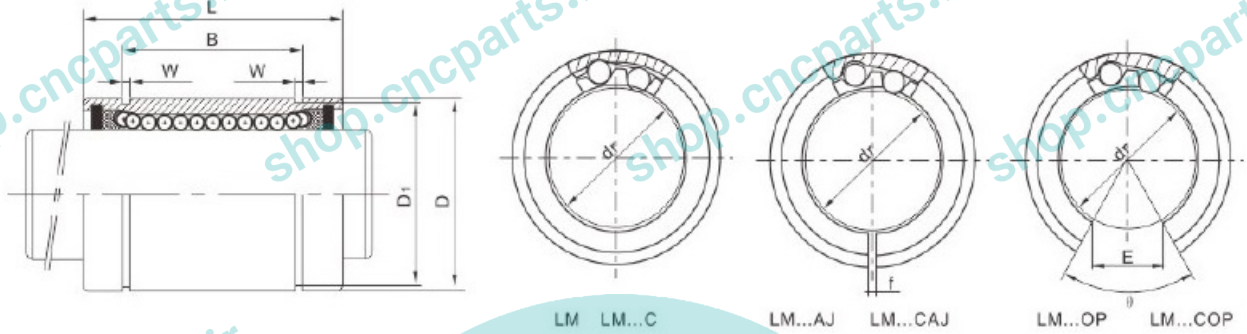

Products	E	f	D ₁	W	B	L	D	dr	Ballcircuit
LM4UU	–	–	–	–	–	12	8	4	4
LM5UU	–	–	9.6	1.1	10.2	15	10	5	4
LM6UU	–	1	11.5	1.1	13.5	19	12	6	4
LM8UU	–	1	14.3	1.1	17.5	24	15	8	4
LM10UU	6.8	1	18	1.3	22	29	19	10	4
LM12UU	8	1.5	20	1.3	23	30	21	12	5
LM13UU	9	1.5	22	1.3	23	32	23	13	5
LM16UU	11	1.5	27	1.6	26.5	37	28	16	5
LM20UU	11	1.5	30.5	1.6	30.5	42	32	20	6
LM25UU	12	2	38	1.85	41	59	40	25	6
LM30UU	15	2.5	43	1.85	44.5	64	45	30	6
LM35UU	17	2.5	49	2.1	49.5	70	52	35	6
LM40UU	20	3	57	2.1	60.5	80	60	40	6
LM50UU	25	3	76.5	2.6	74	100	80	50	6
LM60UU	30	3	86.5	3.15	85	110	90	60	6
LM80UU	40	3	116	4.15	105.5	140	120	80	6
LM100UU	50	3	145	4.15	125.5	175	150	100	6

LM4UU

- ساپورت شفت hqm
- مدل LM4UU
- قطر 4 میلی متر
- ساپورت شفت یا پایه شفت
- ساخت چین

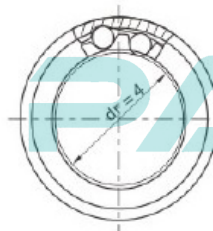
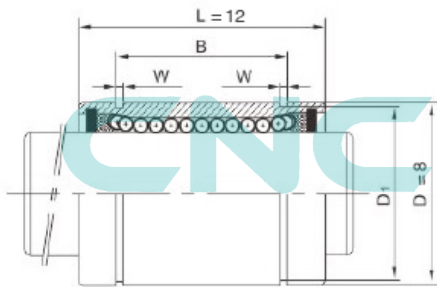
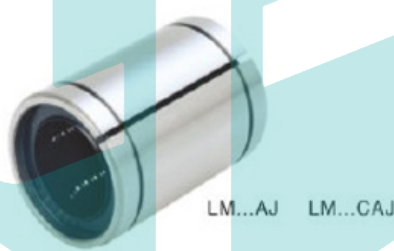

LM LM...C

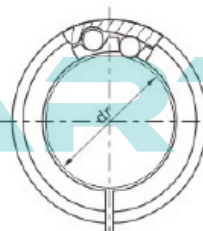

LM...AJ LM...CAJ

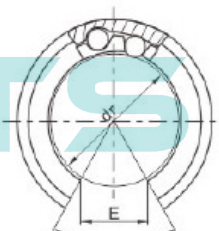

LM...OP LM...COP

LM5UU

- ساپورت شفت hqm
- مدل LM5UU
- قطر 5 میلی متر
- ساپورت شفت یا پایه شفت
- ساخت چین

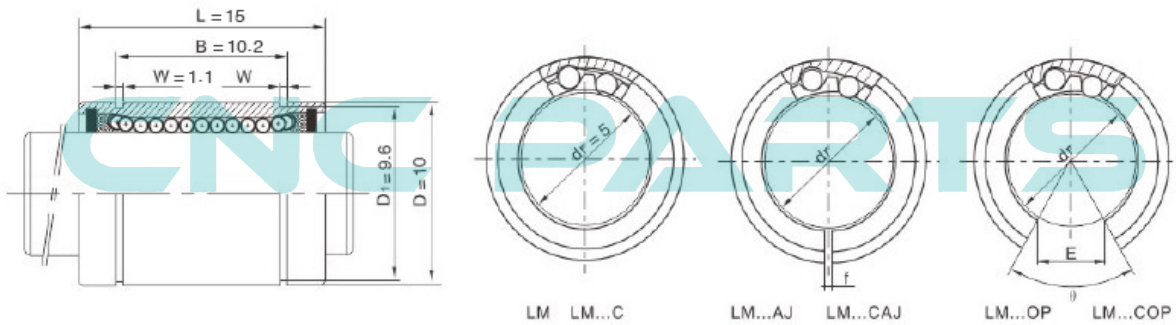
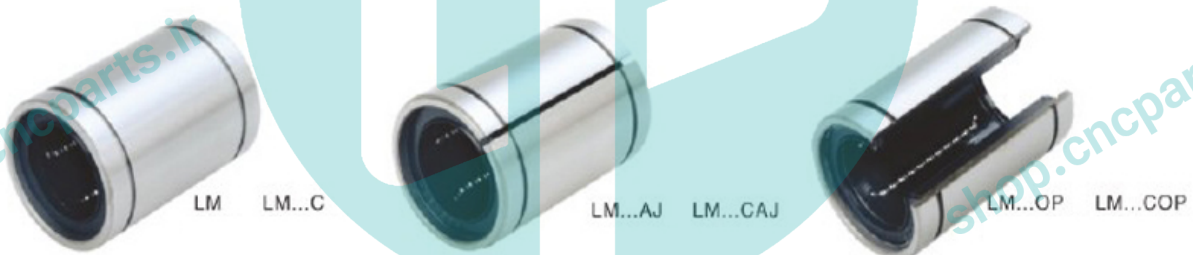

LM6UU

- ساپورت شفت hqm
- مدل LM6UU
- قطر 6 میلی متر
- ساپورت شفت یا پایه شفت
- ساخت چین

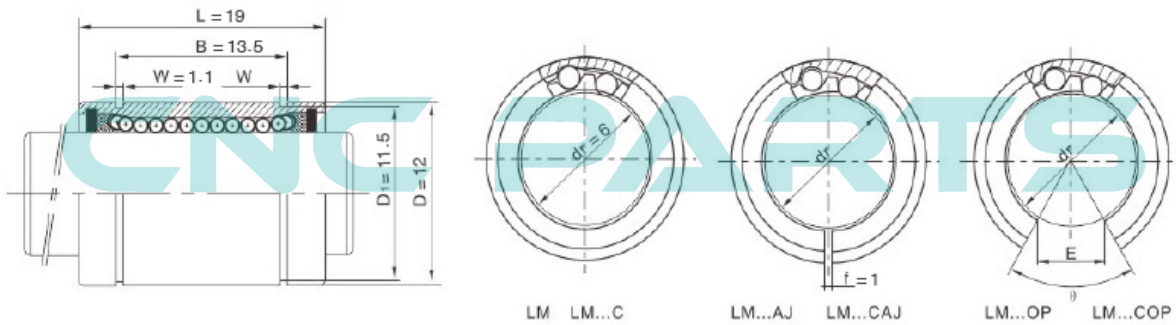
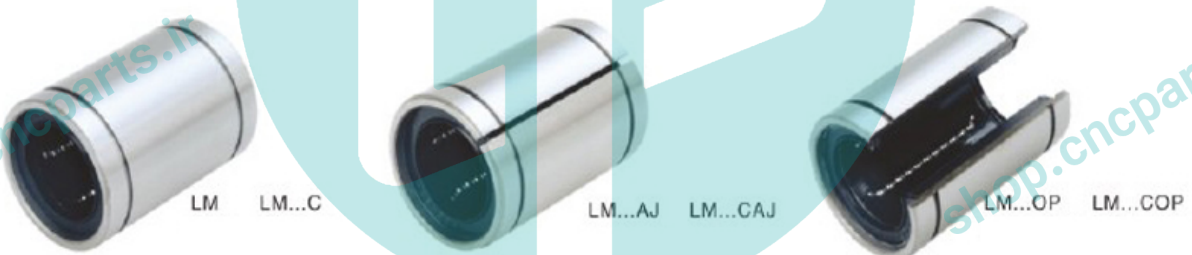

LM8UU

- ساپورت شفت hqm
- مدل LM8UU
- قطر 8 میلی متر
- ساپورت شفت یا پایه شفت
- ساخت چین



LM LM...C



LM...AJ LM...CAJ



LM...OP LM...COP

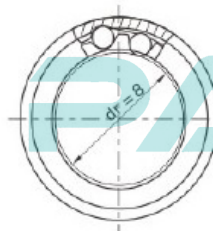
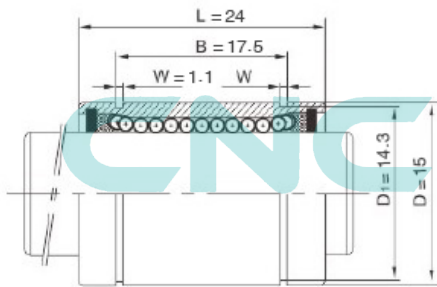

LM LM...C

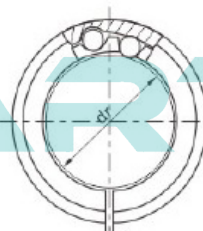

LM...AJ LM...CAJ

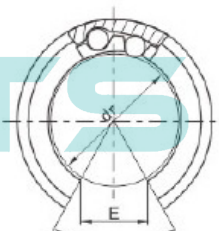

LM...OP LM...COP

LM10UU

- ساپورت شفت hqm
- مدل LM10UU
- قطر 10 میلی متر
- ساپورت شفت یا پایه شفت
- ساخت چین



LM LM...C

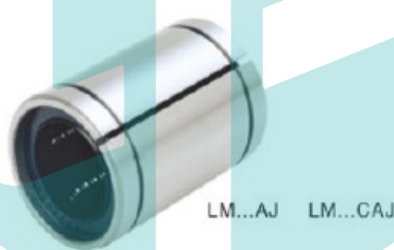

LM...AJ LM...CAJ



LM...OP LM...COP

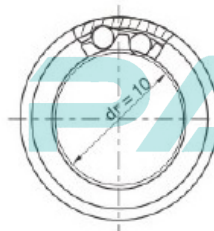
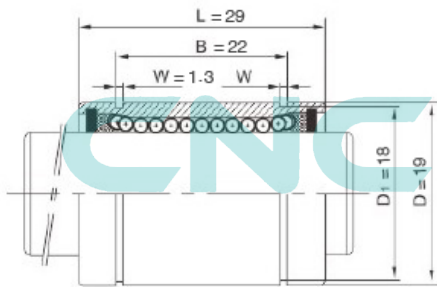

LM LM...C

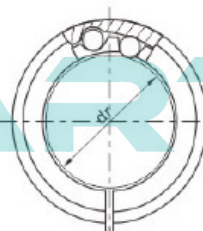

LM...AJ LM...CAJ

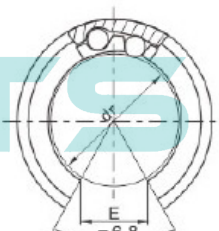

LM...OP LM...COP

LM12UU

- ساپورت شفت hqm
- مدل LM12UU
- قطر 12 میلی متر
- ساپورت شفت یا پایه شفت
- ساخت چین



LM LM...C



LM...AJ LM...CAJ



LM...OP LM...COP

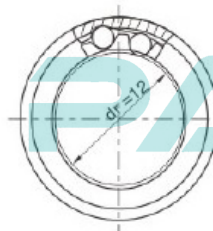
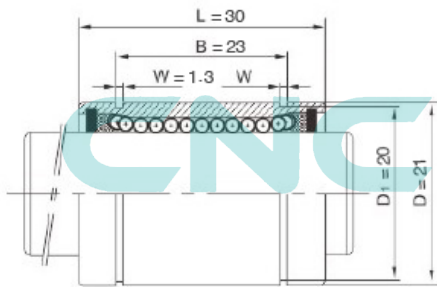

LM LM...C

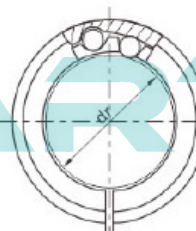

LM...AJ LM...CAJ

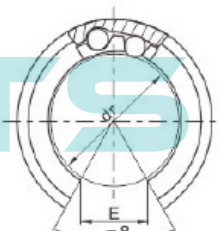

LM...OP LM...COP

LM13UU

- ساپورت شفت hqm
- مدل LM13UU
- قطر 13 میلی متر
- ساپورت شفت یا پایه شفت
- ساخت چین



LM LM...C



LM...AJ LM...CAJ



LM...OP LM...COP

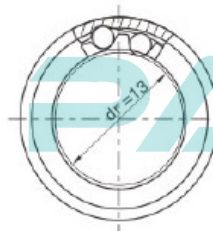
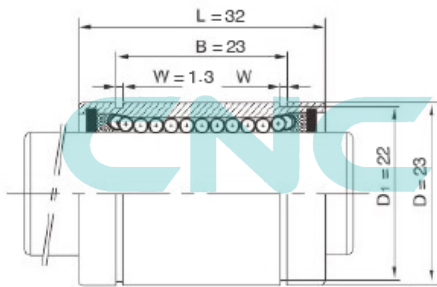

LM LM...C

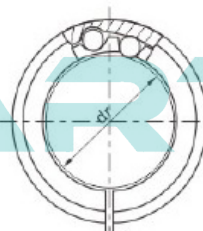

LM...AJ LM...CAJ

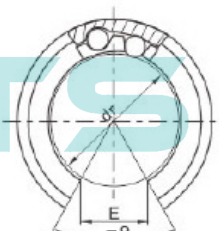

LM...OP LM...COP

LM16UU

- ساپورت شفت hqm
- مدل LM16UU
- قطر 16 میلی متر
- ساپورت شفت یا پایه شفت
- ساخت چین



LM LM...C



LM...AJ LM...CAJ



LM...OP LM...COP

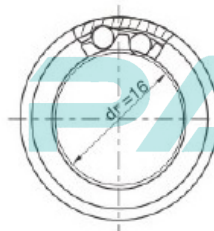
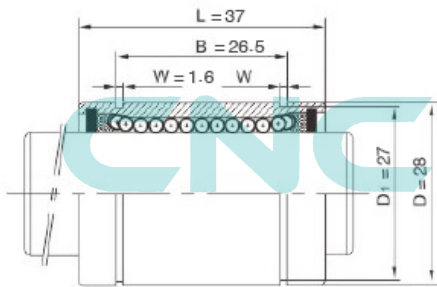

LM LM...C

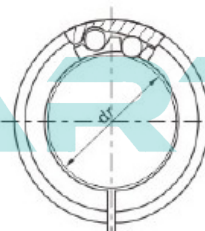

LM...AJ LM...CAJ

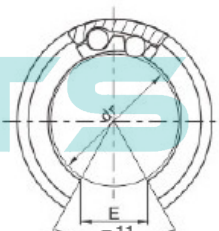

LM...OP LM...COP

LM20UU

- ساپورت شفت hqm
- مدل LM20UU
- قطر 20 میلی متر
- ساپورت شفت یا پایه شفت
- ساخت چین



LM LM...C



LM...AJ LM...CAJ



LM...OP LM...COP

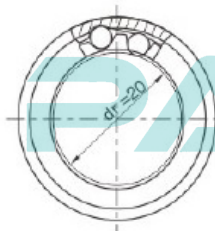
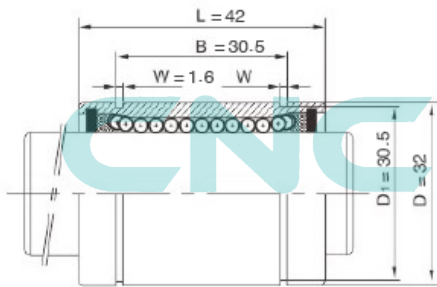

LM LM...C

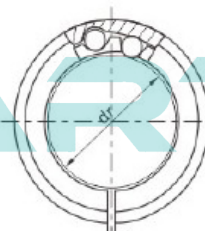

LM...AJ LM...CAJ

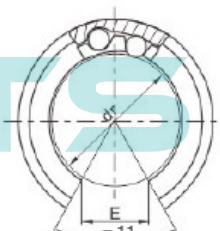

LM...OP LM...COP

LM25UU

- ساپورت شفت hqm
- مدل LM25UU
- قطر 25 میلی متر
- ساپورت شفت یا پایه شفت
- ساخت چین

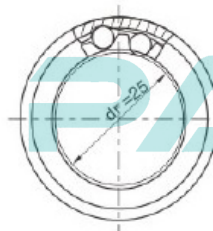
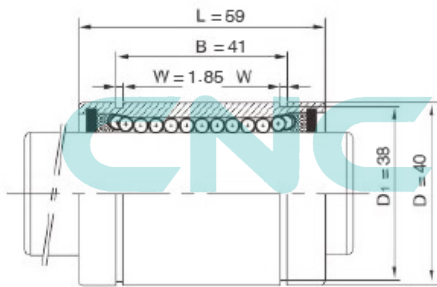
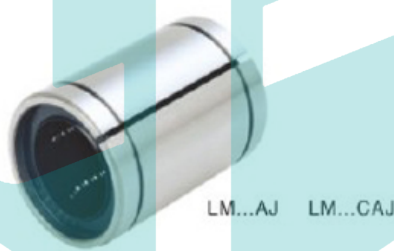

LM LM...C

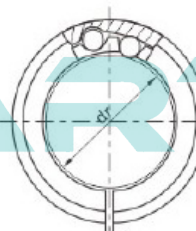

LM...AJ LM...CAJ

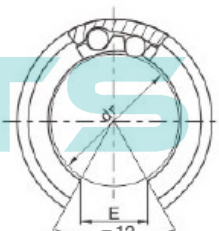

LM...OP LM...COP

LM30UU

- ساپورت شفت hqm
- مدل LM30UU
- قطر 30 میلی متر
- ساپورت شفت یا پایه شفت
- ساخت چین

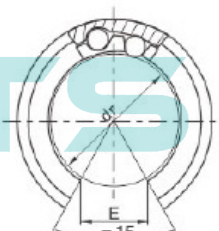
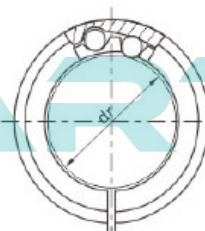
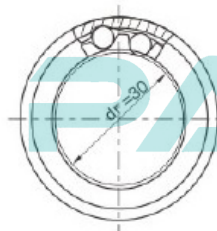
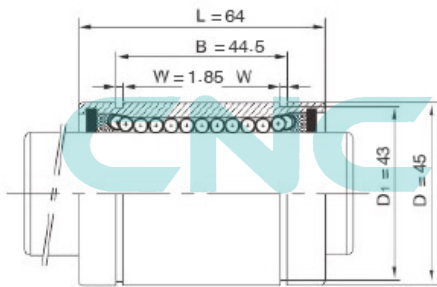
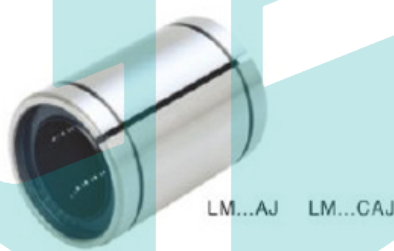

LM35UU

- ساپورت شفت hqm
- مدل LM35UU
- قطر 35 میلی متر
- ساپورت شفت یا پایه شفت
- ساخت چین

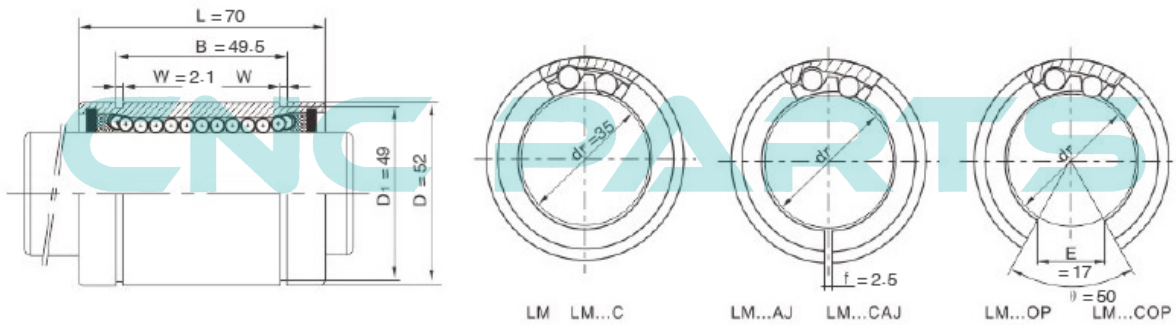
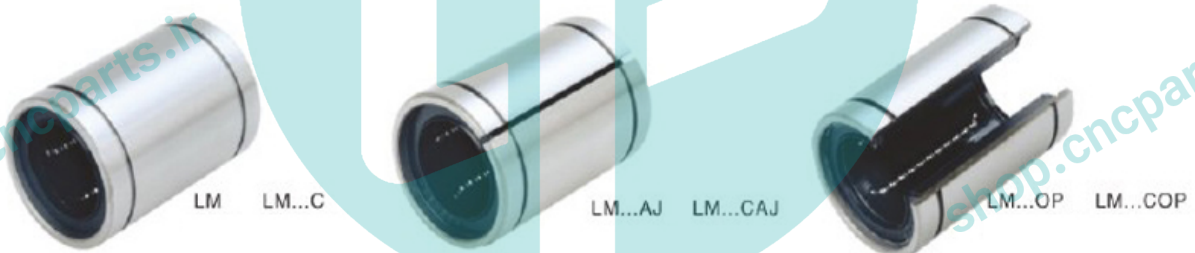

LM40UU

- ساپورت شفت hqm
- مدل LM40UU
- قطر 40 میلی متر
- ساپورت شفت یا پایه شفت
- ساخت چین

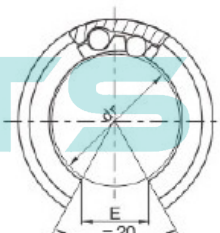
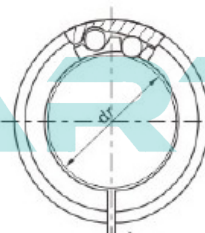
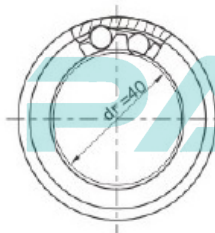
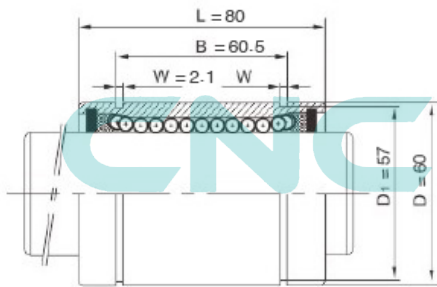
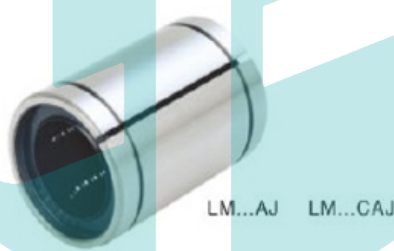

LM LM...C

LM...AJ LM...CAJ

LM...OP LM...COP

LM50UU

- ساپورت شفت hqm
- مدل LM50UU
- قطر 50 میلی متر
- ساپورت شفت یا پایه شفت
- ساخت چین

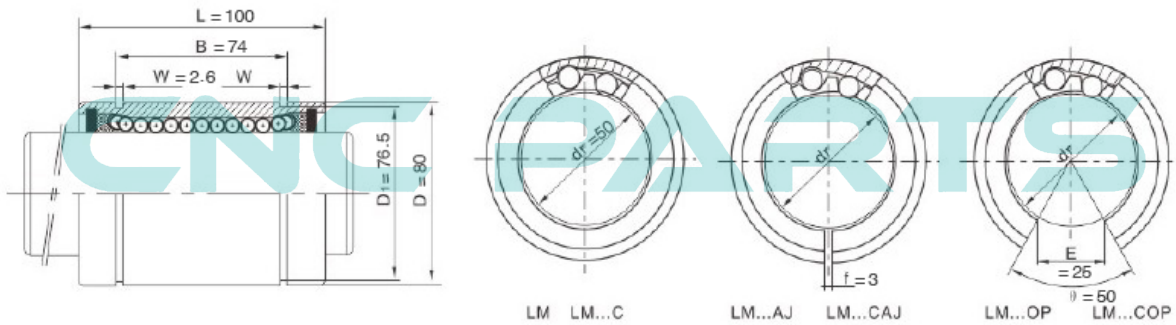
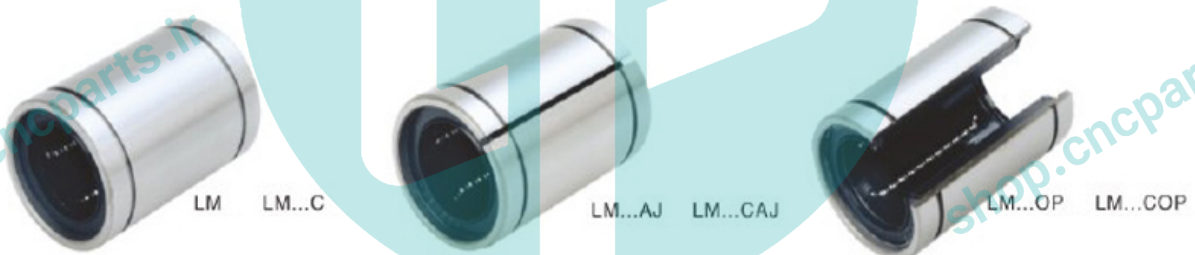

LM60UU

- ساپورت شفت hqm
- مدل LM60UU
- قطر 60 میلی متر
- ساپورت شفت یا پایه شفت
- ساخت چین



LM LM...C



LM...AJ LM...CAJ



LM...OP LM...COP

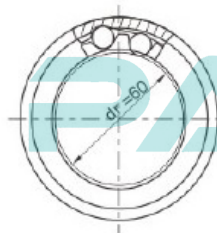
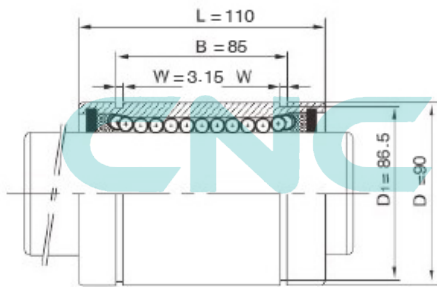

LM LM...C

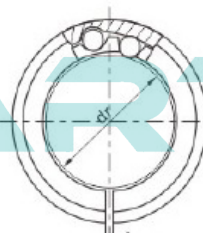

LM...AJ LM...CAJ

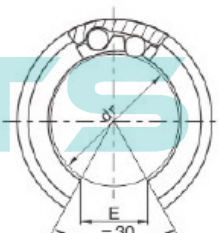

LM...OP LM...COP

LM80UU

- ساپورت شفت hqm
- مدل LM80UU
- قطر 80 میلی متر
- ساپورت شفت یا پایه شفت
- ساخت چین

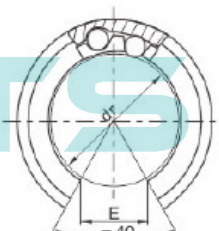
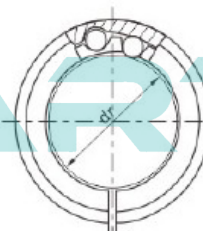
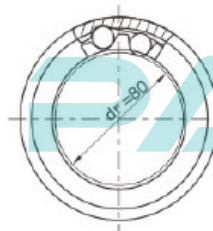
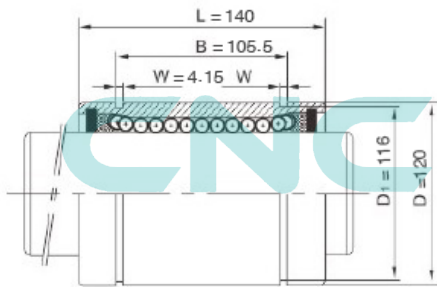
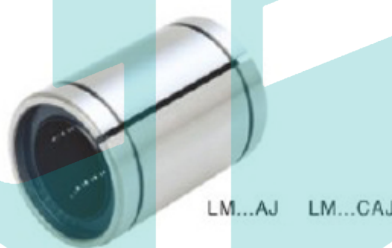

LM100UU

- ساپورت شفت hqm
- مدل LM100UU
- قطر 100 میلی متر
- ساپورت شفت یا پایه شفت
- ساخت چین



LM LM...C

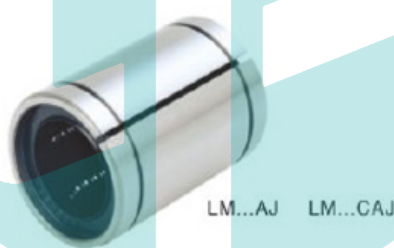

LM...AJ LM...CAJ



LM...OP LM...COP

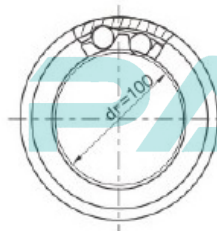
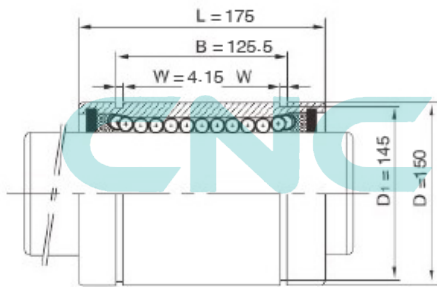

LM LM...C

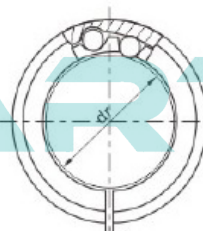

LM...AJ LM...CAJ

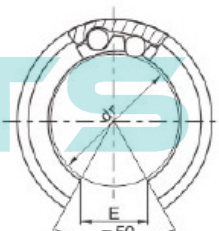

LM...OP LM...COP

بلبرینگ شفت LME

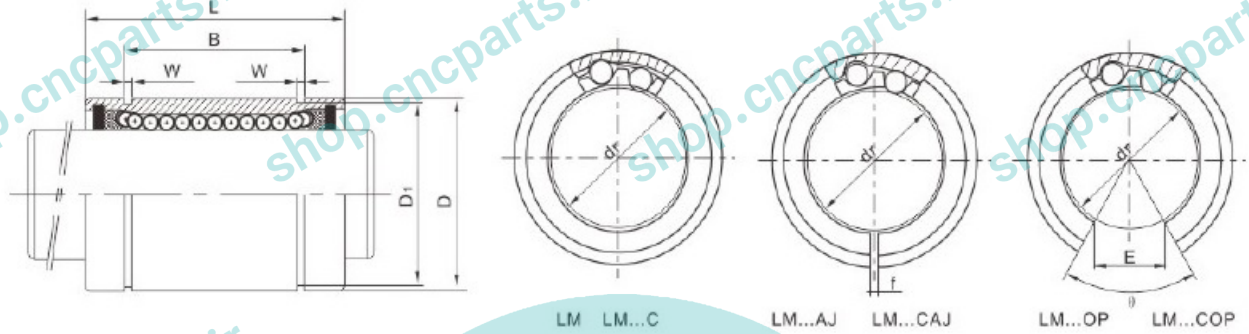

Products	E	f	D ₁	W	B	L	D	dr	Ballcircuit
LME4UU	–	–	–	–	–	12	8	4	4
LME5UU	–	1	11.5	1.1	14.5	22	10	5	4
LME8UU	–	1	15.2	1.1	16.5	25	16	8	4
LME10UU	6.8	1	18	1.3	22	26	19	10	4
LME12UU	7.5	1.5	21	1.3	22.5	32	22	12	5
LME16UU	10	1.5	24.9	1.3	24.9	36	26	16	5
LME20UU	10	2	30.3	1.6	31.5	45	32	20	6
LME25UU	12.5	2	37.5	1.85	44.1	58	40	25	6
LME30UU	12.5	2	44.5	1.85	52.1	68	47	30	6
LME40UU	16.8	3	59	2.15	60.6	80	62	40	6
LME50UU	21	3	72	2.65	77.6	100	75	50	6
LME60UU	27.2	3	86.5	3.15	101.7	125	90	60	6
LME80UU	36.3	3	116	4.15	133.7	165	120	80	6

LME4UU

- بلبرینگ شفت hqm
- مدل LME4UU
- قطر 4 میلی متر
- ساخت چین



LME LME...C



LME...AJ LME...CAJ



LME...OP LME...COP

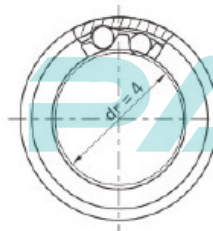
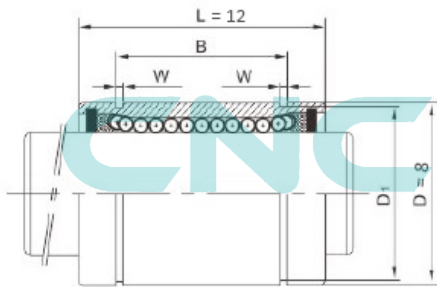

LME LME...C

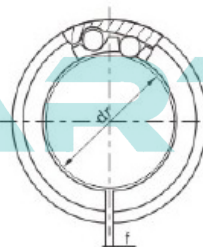

LME...AJ LME...CAJ

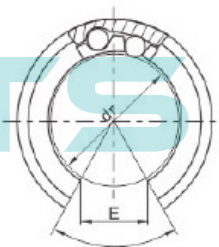

LME...OP LME...COP

LME5UU

- بلبرینگ شفت hqm
- مدل LME5UU
- قطر 5 میلی متر
- ساخت چین



LME LME...C



LME...AJ LME...CAJ



LME...OP LME...COP

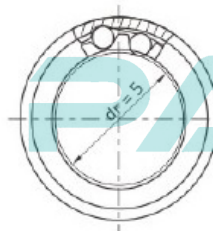
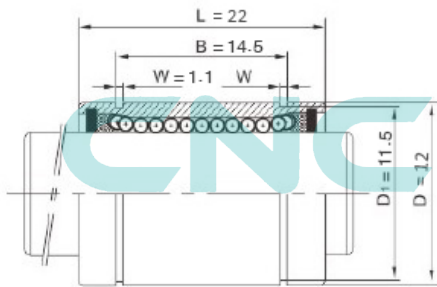

LME LME...C

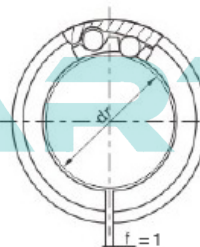

LME...AJ LME...CAJ

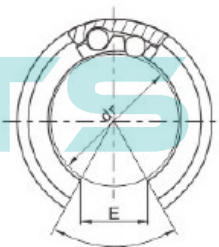

LME...OP LME...COP

LME8UU

- بلبرینگ شفت hqm
- مدل LME8UU
- قطر 8 میلی متر
- ساخت چین



LME LME...C



LME...AJ LME...CAJ



LME...OP LME...COP

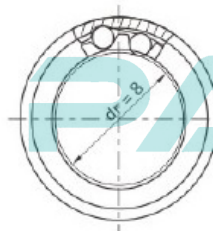
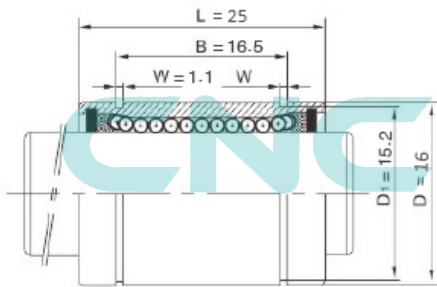

LME LME...C

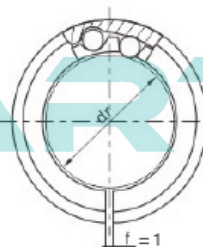

LME...AJ LME...CAJ



LME...OP LME...COP

LME10UU

- بلبرینگ شفت hqm
- مدل LME10UU
- قطر 10 میلی متر
- ساخت چین



LME LME...C



LME...AJ LME...CAJ



LME...OP LME...COP

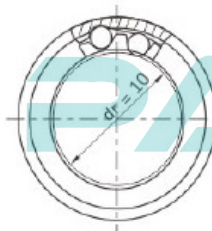
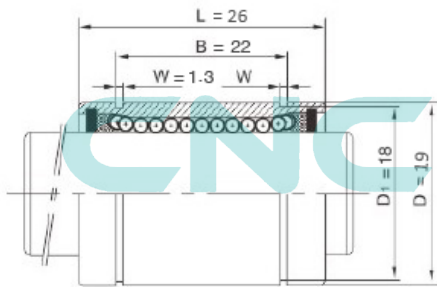

LME LME...C



LME...AJ LME...CAJ

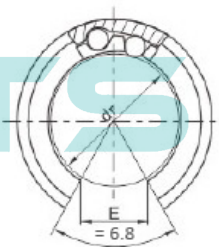

LME...OP LME...COP

LME12UU

- بلبرینگ شفت hqm
- مدل LME12UU
- قطر 12 میلی متر
- ساخت چین

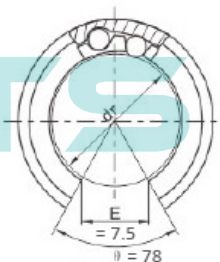
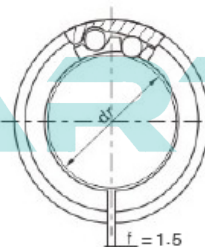
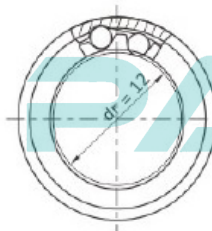
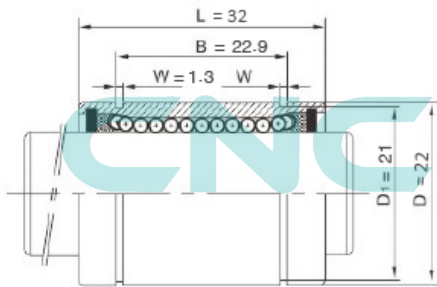

LME16UU

- بلبرینگ شفت hqm
- مدل LME16UU
- قطر 16 میلی متر
- ساخت چین



LME LME...C



LME...AJ LME...CAJ



LME...OP LME...COP

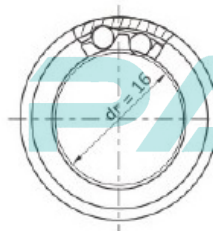
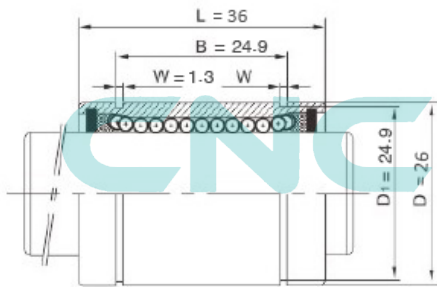

LME LME...C

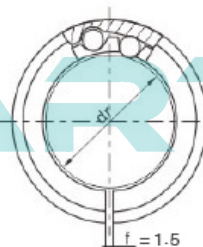

LME...AJ LME...CAJ



LME...OP LME...COP

LME20UU

- بلبرینگ شفت hqm
- مدل LME20UU
- قطر 20 میلی متر
- ساخت چین



LME LME...C



LME...AJ LME...CAJ



LME...OP LME...COP

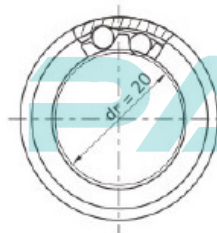
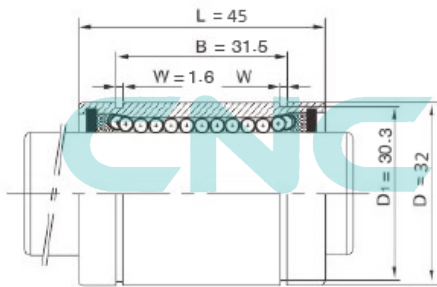

LME LME...C

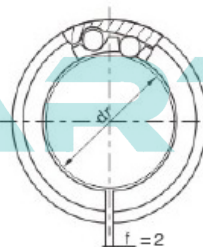

LME...AJ LME...CAJ

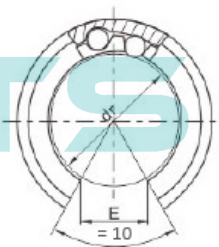

LME...OP LME...COP

LME25UU

- بلبرینگ شفت hqm
- مدل LME25UU
- قطر 25 میلی متر
- ساخت چین



LME LME...C



LME...AJ LME...CAJ



LME...OP LME...COP

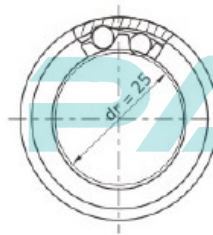
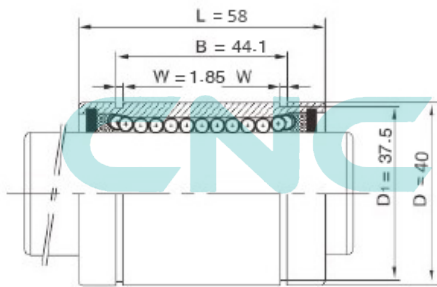

LME LME...C



LME...AJ LME...CAJ



LME...OP LME...COP

LME30UU

- بلبرینگ شفت hqm
- مدل LME30UU
- قطر 30 میلی متر
- ساخت چین



LME LME...C



LME...AJ LME...CAJ



LME...OP LME...COP

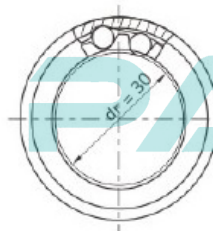
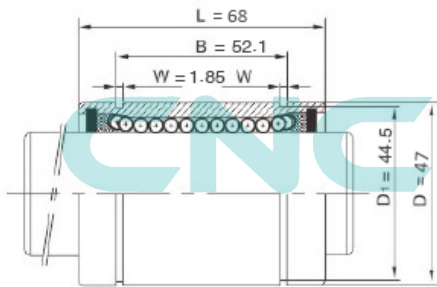

LME LME...C



LME...AJ LME...CAJ



LME...OP LME...COP

LME40UU

- بلبرینگ شفت hqm
- مدل LME40UU
- قطر 40 میلی متر
- ساخت چین



LME LME...C



LME...AJ LME...CAJ



LME...OP LME...COP

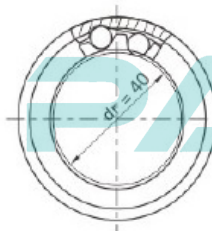
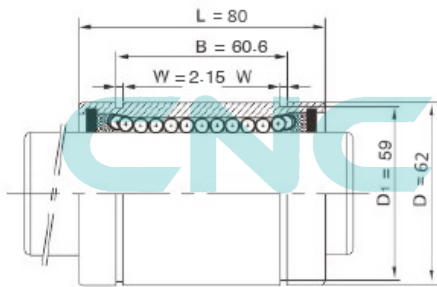

LME LME...C



LME...AJ LME...CAJ

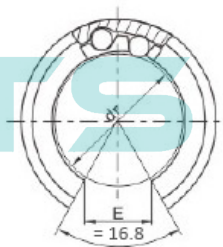

LME...OP LME...COP

LME50UU

- بلبرینگ شفت hqm
- مدل LME50UU
- قطر 50 میلی متر
- ساخت چین



LME LME...C



LME...AJ LME...CAJ



LME...OP LME...COP

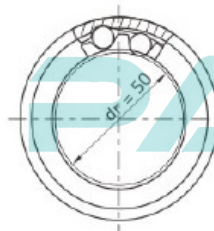
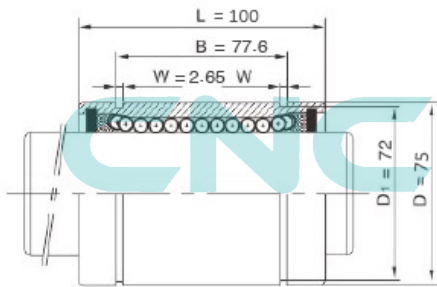

LME LME...C



LME...AJ LME...CAJ

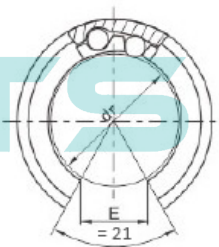

LME...OP LME...COP

LME60UU

- بلبرینگ شفت hqm
- مدل LME60UU
- قطر 60 میلی متر
- ساخت چین



LME LME...C



LME...AJ LME...CAJ



LME...OP LME...COP

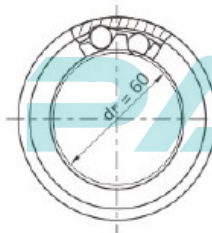
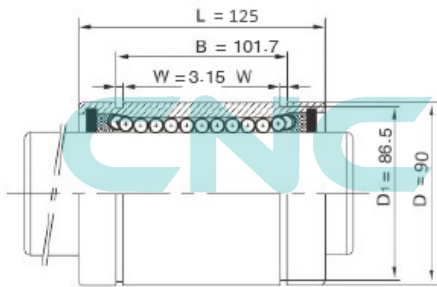

LME LME...C

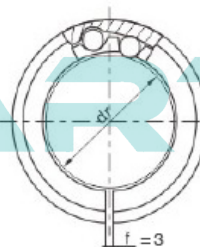

LME...AJ LME...CAJ

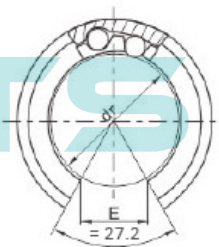

LME...OP LME...COP

LME80UU

- بلبرینگ شفت hqm
- مدل LME80UU
- قطر 80 میلی متر
- ساخت چین



LME LME...C



LME...AJ LME...CAJ



LME...OP LME...COP

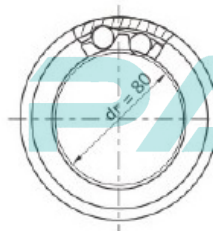
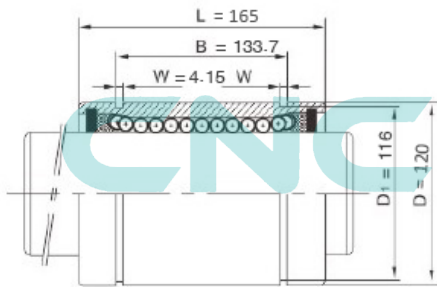

LME LME...C



LME...AJ LME...CAJ

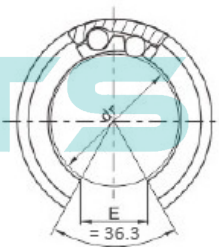

LME...OP LME...COP

بلبرینگ شفت LMF

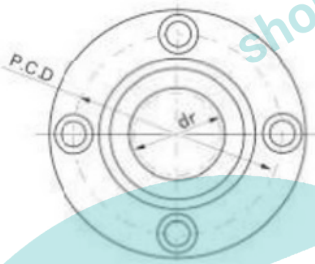
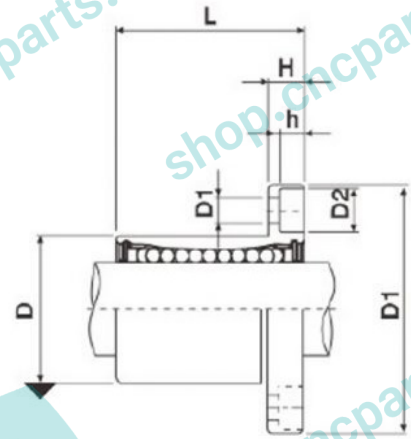
 LMF LMFC
LMFE LMFEFC

 LMF LMFC
LMFE LMFEFC

Products	$d1 \times d2 \times h$	D_1	P.C.D	H	L	D	dr	Ballcircuit
LMF6UU	$3.4 \times 6.5 \times 3.3$	28	20	5	19	12	6	4
LMF8UU	$3.4 \times 6.5 \times 3.3$	32	24	5	24	15	8	4
LMF10UU	$4.5 \times 8 \times 4.4$	40	29	6	29	19	10	4
LMF12UU	$4.5 \times 8 \times 4.4$	42	32	6	30	21	12	4
LMF13UU	$4.5 \times 8 \times 4.4$	43	33	6	32	23	13	4
LMF16UU	$4.5 \times 8 \times 4.4$	48	38	6	37	28	16	5
LMF20UU	$5.5 \times 9.5 \times 5.4$	54	43	8	42	32	20	5
LMF25UU	$5.5 \times 9.5 \times 5.4$	62	51	8	59	40	25	6
LMF30UU	$6.6 \times 11 \times 6.5$	74	60	10	64	45	30	6
LMF35UU	$6.6 \times 11 \times 6.5$	82	67	10	70	52	35	6
LMF40UU	$9 \times 14 \times 8.6$	96	78	13	80	60	40	6
LMF50UU	$9 \times 14 \times 8.6$	116	98	13	100	80	50	6
LMF60UU	$14 \times 17.5 \times 10.8$	134	112	18	110	90	60	6

LMF6UU

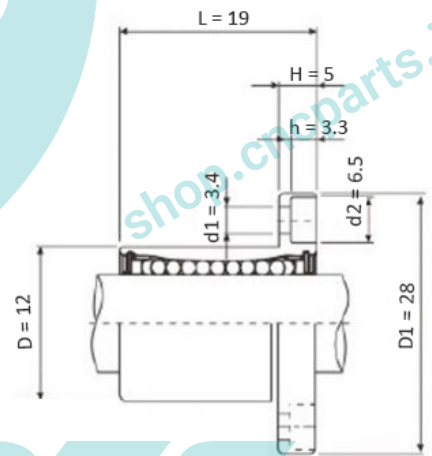
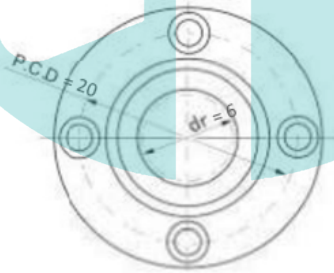
- بلبرینگ شفت فلنج دار hqm
- مدل LMF6UU
- قطر 6 میلی متر
- ساخت چین



LMF LMFC
LMFE LMFEFC

LMF LMFC
LMFE LMFEFC

CNC PARTS

LMF8UU

- بلبرینگ شفت فلنج دار hqm
- مدل LMF8UU
- قطر 8 میلی متر
- ساخت چین

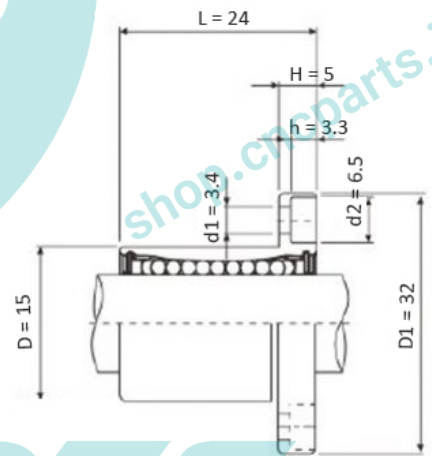
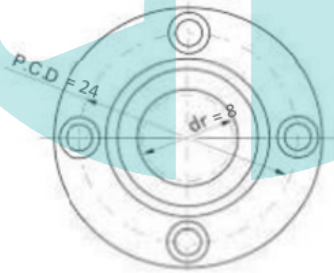

LMF LMFC
LMFE LMFEFC

LMF LMFC
LMFE LMFEFC

CNC PARTS

LMF10UU

- بلبرینگ شفت فلنج دار hqm
- مدل LMF10UU
- قطر 10 میلی متر
- ساخت چین

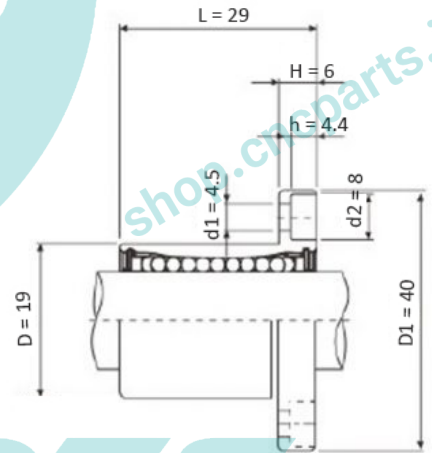
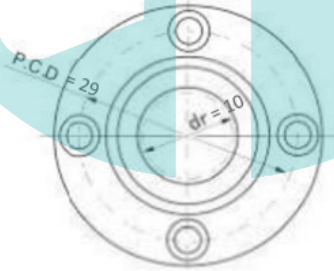

LMF LMFC
LMFE LMFEFC

LMF LMFC
LMFE LMFEFC

CNC PARTS

LMF12UU

- بلبرینگ شفت فلنج دار hqm
- مدل LMF12UU
- قطر 12 میلی متر
- ساخت چین

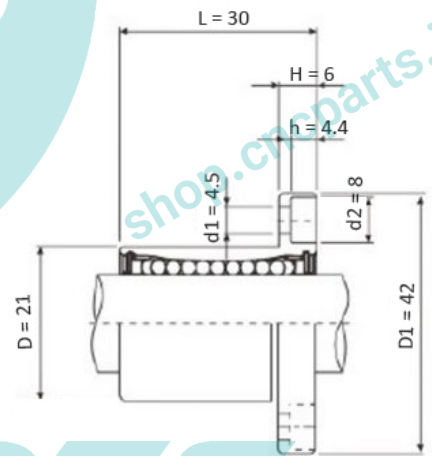
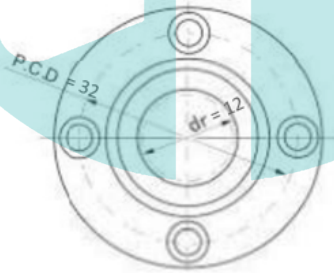

LMF LMFC
LMFE LMFEFC

LMF LMFC
LMFE LMFEFC

CNC PARTS

LMF13UU

- بلبرینگ شفت فلنج دار hqm
- مدل LMF13UU
- قطر 13 میلی متر
- ساخت چین

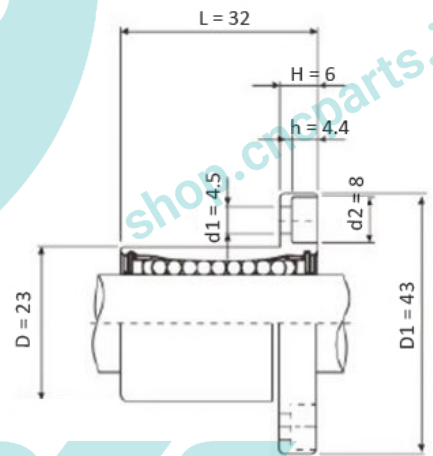
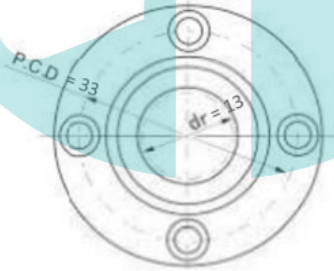

LMF LMFC
LMFE LMFEFC

LMF LMFC
LMFE LMFEFC

CNC PARTS

LMF16UU

- بلبرینگ شفت فلنج دار hqm
- مدل LMF16UU
- قطر 16 میلی متر
- ساخت چین

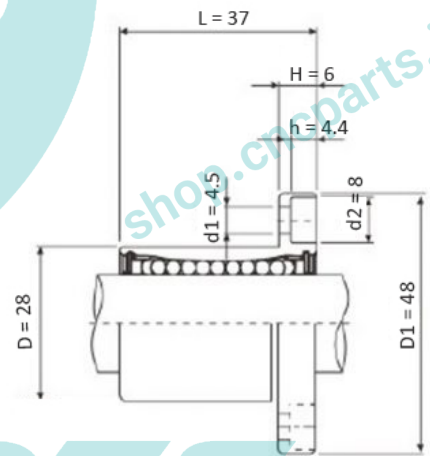
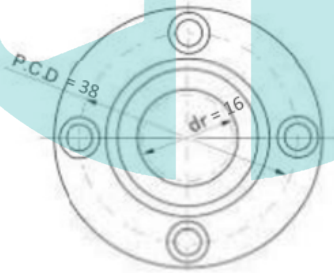

LMF LMFC
LMFE LMFEFC

LMF LMFC
LMFE LMFEFC

CNC PARTS

LMF20UU

- بلبرینگ شفت فلنج دار hqm
- مدل LMF20UU
- قطر 20 میلی متر
- ساخت چین

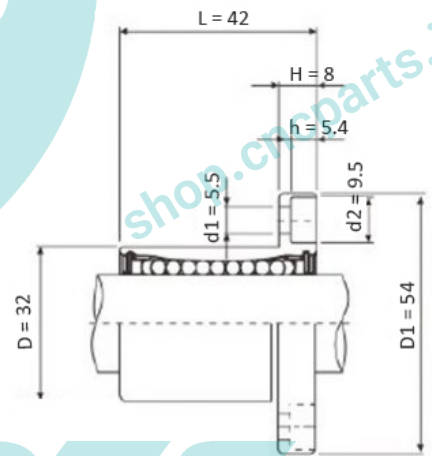
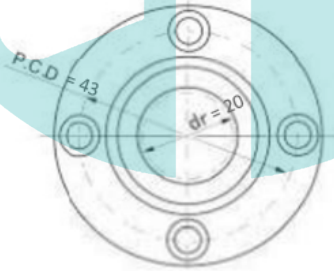

LMF LMFC
LMFE LMFEFC

LMF LMFC
LMFE LMFEFC

CNC PARTS

LMF25UU

- بلبرینگ شفت فلنج دار hqm
- مدل LMF25UU
- قطر 25 میلی متر
- ساخت چین

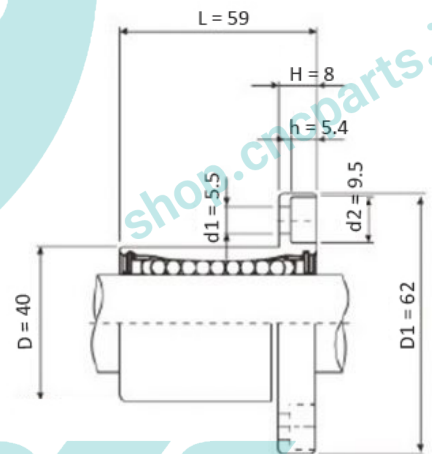
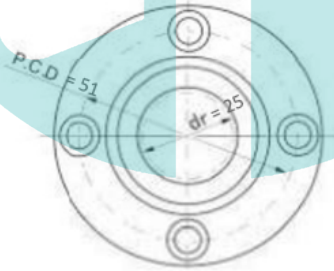

LMF LMFC
LMFE LMFEFC

LMF LMFC
LMFE LMFEFC

CNC PARTS

LMF30UU

- بلبرینگ شفت فلنج دار hqm
- مدل LMF30UU
- قطر 30 میلی متر
- ساخت چین

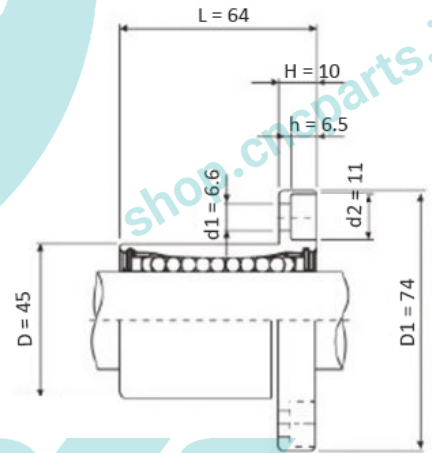
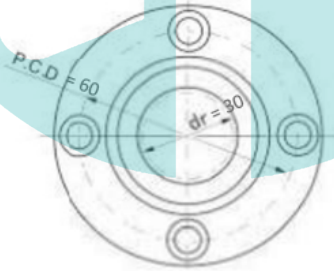

LMF LMFC
LMFE LMFEFC

LMF LMFC
LMFE LMFEFC

CNC PARTS

LMF35UU

- بلبرینگ شفت فلنج دار hqm
- مدل LMF35UU
- قطر 35 میلی متر
- ساخت چین

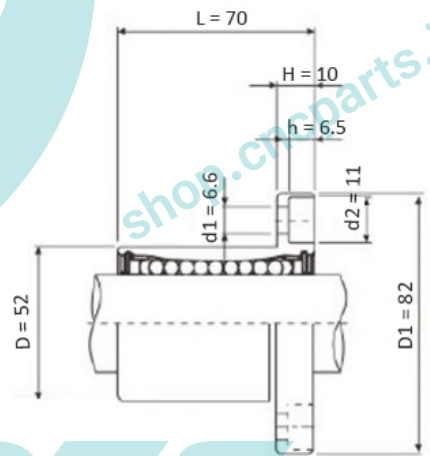
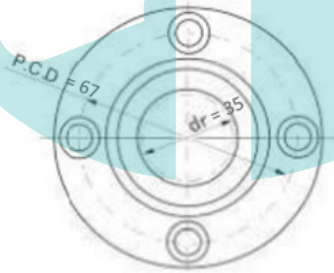

LMF LMFC
LMFE LMFE

LMF LMFC
LMFE LMFE

CNC PARTS

LMF40UU

- بلبرینگ شفت فلنج دار hqm
- مدل LMF40UU
- قطر 40 میلی متر
- ساخت چین

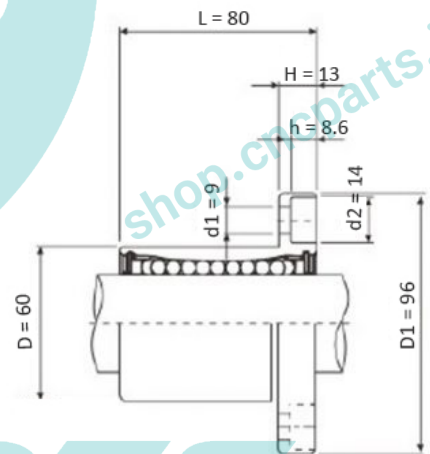
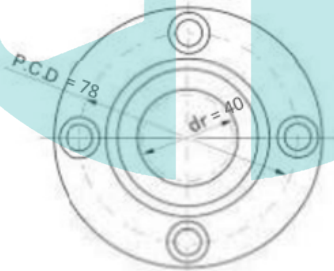

LMF LMFC
LMFE LMFEFC

LMF LMFC
LMFE LMFEFC

CNC PARTS

LMF50UU

- بلبرینگ شفت فلنج دار hqm
- مدل LMF50UU
- قطر 50 میلی متر
- ساخت چین

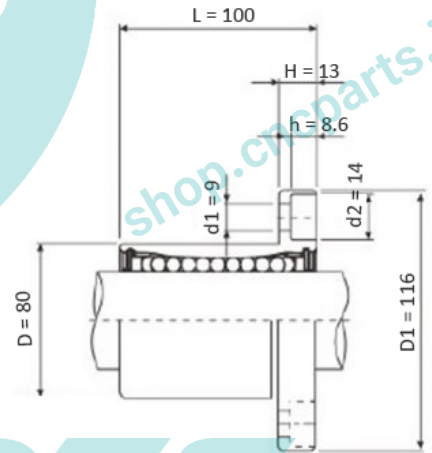
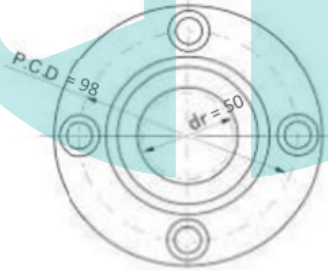

LMF LMFC
LMFE LMFEFC

LMF LMFC
LMFE LMFEFC

CNC PARTS

LMF60UU

- بلبرینگ شفت فلنج دار hqm
- مدل LMF60UU
- قطر 60 میلی متر
- ساخت چین

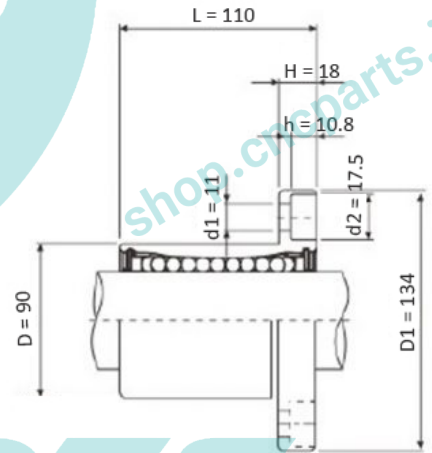
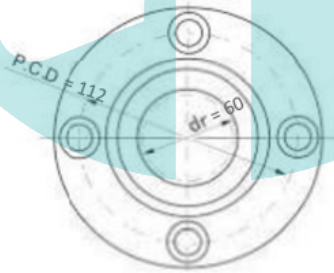

LMF LMFC
LMFE LMFEFC

LMF LMFC
LMFE LMFEFC

CNC PARTS

بلبرینگ شفت LMH

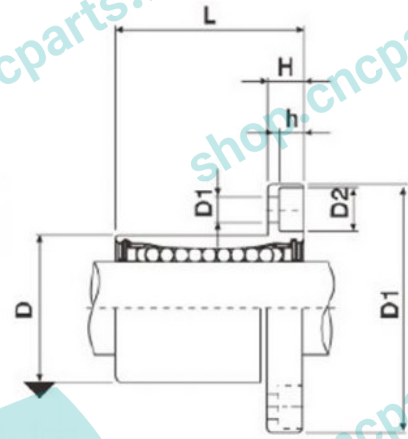
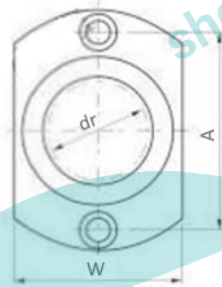

 LMH
LMHE
LMHC
LMHEC

Products	$d1 \times d2 \times h$	f	D_1	A	W	H	L	D	dr	Ballcircuit
LMH6UU	$3.4 \times 6.5 \times 3.3$	-	28	20	18	5	19	12	6	4
LMH8UU	$3.4 \times 6.5 \times 3.3$	-	32	24	21	5	24	15	8	4
LMH10UU	$4.5 \times 8 \times 4.4$	-	40	29	25	6	29	19	10	4
LMH12UU	$4.5 \times 8 \times 4.4$	-	42	32	27	6	30	21	12	4
LMH13UU	$4.5 \times 8 \times 4.4$	-	43	33	29	6	32	23	13	4
LMH16UU	$4.5 \times 8 \times 4.4$	22	48	31	34	6	37	28	16	5
LMH20UU	$5.5 \times 9.5 \times 5.4$	24	54	36	38	8	42	32	20	5
LMH25UU	$5.5 \times 9.5 \times 5.4$	32	62	40	46	8	59	40	25	6
LMH30UU	$6.6 \times 11 \times 6.5$	35	74	49	51	10	64	45	30	6

CNC PARTS

LMH6UU

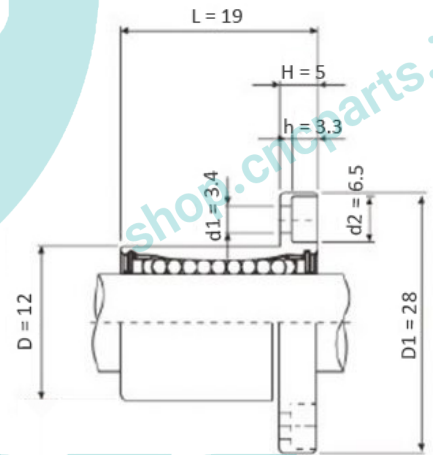
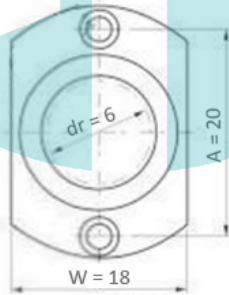
- بلبرینگ شفت hqm
- مدل LMH6UU
- قطر 6 میلی متر
- ساخت چین



LMH LMHC
LMHE LMHEC

CNC PARTS

LMH8UU

- بلبرینگ شفت hqm
- مدل LMH8UU
- قطر 8 میلی متر
- ساخت چین

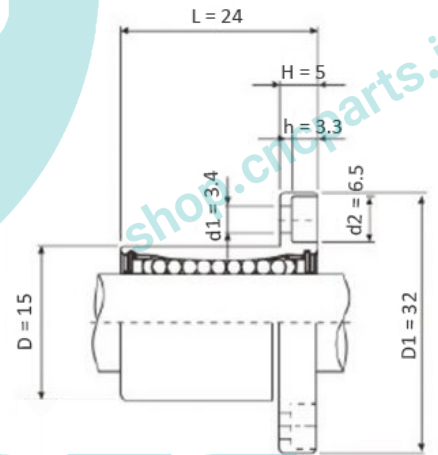
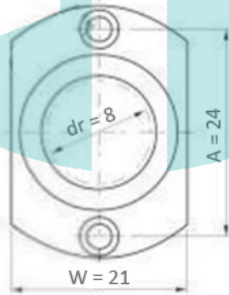

LMH LMHC
LMHE LMHEC

CNC PARTS

LMH10UU

- بلبرینگ شفت hqm
- مدل LMH10UU
- قطر 10 میلی متر
- ساخت چین

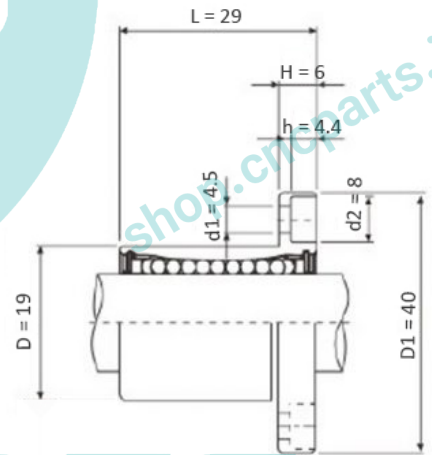
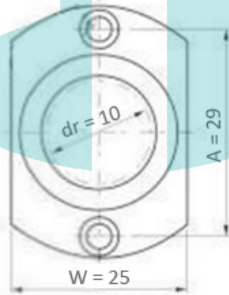

LMH LMHC
LMHE LMHEC

CNC PARTS

LMH12UU

- بلبرینگ شفت hqm
- مدل LMH12UU
- قطر 12 میلی متر
- ساخت چین

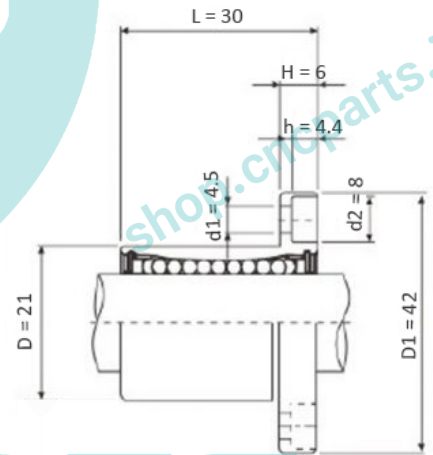
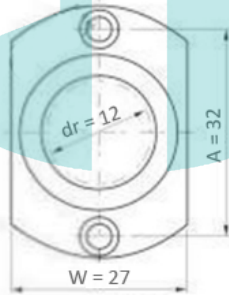

LMH LMHC
LMHE LMHEC

CNC PARTS

LMH13UU

- بلبرینگ شفت hqm
- مدل LMH13UU
- قطر 13 میلی متر
- ساخت چین

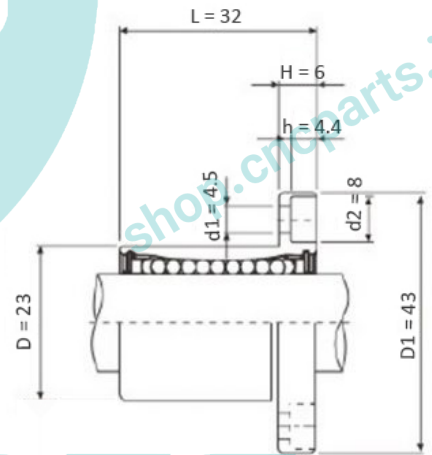
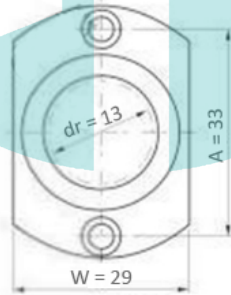

LMH LMHC
LMHE LMHEC

CNC PARTS

LMH16UU

- بلبرینگ شفت hqm
- مدل LMH16UU
- قطر 16 میلی متر
- ساخت چین

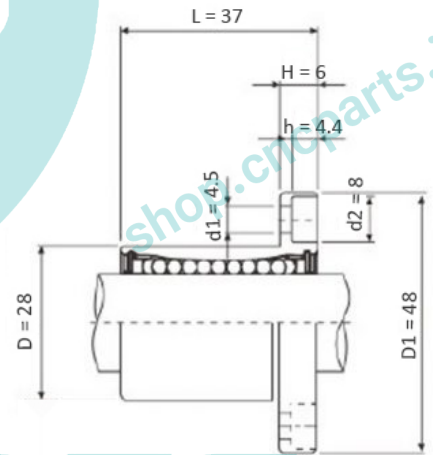
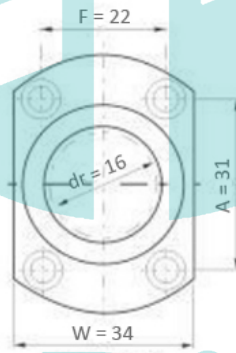

LMH LMHC
LMHE LMHEC

CNC PARTS

LMH20UU

- بلبرینگ شفت hqm
- مدل LMH20UU
- قطر 20 میلی متر
- ساخت چین

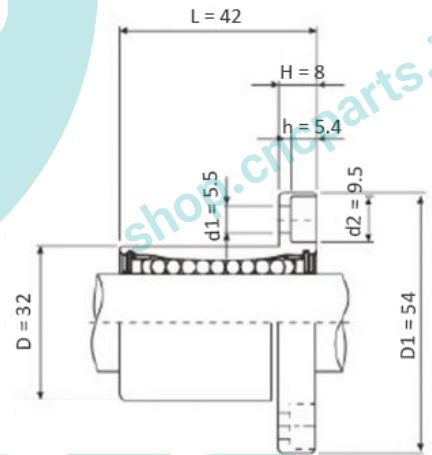
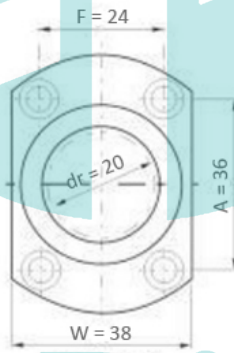

LMH LMHC
LMHE LMHEC

CNC PARTS

LMH25UU

- بلبرینگ شفت hqm
- مدل LMH25UU
- قطر 25 میلی متر
- ساخت چین

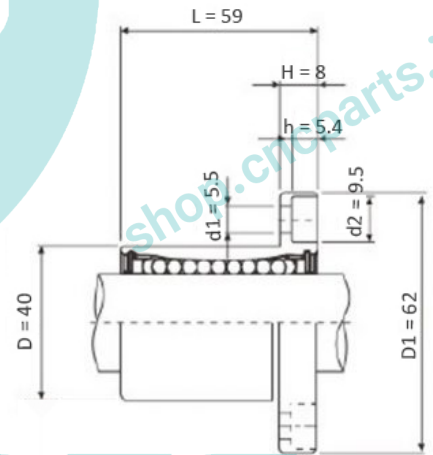
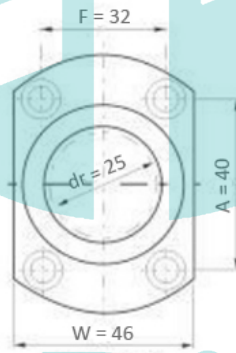

LMH LMHC
LMHE LMHEC

CNC PARTS

LMH30UU

- بلبرینگ شفت hqm
- مدل LMH30UU
- قطر 30 میلی متر
- ساخت چین

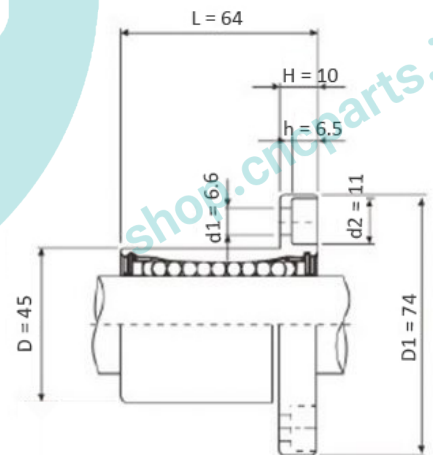
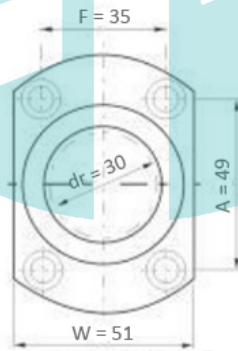

LMH LMHC
LMHE LMHEC

CNC PARTS

بلبرینگ شفت LMK

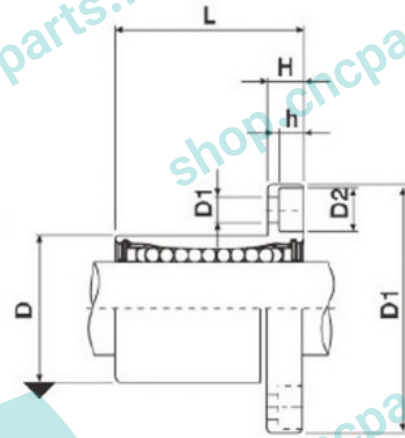
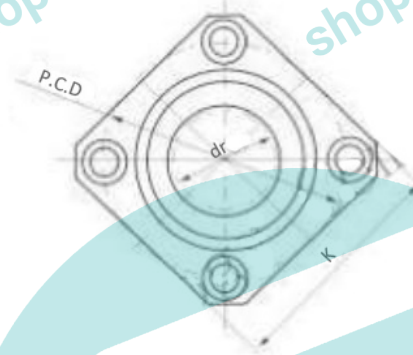
 LMK LMKC
LMKE LMKEC

Products	d1 × d2 × h	D ₁	P.C.D	k	H	L	D	dr	Ball circuit
LMK6UU	3.4 × 6.5 × 3.3	28	20	22	5	19	12	6	4
LMK8UU	3.4 × 6.5 × 3.3	32	24	25	5	24	15	8	4
LMK10UU	4.5 × 8 × 4.4	40	29	30	6	29	19	10	4
LMK12UU	4.5 × 8 × 4.4	42	32	32	6	30	21	12	4
LMK13UU	4.5 × 8 × 4.4	43	33	34	6	32	23	13	4
LMK16UU	4.5 × 8 × 4.4	48	38	37	6	37	28	16	5
LMK20UU	5.5 × 9.5 × 5.4	54	43	42	8	42	32	20	5
LMK25UU	5.5 × 9.5 × 5.4	62	51	50	8	59	40	25	6
LMK30UU	6.6 × 11 × 6.5	74	60	58	10	64	45	30	6
LMK35UU	6.6 × 11 × 6.5	82	67	64	10	70	52	35	6
LMK40UU	9 × 14 × 8.6	96	78	75	13	80	60	40	6
LMK50UU	9 × 14 × 8.6	116	98	92	13	100	80	50	6
LMK60UU	14 × 17.5 × 10.8	134	112	106	18	110	90	60	6

LMK6UU

- بلبرینگ شفت hqm
- مدل LMK6UU
- قطر 6 میلی متر
- ساخت چین

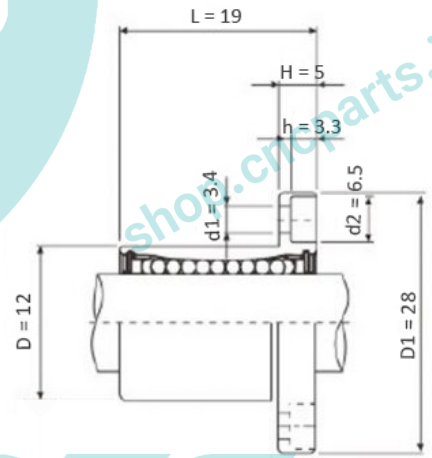
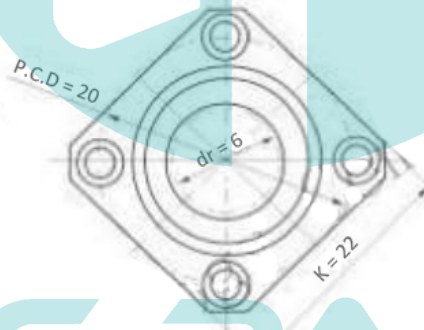

LMK LMKE LMKEC LMKEC

CNC PARTS

LMK8UU

- بلبرینگ شفت hqm
- مدل LMK8UU
- قطر 8 میلی متر
- ساخت چین

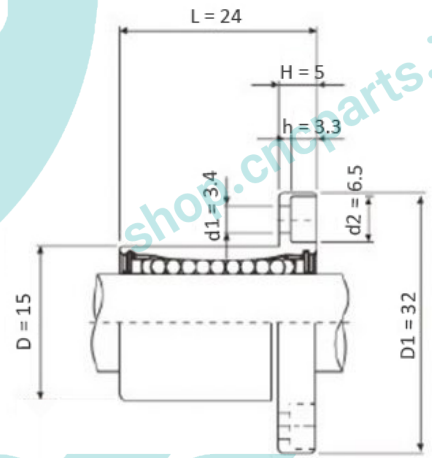
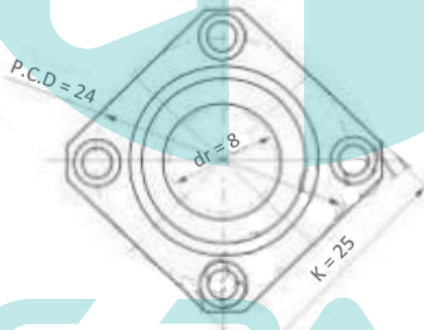

LMK LMKE LMKEC LMKEC

CNC PARTS

LMK10UU

- بلبرینگ شفت hqm
- مدل LMK10UU
- قطر 10 میلی متر
- ساخت چین

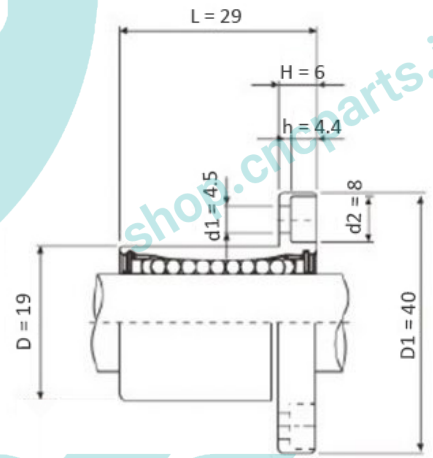
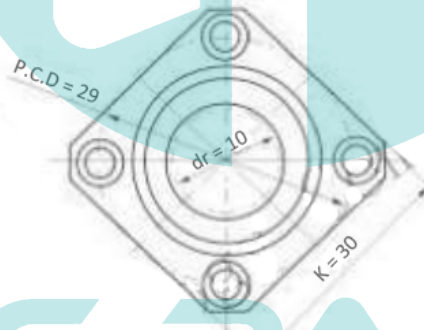

LMK LMKE LMKEC LMKC

CNC PARTS

LMK12UU

- بلبرینگ شفت hqm
- مدل LMK12UU
- قطر 12 میلی متر
- ساخت چین

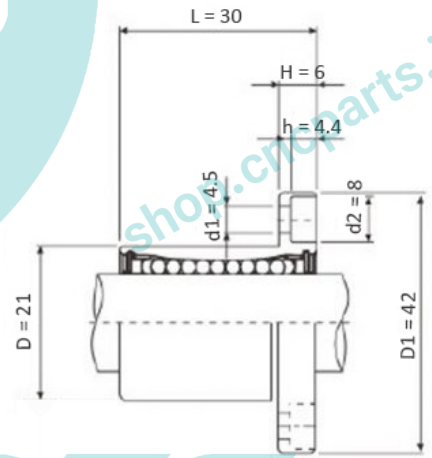
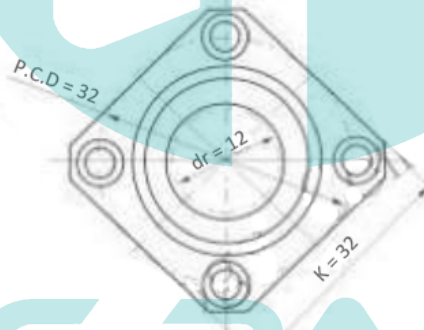

LMK LMKE LMKEC LMKEC

CNC PARTS

LMK13UU

- بلبرینگ شفت hqm
- مدل LMK13UU
- قطر 13 میلی متر
- ساخت چین

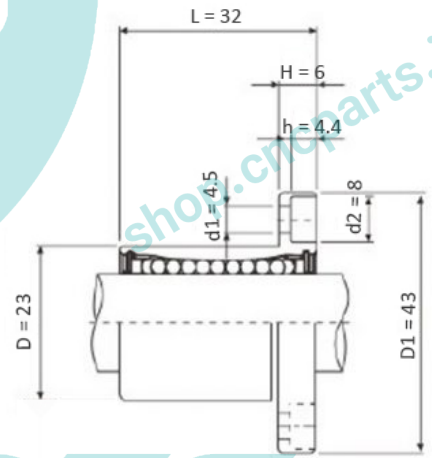
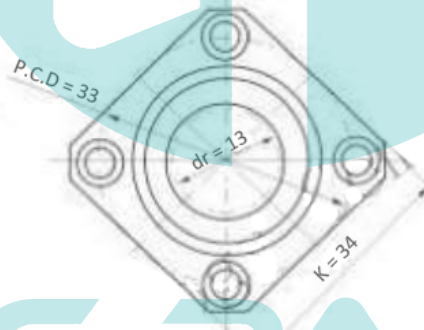

LMK LMKE
LMKC LMKEC

CNC PARTS

LMK16UU

- بلبرینگ شفت hqm
- مدل LMK16UU
- قطر 16 میلی متر
- ساخت چین

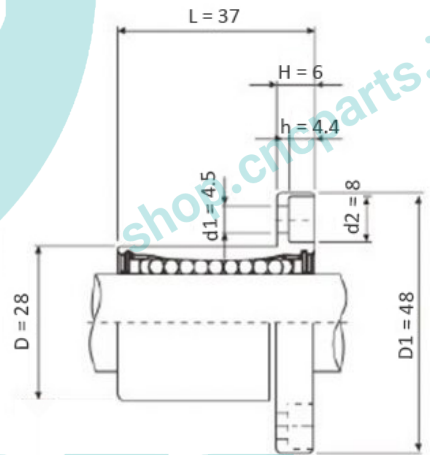
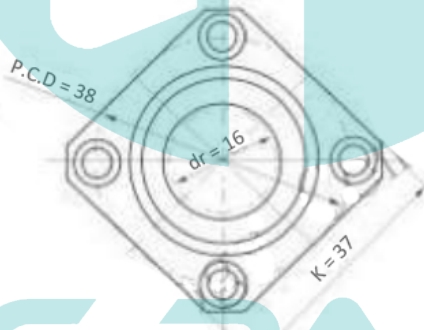

LMK LMKE LMKC LMKEC

CNC PARTS

LMK20UU

- بلبرینگ شفت hqm
- مدل LMK20UU
- قطر 20 میلی متر
- ساخت چین

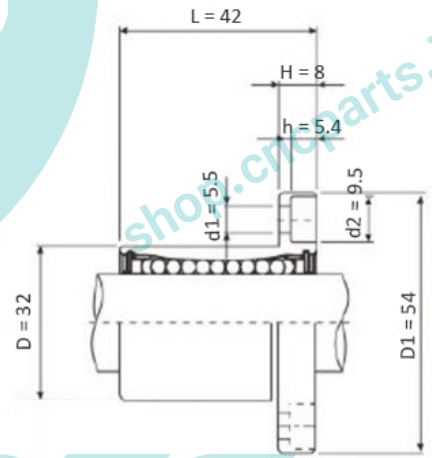
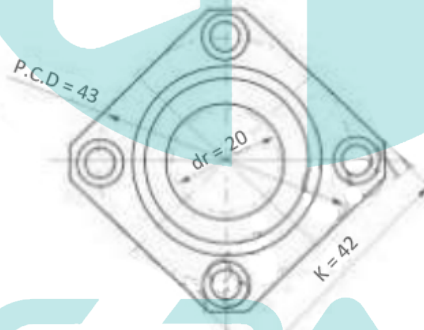

LMK LMKE LMKC LMKEC

CNC PARTS

LMK25UU

- بلبرینگ شفت hqm
- مدل LMK25UU
- قطر 25 میلی متر
- ساخت چین

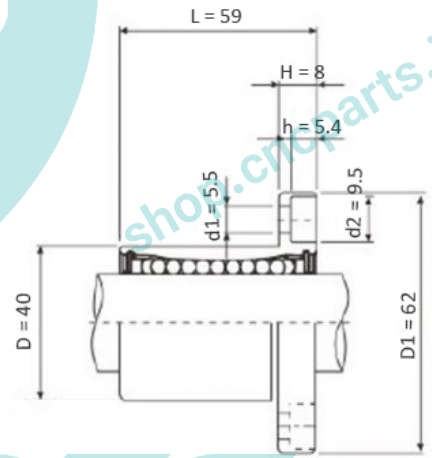
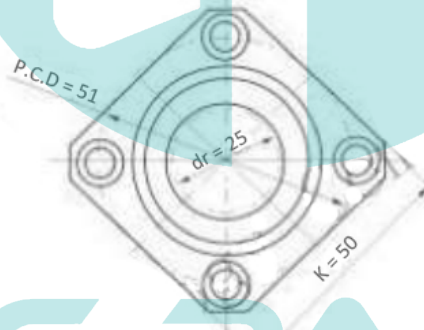

LMK LMKE LMKEC LMKEC

CNC PARTS

LMK30UU

- بلبرینگ شفت hqm
- مدل LMK30UU
- قطر 30 میلی متر
- ساخت چین

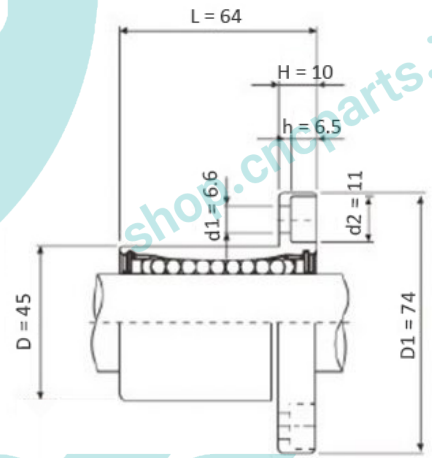
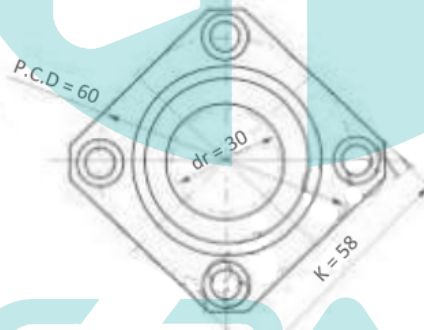

LMK LMKE
LMKC LMKEC

CNC PARTS

LMK35UU

- بلبرینگ شفت hqm
- مدل LMK35UU
- قطر 35 میلی متر
- ساخت چین

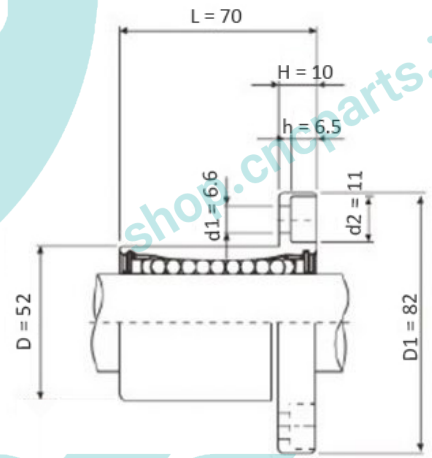
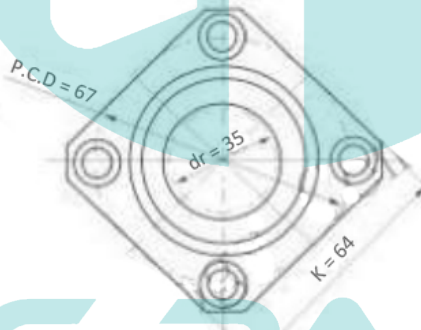

LMK LMKE LMKC LMKEC

CNC PARTS

LMK40UU

- بلبرینگ شفت hqm
- مدل LMK40UU
- قطر 40 میلی متر
- ساخت چین

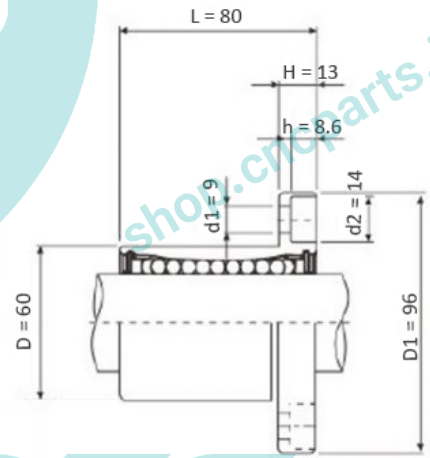
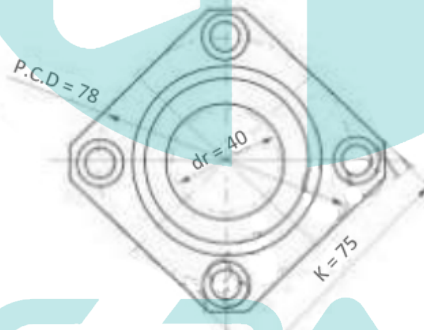

LMK LMKE
LMKC LMKEC

CNC PARTS

LMK50UU

- بلبرینگ شفت hqm
- مدل LMK50UU
- قطر 50 میلی متر
- ساخت چین

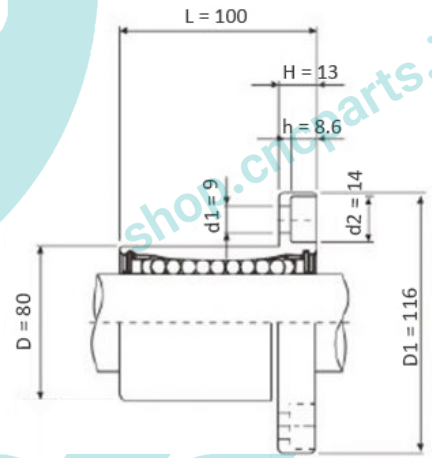
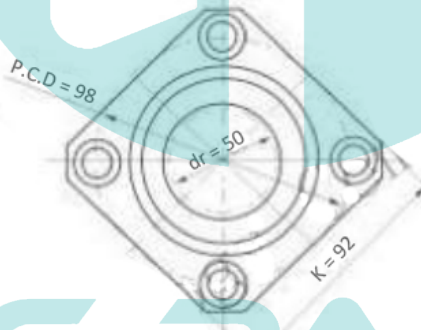

LMK LMKE
LMKC LMKEC

CNC PARTS

LMK60UU

- بلبرینگ شفت hqm
- مدل LMK60UU
- قطر 60 میلی متر
- ساخت چین

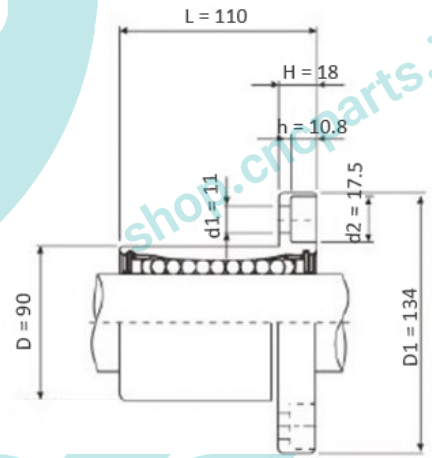
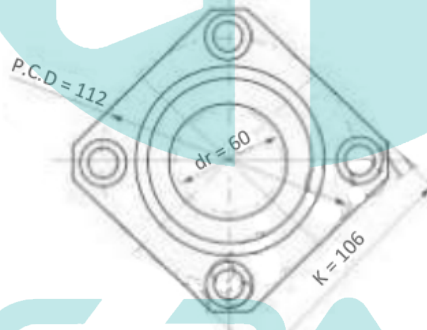

LMK LMKE LMKC LMKEC

CNC PARTS