

کاتالوگ پیچ و مهره بالاسکرو



گروه مهندسی بازرگانی سی ان سی پارت

۳۳۵۳۲۶۰۲

۳۳۵۳۲۱۹۴

۳۶۶۱۹۵۱۰

۳۳۹۵۹۰۳۴

۳۳۹۵۹۳۲۶

۳۳۹۵۹۷۵۶

۳۶۶۱۹۳۹۰

۳۳۹۸۰۹۳۱

 www.shop.cncparts.ir

 [cncparts_it](https://www.instagram.com/cncparts_it)

نشانی: تهران - خیابان سعدی جنوبی - چهارراه اکباتان ناظم الاطبا شمالی - پلاک ۱۶۷

فهرست مطالب

۵			مهره بال اسکرو	۱
۶	SFS	مهره بال اسکرو	۱.۱
۷	SFS12-05-2.8		۱.۱.۱
۸	SFS12-10-2.8		۲.۱.۱
۹	SFS16-05-3.8		۳.۱.۱
۱۰	SFS16-10-2.8		۴.۱.۱
۱۱	SFS16-16-1.8		۵.۱.۱
۱۲	SFS16-16-2.8		۶.۱.۱
۱۳	SFS16-20-1.8		۷.۱.۱
۱۴	SFS20-05-3.8		۸.۱.۱
۱۵	SFS20-10-3.8		۹.۱.۱
۱۶	SFS20-20-1.8		۱۰.۱.۱
۱۷	SFS20-20-2.8		۱۱.۱.۱
۱۸	SFS25-05-3.8		۱۲.۱.۱
۱۹	SFS25-10-3.8		۱۳.۱.۱
۲۰	SFS25-20-2.8		۱۴.۱.۱
۲۱	SFS25-25-1.8		۱۵.۱.۱
۲۲	SFS25-25-2.8		۱۶.۱.۱
۲۳	SFS32-05-3.8		۱۷.۱.۱
۲۴	SFS32-10-3.8		۱۸.۱.۱
۲۵	SFS32-20-3.8		۱۹.۱.۱
۲۶	SFS32-32-1.8		۲۰.۱.۱
۲۷	SFS32-32-2.8		۲۱.۱.۱
۲۸	SFS40-05-3.8		۲۲.۱.۱
۲۹	SFS40-10-3.8		۲۳.۱.۱
۳۰	SFS40-20-2.8		۲۴.۱.۱
۳۱	SFS40-40-1.8		۲۵.۱.۱
۳۲	SFS40-40-2.8		۲۶.۱.۱
۳۳	SFS50-05-3.8		۲۷.۱.۱
۳۴	SFS50-10-3.8		۲۸.۱.۱
۳۵	SFS50-20-3.8		۲۹.۱.۱
۳۶	SFS50-50-1.8		۳۰.۱.۱
۳۷	SFS50-50-2.8		۳۱.۱.۱
۳۸	SFS63-10-3.8		۳۲.۱.۱
۳۹	SFS63-20-3.8		۳۳.۱.۱
۴۰	SFS80-10-3.8		۳۴.۱.۱
۴۱	SFS80-20-3.8		۳۵.۱.۱
۴۲	SFS100-20-3.8		۳۶.۱.۱
۴۳	SFU	مهره بال اسکرو	۲.۱
۴۴	SFU12-04-3		۱.۲.۱
۴۵	SFU16-04-3		۲.۲.۱
۴۶	SFU16-05-3		۳.۲.۱
۴۷	SFU16-05-4		۴.۲.۱
۴۸	SFU16-10-2-4		۵.۲.۱

۴۹	SFU20 - 04 - 3	۶.۲.۱
۵۰	SFU20 - 05 - 3	۷.۲.۱
۵۱	SFU20 - 05 - 4	۸.۲.۱
۵۲	SFU20 - 10 - 2 - 4	۹.۲.۱
۵۳	SFU25 - 05 - 3	۱۰.۲.۱
۵۴	SFU25 - 05 - 4	۱۱.۲.۱
۵۵	SFU25 - 10 - 3	۱۲.۲.۱
۵۶	SFU32 - 05 - 3	۱۳.۲.۱
۵۷	SFU32 - 05 - 4	۱۴.۲.۱
۵۸	SFU32 - 10 - 3	۱۵.۲.۱
۵۹	SFU32 - 10 - 4	۱۶.۲.۱
۶۰	SFU40 - 05 - 4	۱۷.۲.۱
۶۱	SFU40 - 05 - 5	۱۸.۲.۱
۶۲	SFU40 - 10 - 3	۱۹.۲.۱
۶۳	SFU40 - 10 - 4	۲۰.۲.۱
۶۴	SFU50 - 05 - 4	۲۱.۲.۱
۶۵	SFU50 - 10 - 4	۲۲.۲.۱
۶۶	SFU63 - 10 - 4	۲۳.۲.۱
۶۷	SFU63 - 10 - 5	۲۴.۲.۱
۶۸	SFU80 - 10 - 5	۲۵.۲.۱
۶۹	SFU80 - 10 - 6	۲۶.۲.۱
۷۰	DFU اسکرو مهره بال	۳.۱
۷۱	DFU16 - 04 - 4	۱.۳.۱
۷۲	DFU16 - 05 - 4	۲.۳.۱
۷۳	DFU16 - 10 - 3	۳.۳.۱
۷۴	DFU - 20 - 04 - 4	۴.۳.۱
۷۵	DFU - 20 - 05 - 4	۵.۳.۱
۷۶	DFU - 25 - 04 - 4	۶.۳.۱
۷۷	DFU - 25 - 05 - 4	۷.۳.۱
۷۸	DFU - 25 - 06 - 4	۸.۳.۱
۷۹	DFU - 25 - 08 - 4	۹.۳.۱
۸۰	DFU - 25 - 10 - 4	۱۰.۳.۱
۸۶	DFU - 32 - 04 - 4	۱۶.۳.۱
۸۲	DFU - 32 - 05 - 4	۱۲.۳.۱
۸۳	DFU - 32 - 06 - 4	۱۳.۳.۱
۸۴	DFU - 32 - 08 - 4	۱۴.۳.۱
۸۵	DFU - 32 - 10 - 4	۱۵.۳.۱
۸۶	DFU - 32 - 04 - 4	۱۶.۳.۱
۸۷	DFU - 40 - 05 - 4	۱۷.۳.۱
۸۸	DFU - 40 - 06 - 4	۱۸.۳.۱
۸۹	DFU - 40 - 08 - 4	۱۹.۳.۱
۹۰	DFU - 40 - 10 - 4	۲۰.۳.۱
۹۱	DFU - 50 - 10 - 4	۲۱.۳.۱
۹۲	DFU - 50 - 20 - 4	۲۲.۳.۱
۹۳	DFU - 63 - 10 - 4	۲۳.۳.۱
۹۴	DFU - 63 - 20 - 4	۲۴.۳.۱
۹۵	DFU - 80 - 10 - 4	۲۵.۳.۱
۹۶	DFU - 80 - 20 - 4	۲۶.۳.۱
۹۷	DFU - 100 - 20 - 4	۲۷.۳.۱

۹۸	مهره بال اسکرو SFK	۴.۱
۹۹	SFK - 004 - 01	۱.۴.۱
۱۰۰	SFK - 006 - 01	۲.۴.۱
۱۰۱	SFK - 008 - 01	۳.۴.۱
۱۰۲	SFK - 008 - 02	۴.۴.۱
۱۰۳	SFK - 008 - 025	۵.۴.۱
۱۰۴	SFK - 010 - 02	۶.۴.۱
۱۰۵	SFK - 010 - 04	۷.۴.۱
۱۰۶	SFK - 012 - 02	۸.۴.۱
۱۰۷	SFK - 014 - 02	۹.۴.۱
۱۰۸	SFK - 016 - 02	۱۰.۴.۱
۱۰۹	SFK - 020 - 02	۱۱.۴.۱
۱۱۰	SFK - 025 - 02	۱۲.۴.۱

مهره بال اسکرو

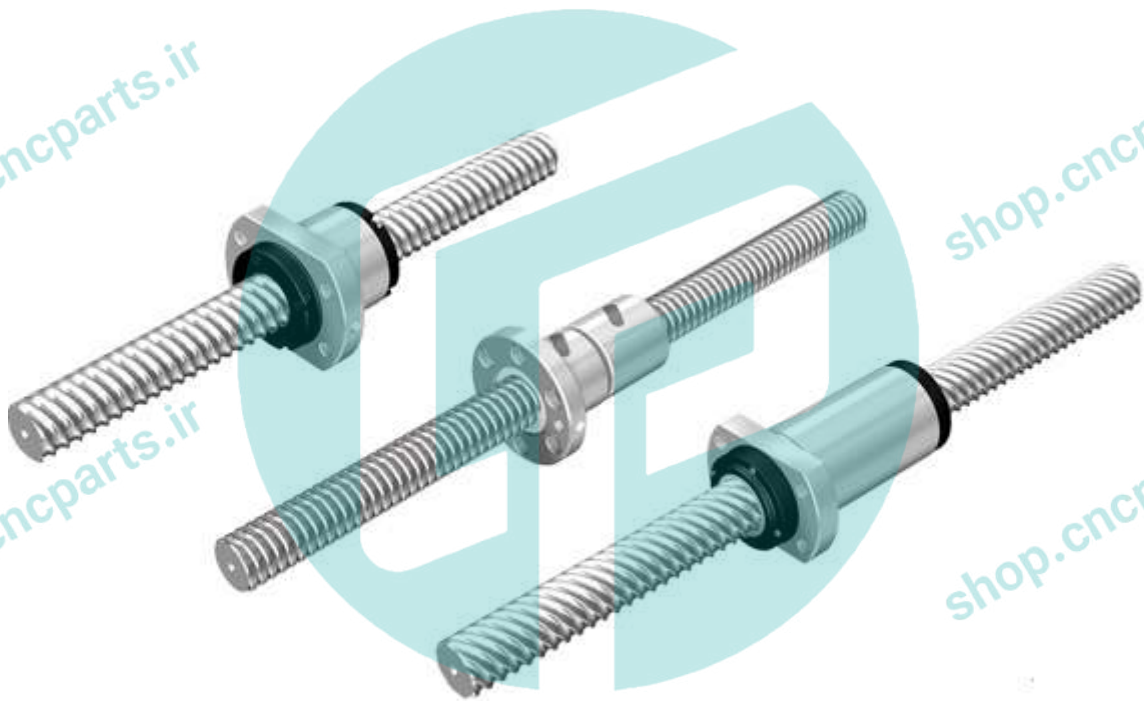

CNC PARTS

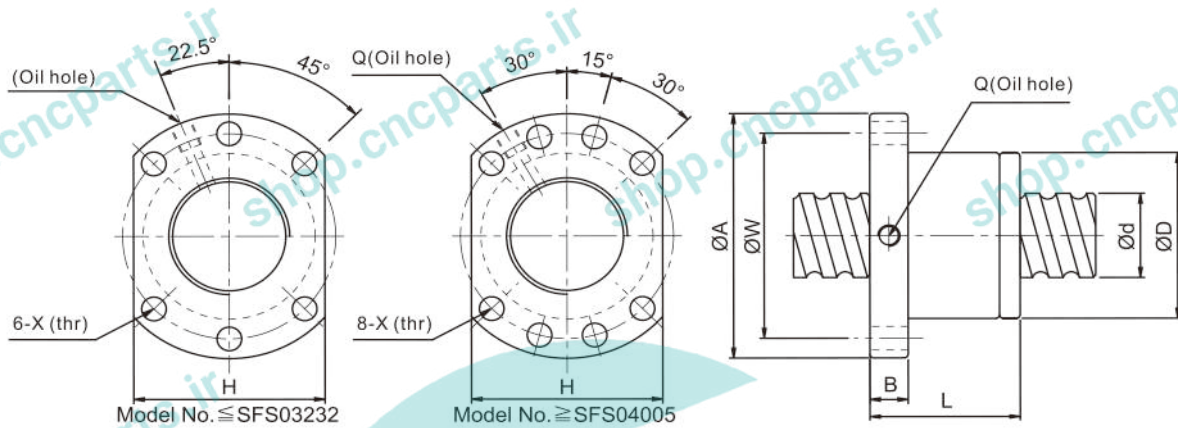
مهره بال اسکرو SFS

Products	d	l	Da	D	A	B	L	W	H	X	Q	n	Ca	Coa	K
SFS12-05-2.8	12	5	2.5	24	40	10	31	32	30	4.5	M6 × 1P	2.8 * 1	536	794	12.5
SFS12-10-2.8	12	10	2.5	24	40	10	48.5	32	30	4.5	M6 × 1P	2.8 * 1	523	776	12.5
SFS16-05-3.8	15	5	2.778	28	48	10	38	38	40	5.5	M6 × 1P	3.8 * 1	771	1536	19.6
SFS16-10-2.8	15	10	2.778	28	48	10	47	38	40	5.5	M6 × 1P	2.8 * 1	592.9	1131.8	14.4
SFS16-16-1.8	15	16	2.778	28	48	10	45	38	40	5.5	M6 × 1P	1.8 * 1	405.5	727.6	9.2
SFS16-16-2.8	15	16	2.778	28	48	10	61	38	40	5.5	M6 × 1P	2.8 * 1	592.9	1131.8	14.4
SFS16-20-1.8	15	20	2.778	28	48	10	57	38	40	5.5	M6 × 1P	1.8 * 1	415.2	768	9.2
SFS20-05-3.8	20	5	3.175	36	58	10	40	47	44	6.6	M6 × 1P	3.8 * 1	1027.1	2229.4	25.9
SFS20-10-3.8	20	10	3.175	36	58	10	60	47	44	6.6	M6 × 1P	3.8 * 1	1049.1	2340.9	25.9
SFS20-20-1.8	20	20	3.175	36	58	10	57	47	44	6.6	M6 × 1P	1.8 * 1	551.9	1108.8	12.2
SFS20-20-2.8	20	20	3.175	36	58	10	77	47	44	6.6	M6 × 1P	2.8 * 1	807	1724.8	19.1
SFS25-05-3.8	25	5	3.175	40	62	10	40	51	48	6.6	M6 × 1P	3.8 * 1	1133.1	2786.7	32
SFS25-10-3.8	25	10	3.175	40	62	12	62	51	48	6.6	M6 × 1P	3.8 * 1	1133.1	2786.7	32
SFS25-25-1.8	25	25	3.175	40	62	12	70	51	48	6.6	M6 × 1P	1.8 * 1	606.3	1372.8	15.1
SFS25-25-2.8	25	25	3.175	40	62	12	95	51	48	6.6	M6 × 1P	2.8 * 1	886.5	2135.5	23.6
SFS32-05-3.8	32	5	3.175	50	80	12	42	65	62	9	M6 × 1P	3.8 * 1	1263.1	3567	40.6
SFS32-10-3.8	31	10	3.969	50	80	13	62	65	62	9	M6 × 1P	3.8 * 1	1693.4	4354.9	39.7
SFS32-20-3.8	31	20	3.969	50	80	12	80	65	62	9	M6 × 1P	2.8 * 1	1324.9	3337.2	29.3
SFS32-32-1.8	31	32	3.969	50	80	13	84	65	62	9	M6 × 1P	1.8 * 1	906	2145.5	18.8
SFS32-32-2.8	31	32	3.969	50	80	13	116	65	62	9	M6 × 1P	2.8 * 1	1324.9	3337.2	29.3
SFS50-50-1.8	48	50	6.35	75	110	18	175	93	85	11	M8 × 1P	2.8 * 1	3087.1	8542.2	45.4
SFS50-50-2.8	48	50	6.35	75	110	18	175	93	85	11	M8 × 1P	2.8 * 1	3087.1	8542.2	45.4
SFS63-10-3.8	61	10	6.35	90	125	18	70	108	95	11	M8 × 1P	3.8 * 1	4147.4	12484.8	77.6
SFS63-20-3.8	61	20	7.144	95	135	20	116	115	100	13.5	M8 × 1P	3.8 * 1	4877.8	14109.1	77.9
SFS80-10-3.8	77	10	6.35	105	145	20	70	125	110	13.5	M8 × 1P	3.8 * 1	4632.4	16051.9	97.3
SFS80-20-3.8	77	20	9.525	125	165	25	120	145	130	13.5	M8 × 1P	3.8 * 1	7891.4	23074.6	98.6
SFS100-20-3.8	96	20	12.7	150	202	30	124	176	155	17.5	M8 × 1P	3.8 * 1	12725.1	37454.4	123.3

SFS12-05-2.8

- مهره بالاسکرو hqm
- مدل SFS12-05-2.8
- قطر 12 میلی متر
- گام 5 میلی متر
- مناسب ساخت ماشین آلات صنعتی و دستگاه های CNC
- حرکت با دقت و بالا بودن طول عمر
- روانکاری آسان و قابلیت تعویض بالا
- ساخت چین

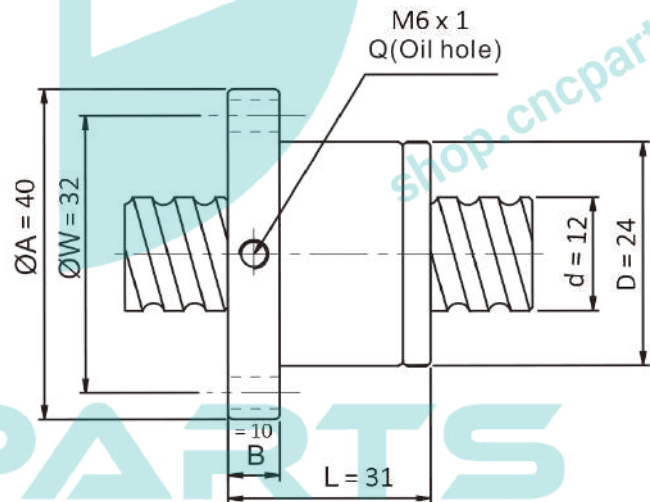
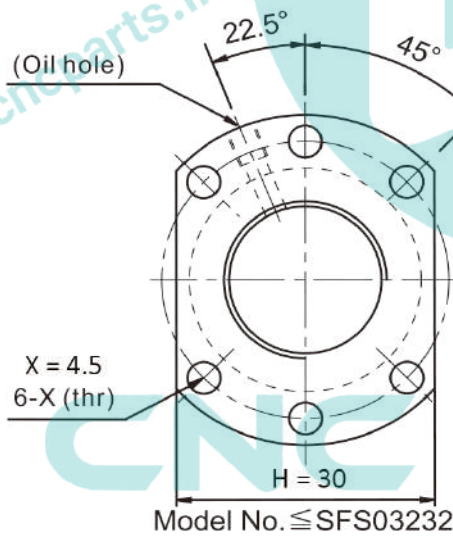

SFS12-10-2.8

- مهره بالاسکرو hqm
- مدل SFS12-10-2.8
- قطر 12 میلی متر
- گام 10 میلی متر
- مناسب ساخت ماشین آلات صنعتی و دستگاه های CNC
- حرکت با دقت و بالا بودن طول عمر
- روانکاری آسان و قابلیت تعویض بالا
- ساخت چین

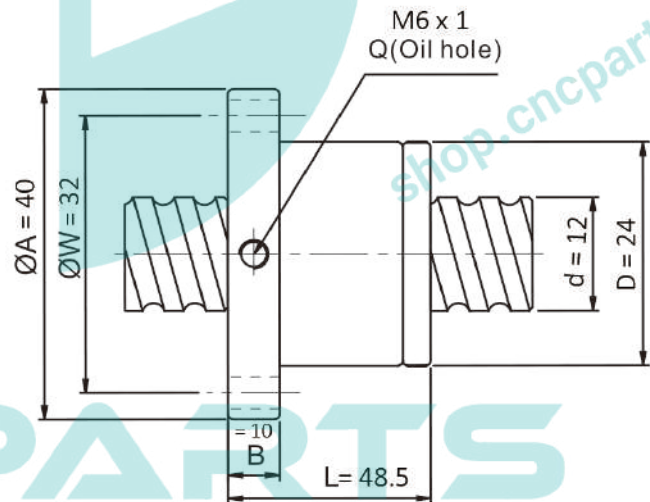
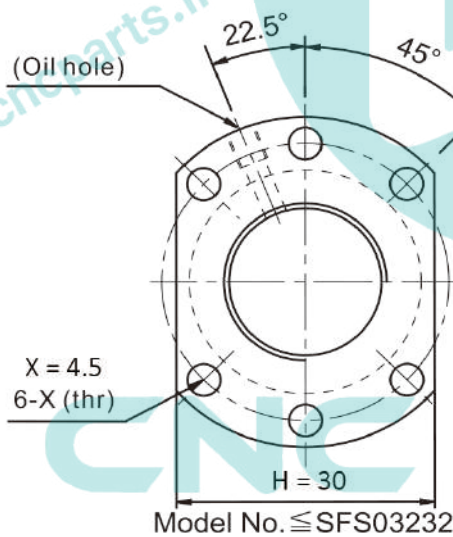

SFS16-05-3.8

- مهره بالاسکرو hqm
- مدل SFS16-05-3.8
- قطر 16 میلی متر
- گام 5 میلی متر
- مناسب ساخت ماشین آلات صنعتی و دستگاه های CNC
- حرکت با دقت و بالا بودن طول عمر
- روانکاری آسان و قابلیت تعویض بالا
- ساخت چین

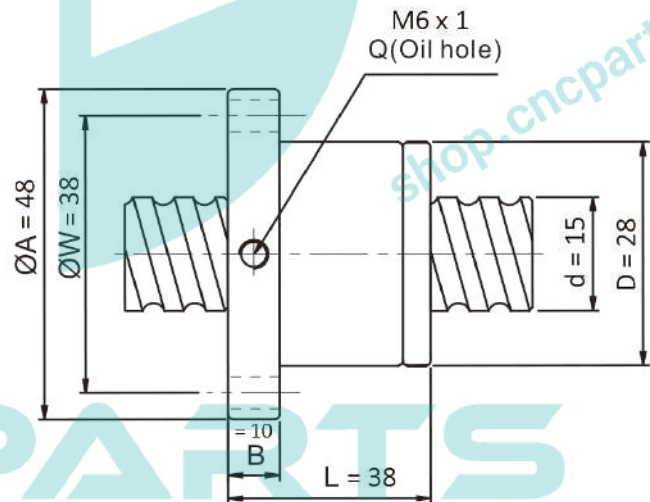
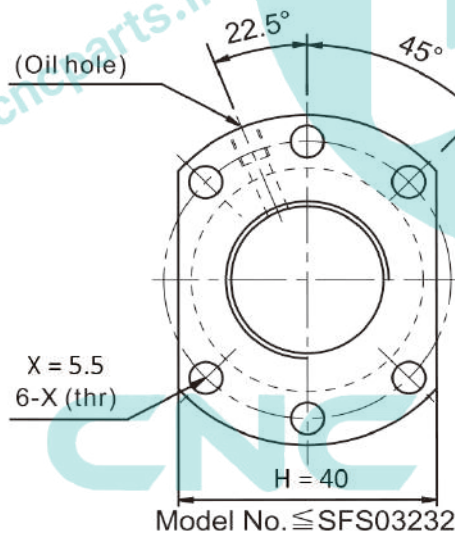

SFS16 – 10 – 2.8

- مهره بالاسکرو hqm
- مدل SFS16 – 10 – 2.8
- قطر 16 میلی متر
- گام 10 میلی متر
- مناسب ساخت ماشین آلات صنعتی و دستگاه های CNC
- حرکت با دقت و بالا بودن طول عمر
- روانکاری آسان و قابلیت تعویض بالا
- ساخت چین

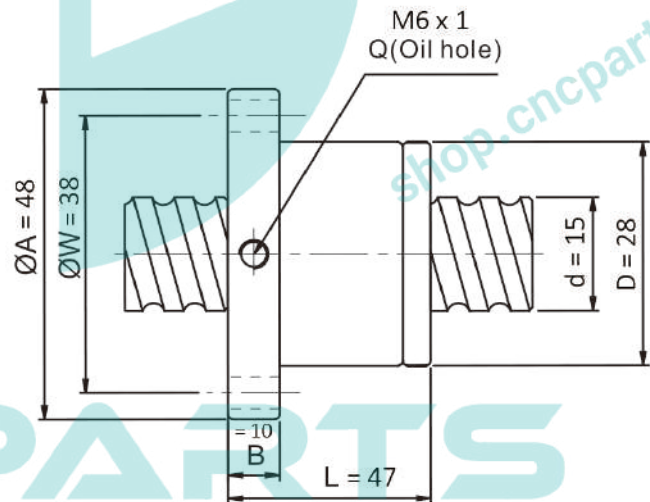
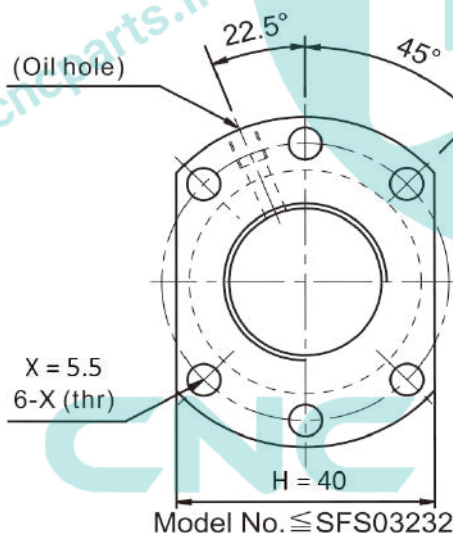

SFS16 – 16 – 1.8

- مهره بالاسکرو hqm
- مدل SFS16 – 16 – 1.8
- قطر 16 میلی متر
- گام 16 میلی متر
- مناسب ساخت ماشین آلات صنعتی و دستگاه های CNC
- حرکت با دقت و بالا بودن طول عمر
- روانکاری آسان و قابلیت تعویض بالا
- ساخت چین

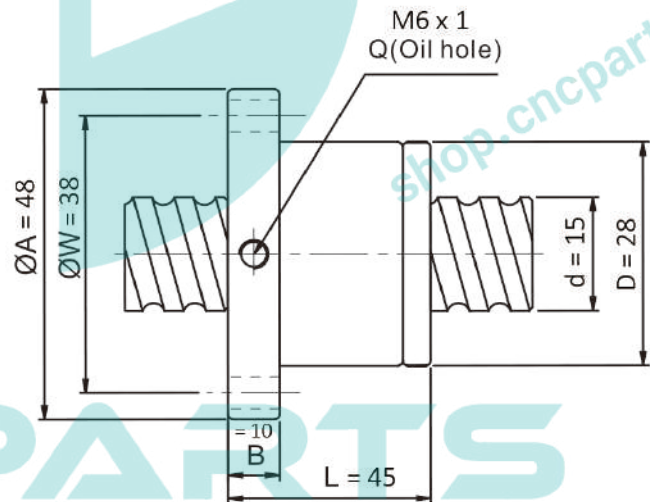
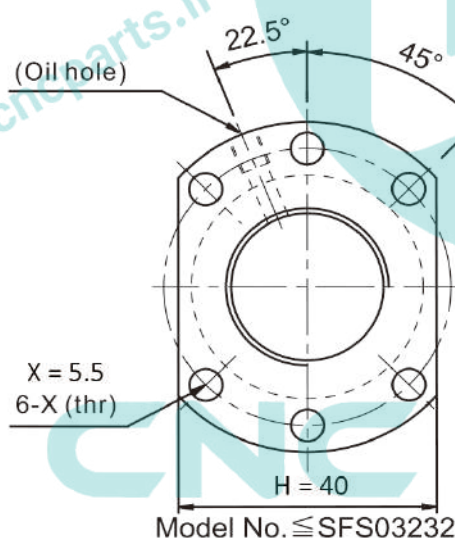

SFS16 – 16 – 2.8

- مهره بالاسکرو hqm
- مدل SFS16 – 16 – 2.8
- قطر 16 میلی متر
- گام 16 میلی متر
- مناسب ساخت ماشین آلات صنعتی و دستگاه های CNC
- حرکت با دقت و بالا بودن طول عمر
- روانکاری آسان و قابلیت تعویض بالا
- ساخت چین

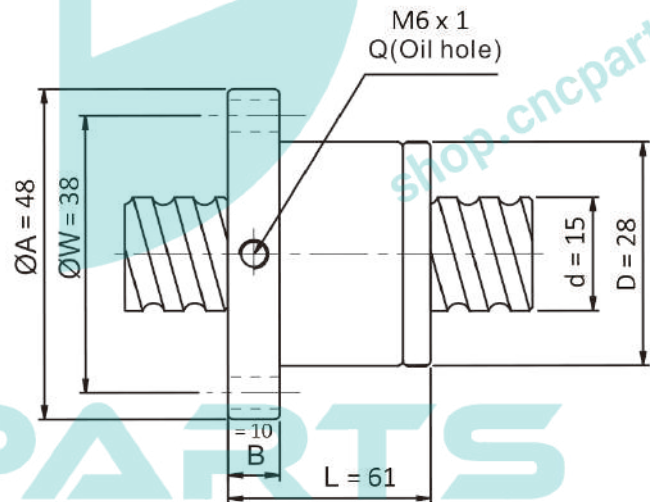
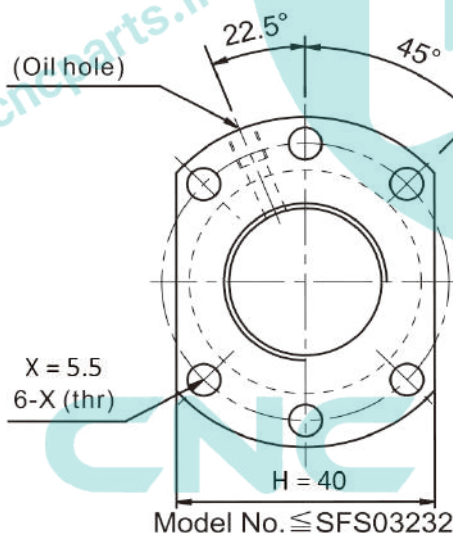

SFS16 – 20 – 1.8

- مهره بالاسکرو hqm
- مدل SFS16 – 20 – 1.8
- قطر 16 میلی متر
- گام 20 میلی متر
- مناسب ساخت ماشین آلات صنعتی و دستگاه های CNC
- حرکت با دقت و بالا بودن طول عمر
- روانکاری آسان و قابلیت تعویض بالا
- ساخت چین

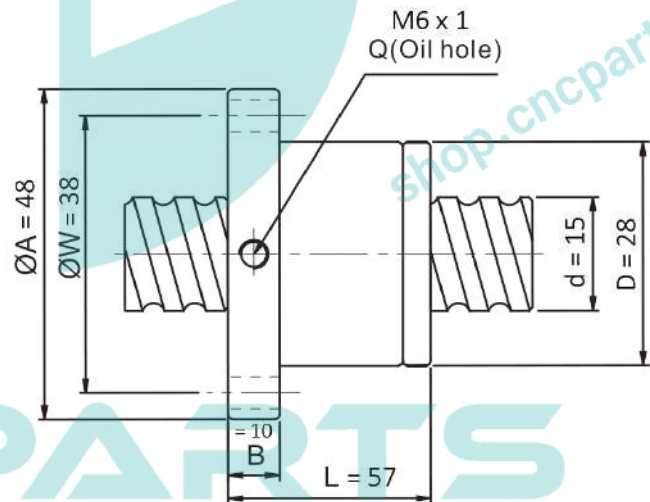
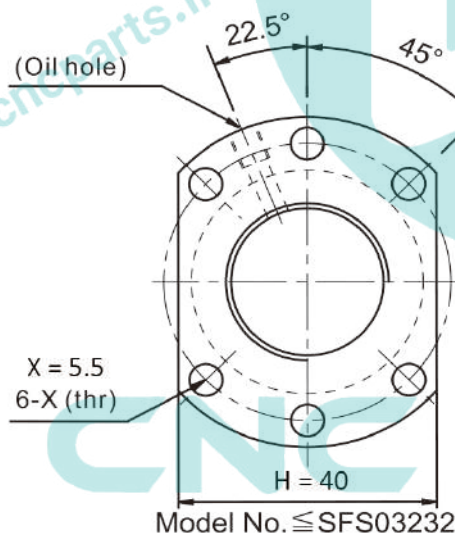

SFS20 – 05 – 3.8

- مهره بالاسکرو hqm
- مدل SFS20 – 05 – 3.8
- قطر 20 میلی متر
- گام 5 میلی متر
- مناسب ساخت ماشین آلات صنعتی و دستگاه های CNC
- حرکت با دقت و بالا بودن طول عمر
- روانکاری آسان و قابلیت تعویض بالا
- ساخت چین

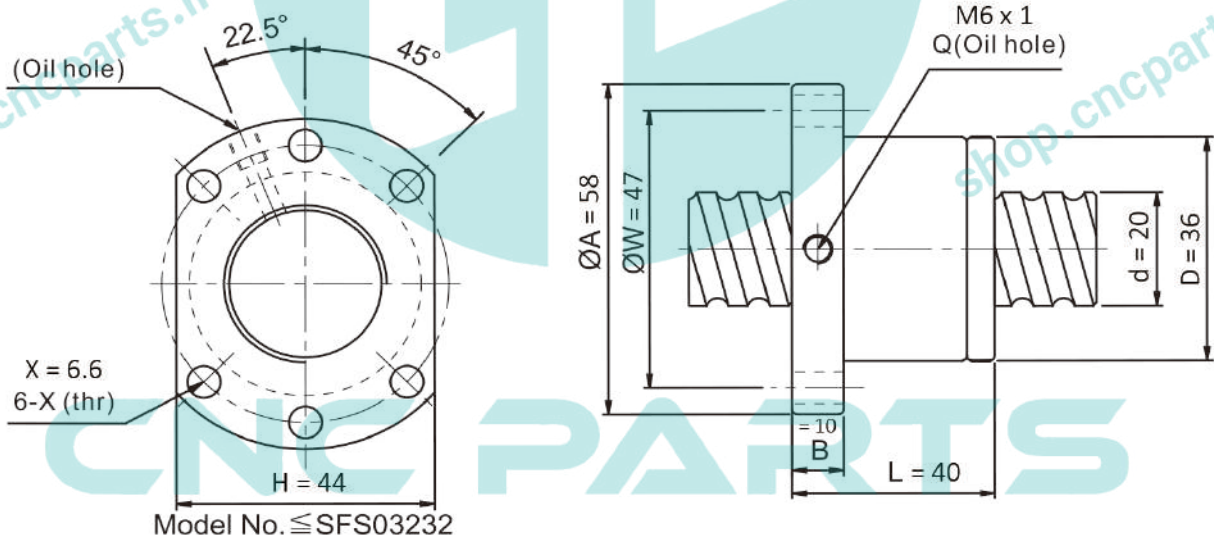

SFS20 – 10 – 3.8

- مهره بالاسکرو hqm
- مدل SFS20 – 10 – 3.8
- قطر 20 میلی متر
- گام 10 میلی متر
- مناسب ساخت ماشین آلات صنعتی و دستگاه های CNC
- حرکت با دقت و بالا بودن طول عمر
- روانکاری آسان و قابلیت تعویض بالا
- ساخت چین

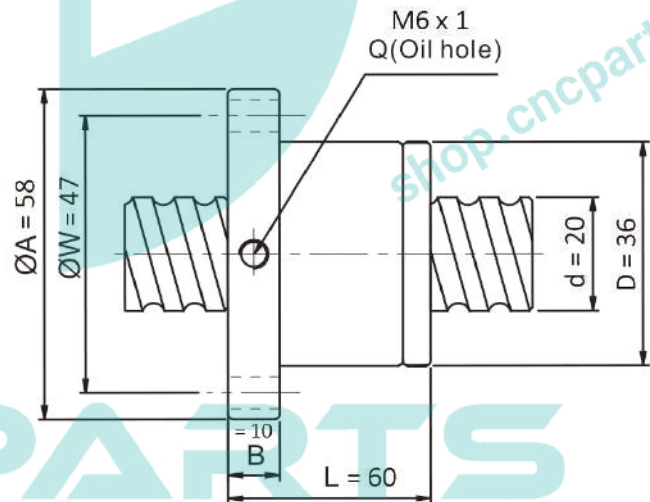
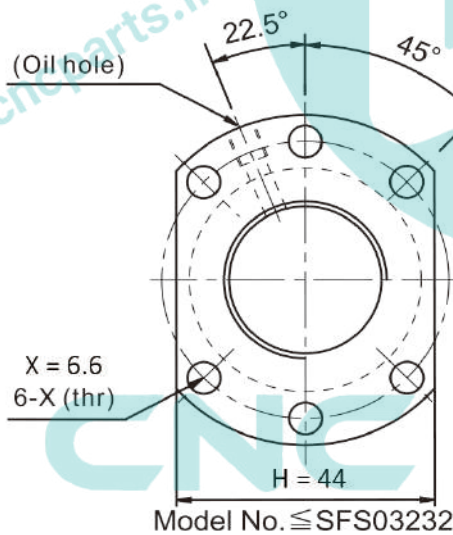

SFS20 – 20 – 1.8

- مهره بالاسکرو hqm
- مدل SFS20 – 20 – 1.8
- قطر 20 میلی متر
- گام 20 میلی متر
- مناسب ساخت ماشین آلات صنعتی و دستگاه های CNC
- حرکت با دقت و بالا بودن طول عمر
- روانکاری آسان و قابلیت تعویض بالا
- ساخت چین

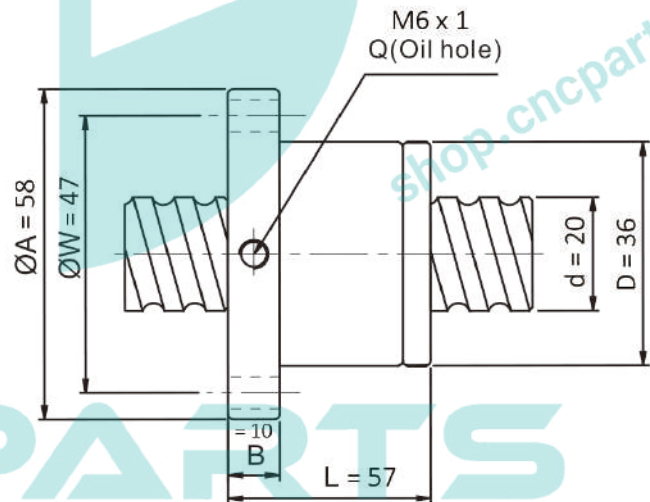
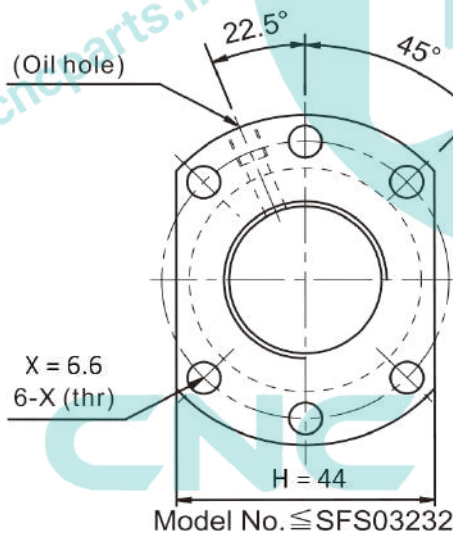

SFS20 – 20 – 2.8

- مهره بالاسکرو hqm
- مدل SFS20 – 20 – 2.8
- قطر 20 میلی متر
- گام 20 میلی متر
- مناسب ساخت ماشین آلات صنعتی و دستگاه های CNC
- حرکت با دقت و بالا بودن طول عمر
- روانکاری آسان و قابلیت تعویض بالا
- ساخت چین

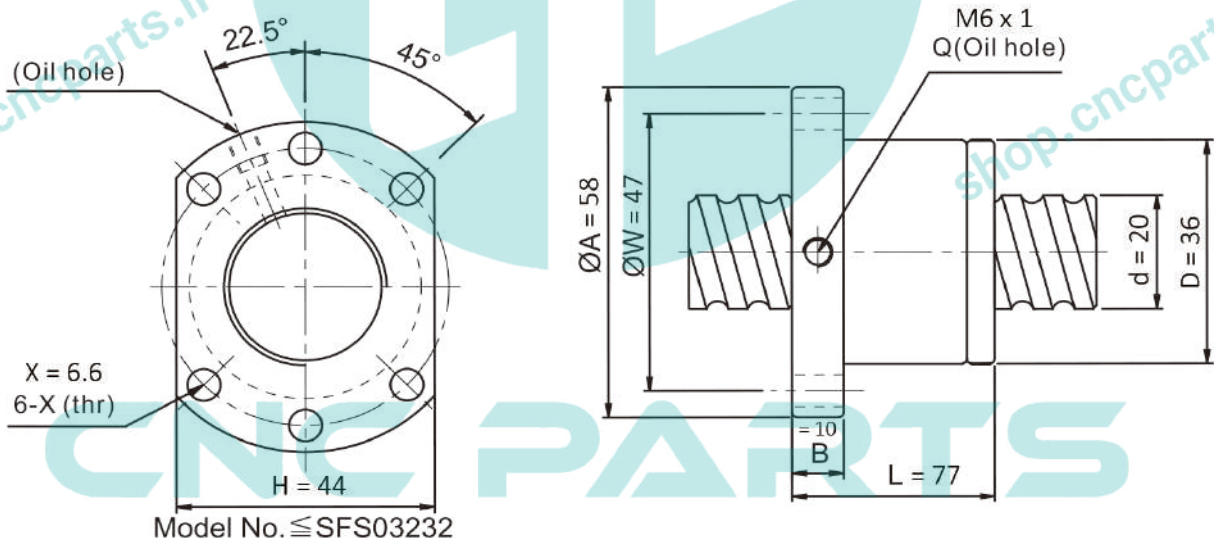

SFS25 – 05 – 3.8

- مهره بالاسکرو hqm
- مدل SFS25 – 05 – 3.8
- قطر 25 میلی متر
- گام 5 میلی متر
- مناسب ساخت ماشین آلات صنعتی و دستگاه های CNC
- حرکت با دقت و بالا بودن طول عمر
- روانکاری آسان و قابلیت تعویض بالا
- ساخت چین

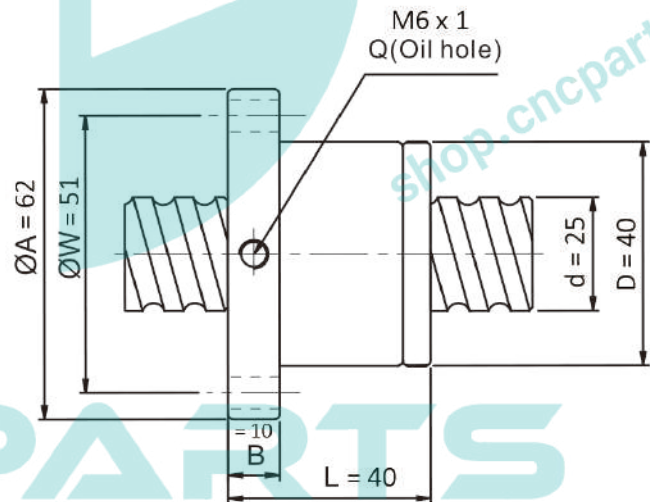
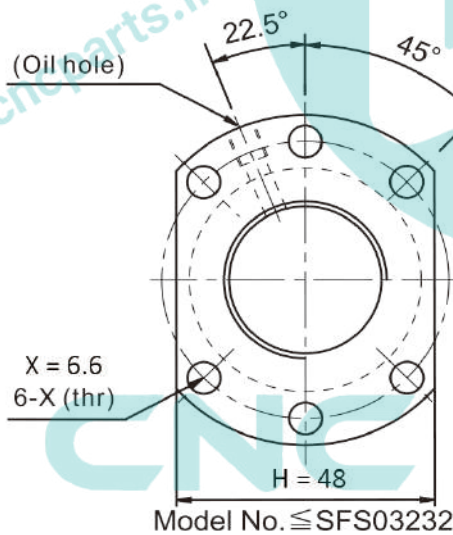

SFS25 – 10 – 3.8

- مهره بالاسکرو hqm
- مدل SFS25 – 10 – 3.8
- قطر 25 میلی متر
- گام 10 میلی متر
- مناسب ساخت ماشین آلات صنعتی و دستگاه های CNC
- حرکت با دقت و بالا بودن طول عمر
- روانکاری آسان و قابلیت تعویض بالا
- ساخت چین

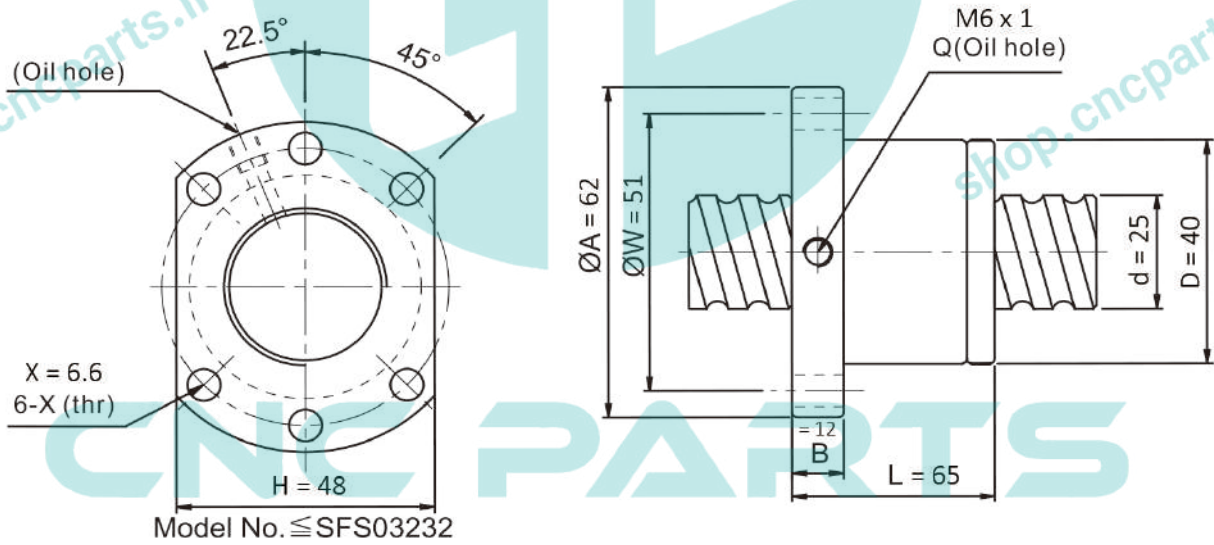

SFS25 – 20 – 2.8

- مهره بالاسکرو hqm
- مدل SFS25 – 20 – 2.8
- قطر 25 میلی متر
- گام 20 میلی متر
- مناسب ساخت ماشین آلات صنعتی و دستگاه های CNC
- حرکت با دقت و بالا بودن طول عمر
- روانکاری آسان و قابلیت تعویض بالا
- ساخت چین

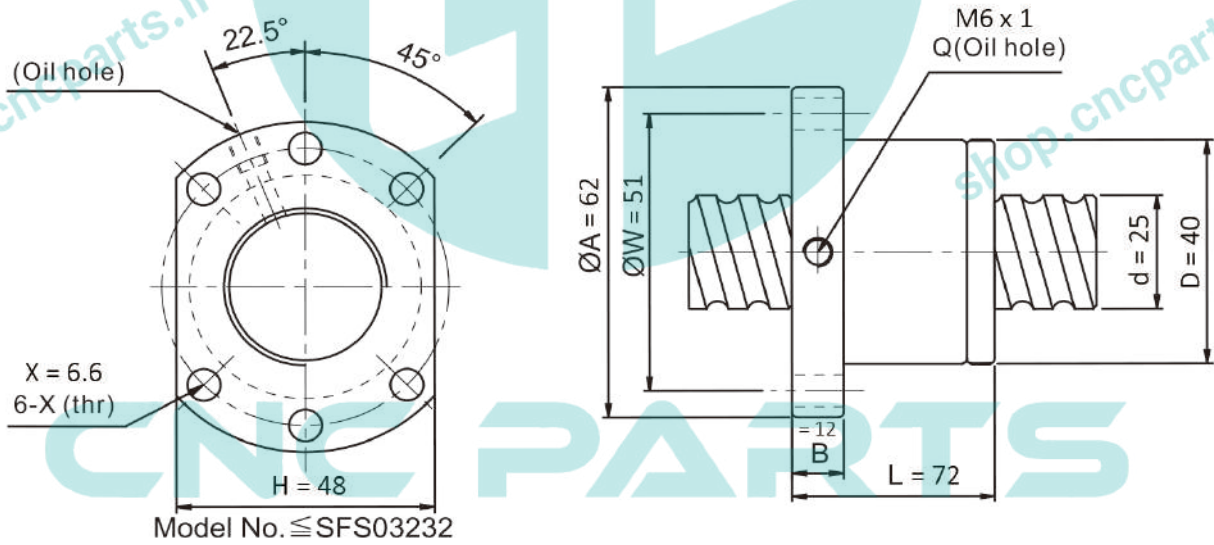

SFS25 – 25 – 1.8

- مهره بالاسکرو hqm
- مدل SFS25 – 25 – 1.8
- قطر 25 میلی متر
- گام 25 میلی متر
- مناسب ساخت ماشین آلات صنعتی و دستگاه های CNC
- حرکت با دقت و بالا بودن طول عمر
- روانکاری آسان و قابلیت تعویض بالا
- ساخت چین

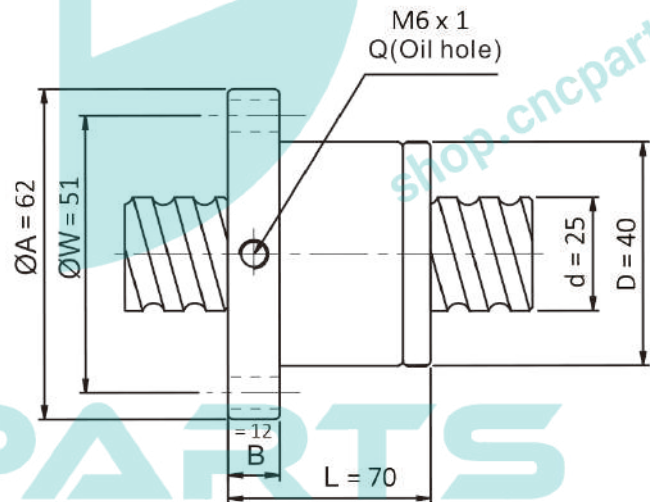
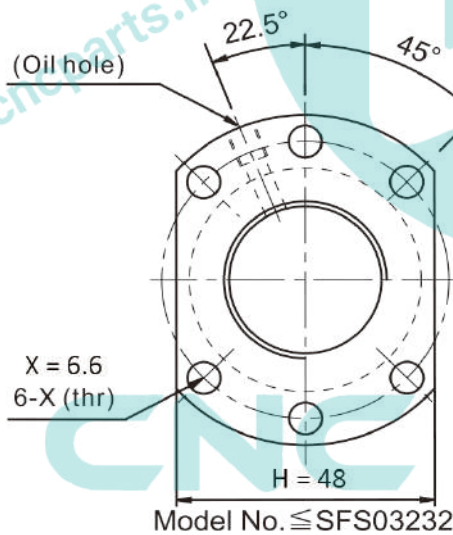

SFS25 – 25 – 2.8

- مهره بالسکرو hqm
- مدل SFS25 – 25 – 2.8
- قطر 25 میلی متر
- گام 25 میلی متر
- مناسب ساخت ماشین آلات صنعتی و دستگاه های CNC
- حرکت با دقت و بالا بودن طول عمر
- روانکاری آسان و قابلیت تعویض بالا
- ساخت چین

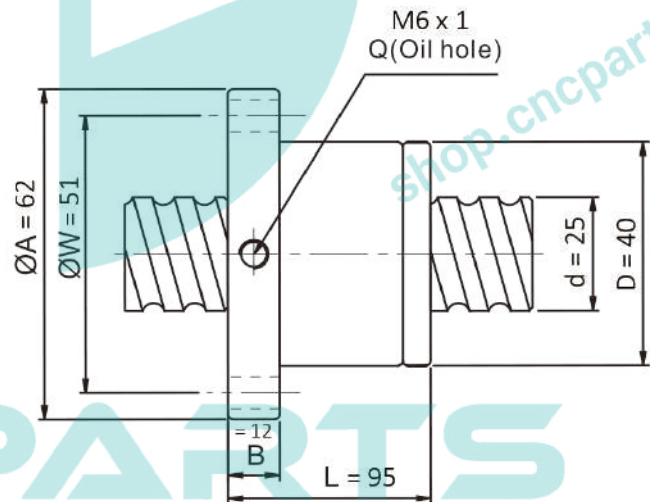
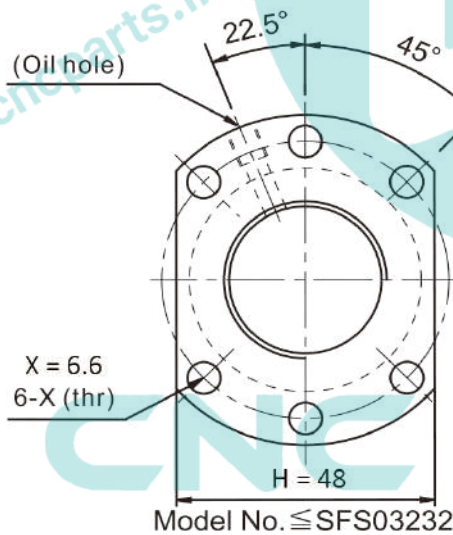

SFS32 – 05 – 3.8

- مهره بالاسکرو hqm
- مدل SFS32 – 05 – 3.8
- قطر 32 میلی متر
- گام 5 میلی متر
- مناسب ساخت ماشین آلات صنعتی و دستگاه های CNC
- حرکت با دقت و بالا بودن طول عمر
- روانکاری آسان و قابلیت تعویض بالا
- ساخت چین

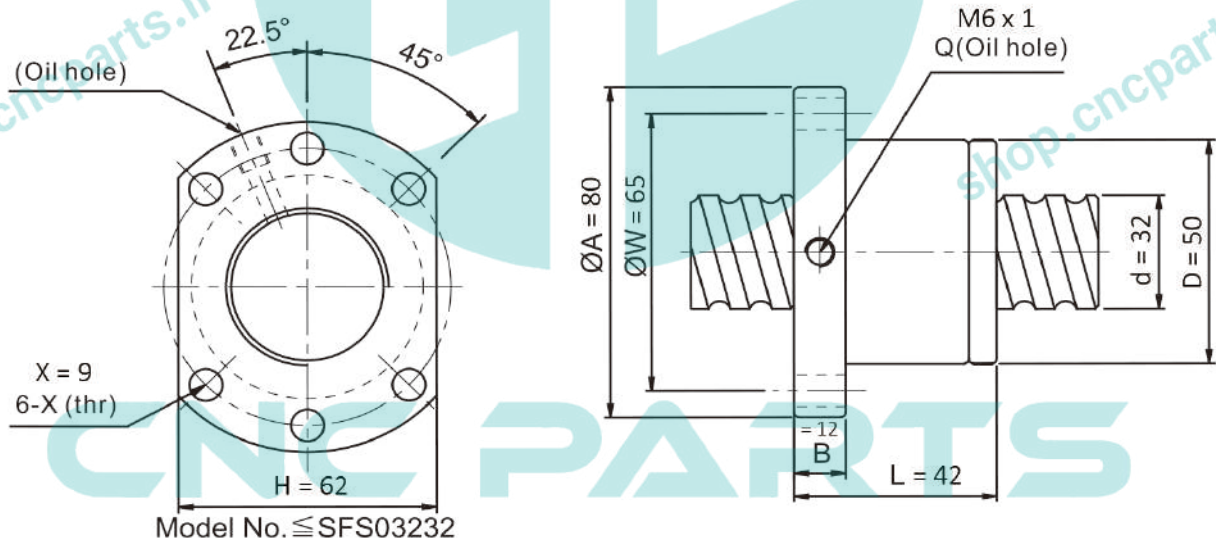

SFS32 – 10 – 3.8

- مهره بالاسکرو hqm
- مدل SFS32 – 10 – 3.8
- قطر 32 میلی متر
- گام 10 میلی متر
- مناسب ساخت ماشین آلات صنعتی و دستگاه های CNC
- حرکت با دقت و بالا بودن طول عمر
- روانکاری آسان و قابلیت تعویض بالا
- ساخت چین

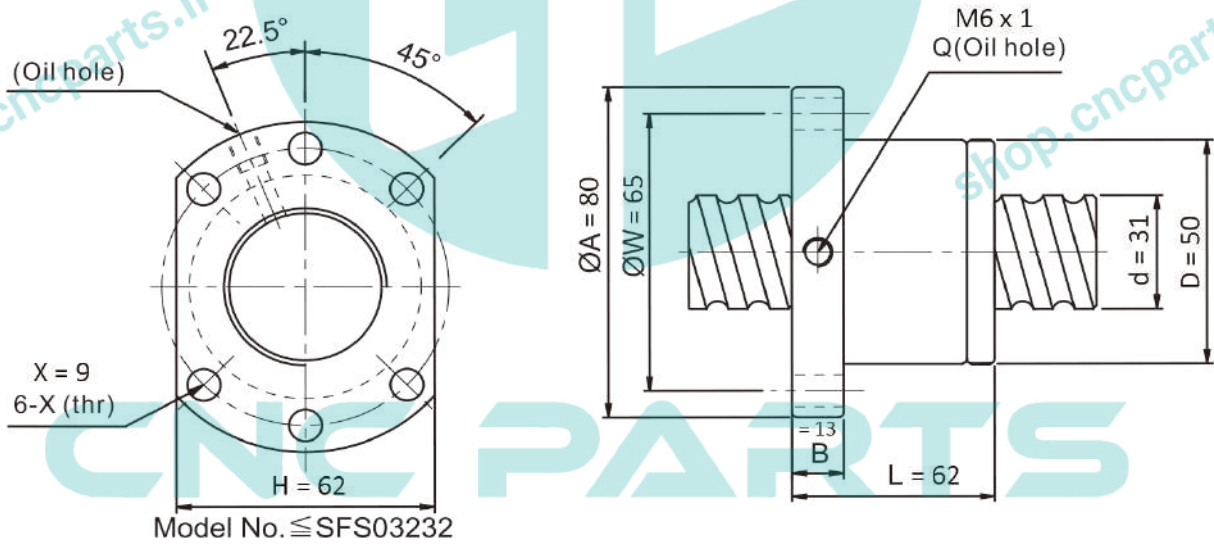

SFS32 – 20 – 3.8

- مهره بالاسکرو hqm
- مدل SFS32 – 20 – 3.8
- قطر 32 میلی متر
- گام 20 میلی متر
- مناسب ساخت ماشین آلات صنعتی و دستگاه های CNC
- حرکت با دقت و بالا بودن طول عمر
- روانکاری آسان و قابلیت تعویض بالا
- ساخت چین

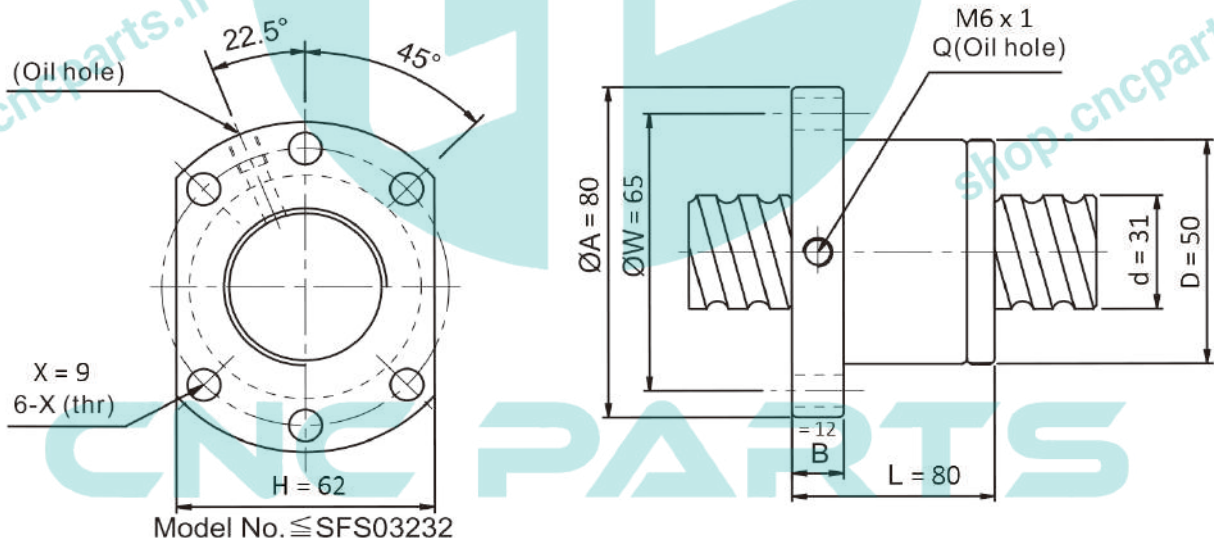

SFS32 – 32 – 1.8

- مهره بالاسکرو hqm
- مدل SFS32 – 32 – 1.8
- قطر 32 میلی متر
- گام 32 میلی متر
- مناسب ساخت ماشین آلات صنعتی و دستگاه های CNC
- حرکت با دقت و بالا بودن طول عمر
- روانکاری آسان و قابلیت تعویض بالا
- ساخت چین

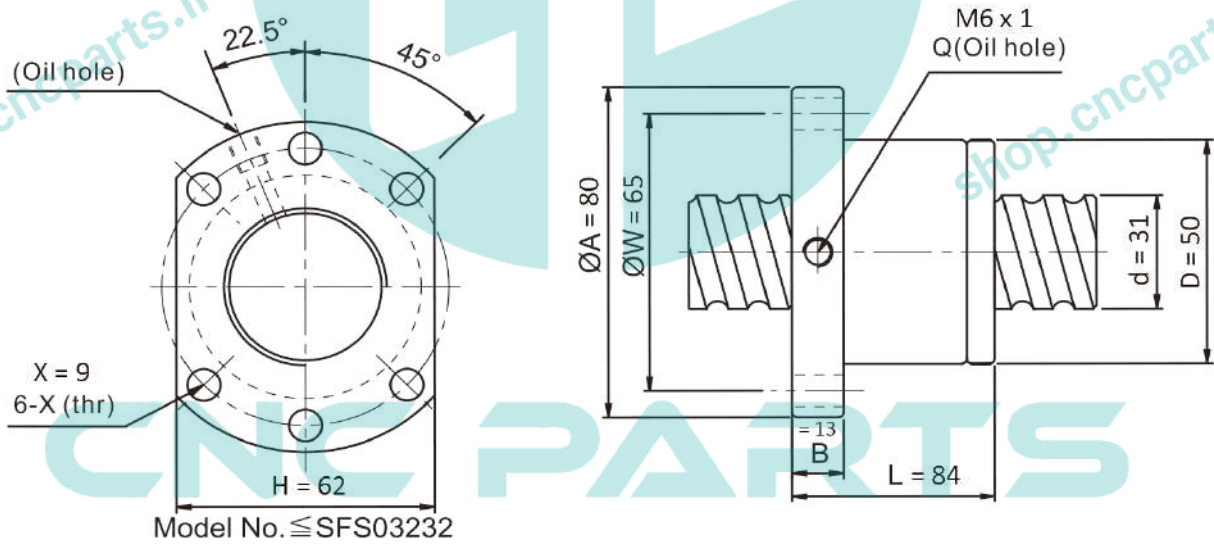

SFS32 – 32 – 2.8

- مهره بالاسکرو hqm
- مدل SFS32 – 32 – 2.8
- قطر 32 میلی متر
- گام 32 میلی متر
- مناسب ساخت ماشین آلات صنعتی و دستگاه های CNC
- حرکت با دقت و بالا بودن طول عمر
- روانکاری آسان و قابلیت تعویض بالا
- ساخت چین

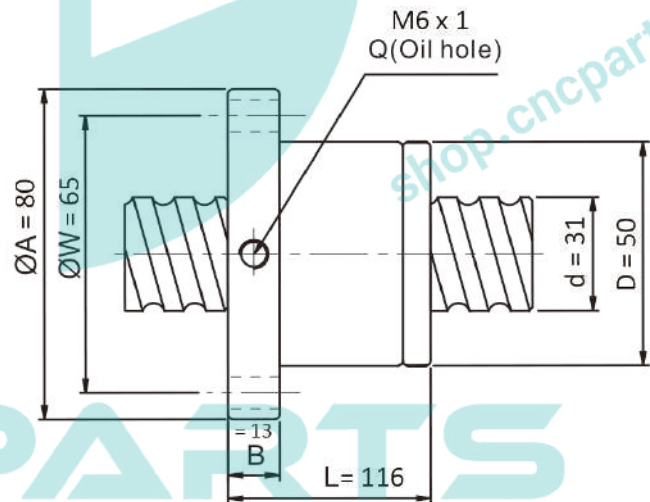
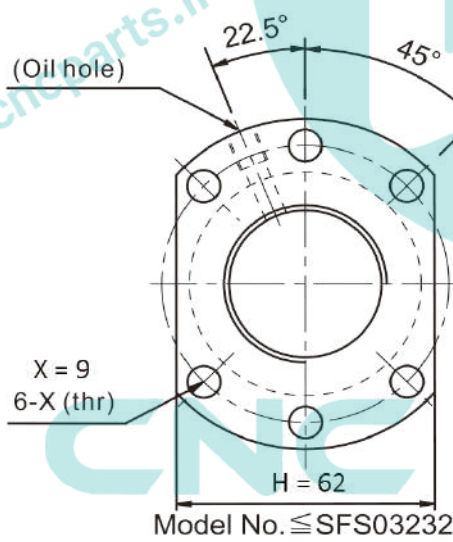

SFS40 – 05 – 3.8

- مهره بالسکرو hqm
- مدل SFS40 – 05 – 3.8
- قطر 40 میلی متر
- گام 5 میلی متر
- مناسب ساخت ماشین آلات صنعتی و دستگاه های CNC
- حرکت با دقت و بالا بودن طول عمر
- روانکاری آسان و قابلیت تعویض بالا
- ساخت چین

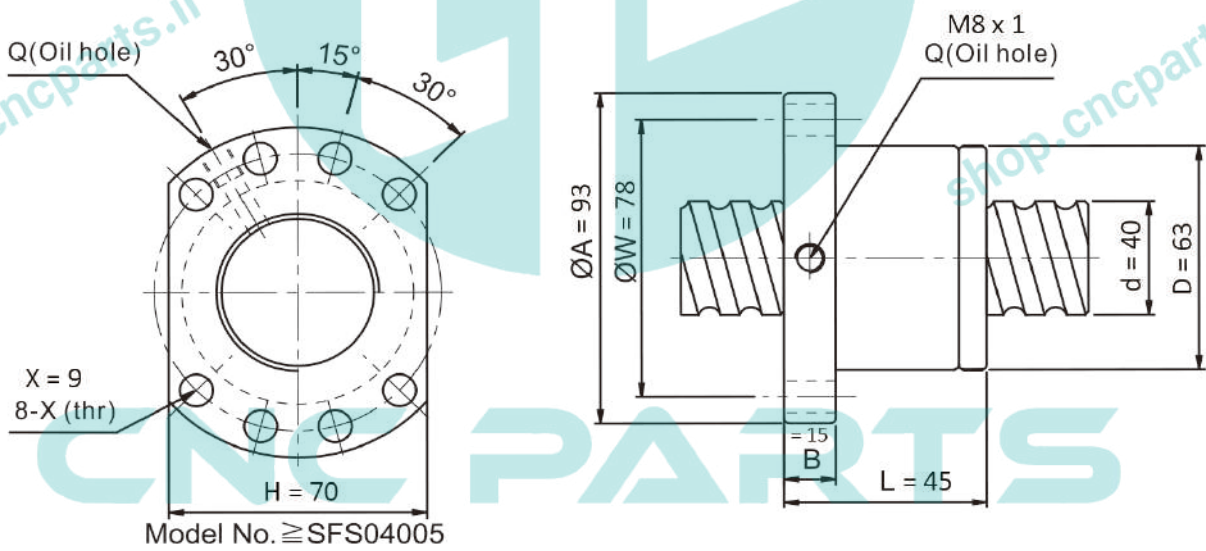

SFS40 – 10 – 3.8

- مهره بالاسکرو hqm
- مدل SFS40 – 10 – 3.8
- قطر 40 میلی متر
- گام 10 میلی متر
- مناسب ساخت ماشین آلات صنعتی و دستگاه های CNC
- حرکت با دقت و بالا بودن طول عمر
- روانکاری آسان و قابلیت تعویض بالا
- ساخت چین

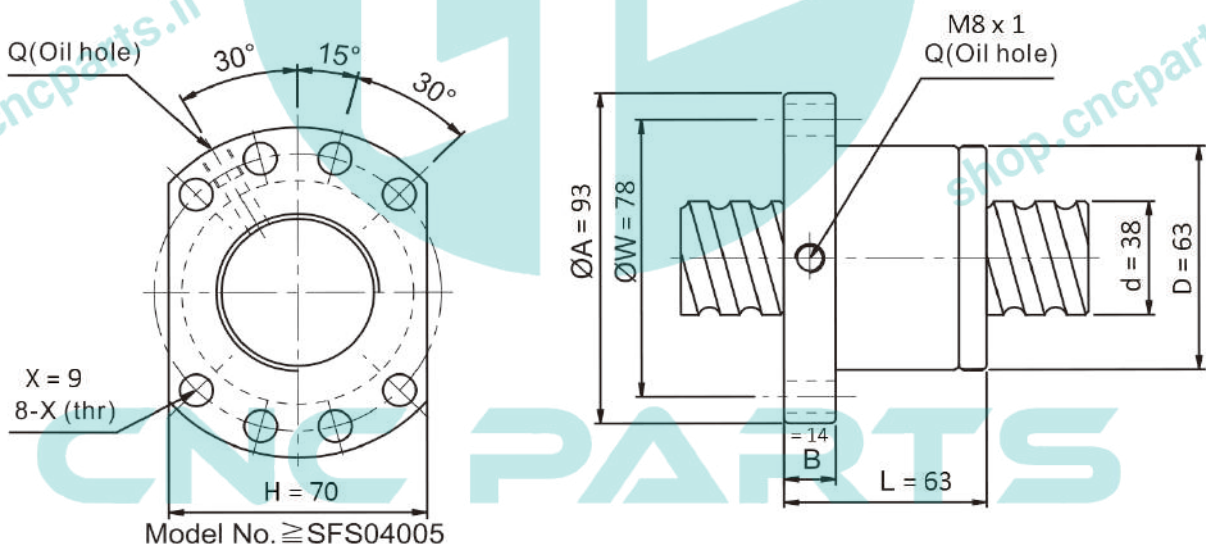

SFS40 – 20 – 2.8

- مهره بالسکرو hqm
- مدل SFS40 – 20 – 3.8
- قطر 40 میلی متر
- گام 20 میلی متر
- مناسب ساخت ماشین آلات صنعتی و دستگاه های CNC
- حرکت با دقت و بالا بودن طول عمر
- روانکاری آسان و قابلیت تعویض بالا
- ساخت چین

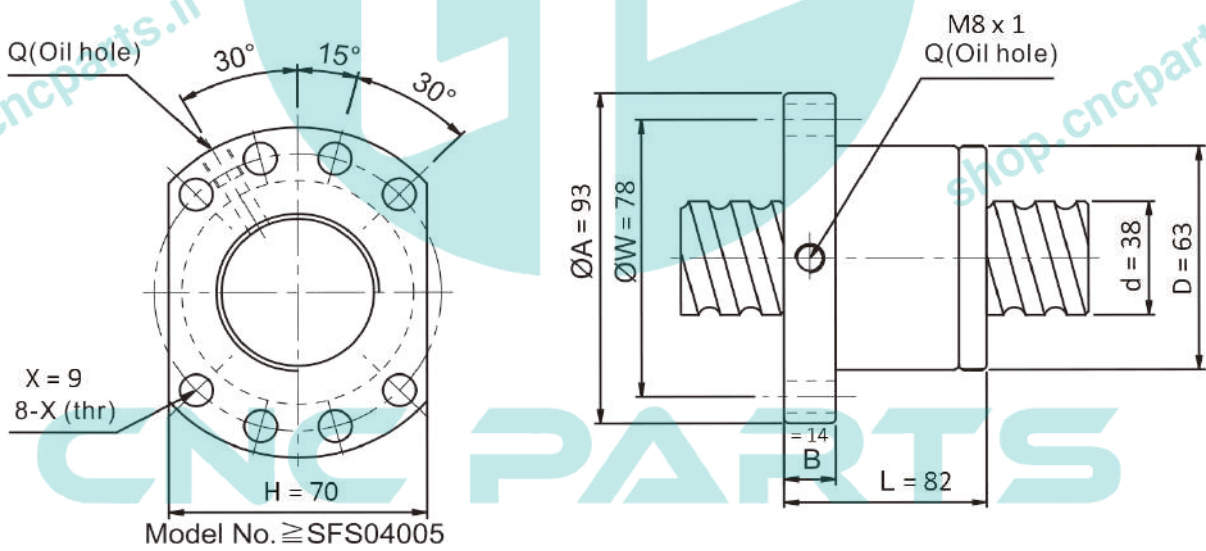

SFS40 – 40 – 1.8

- مهره بالاسکرو hqm
- مدل SFS40 – 40 – 1.8
- قطر 40 میلی متر
- گام 40 میلی متر
- مناسب ساخت ماشین آلات صنعتی و دستگاه های CNC
- حرکت با دقت و بالا بودن طول عمر
- روانکاری آسان و قابلیت تعویض بالا
- ساخت چین

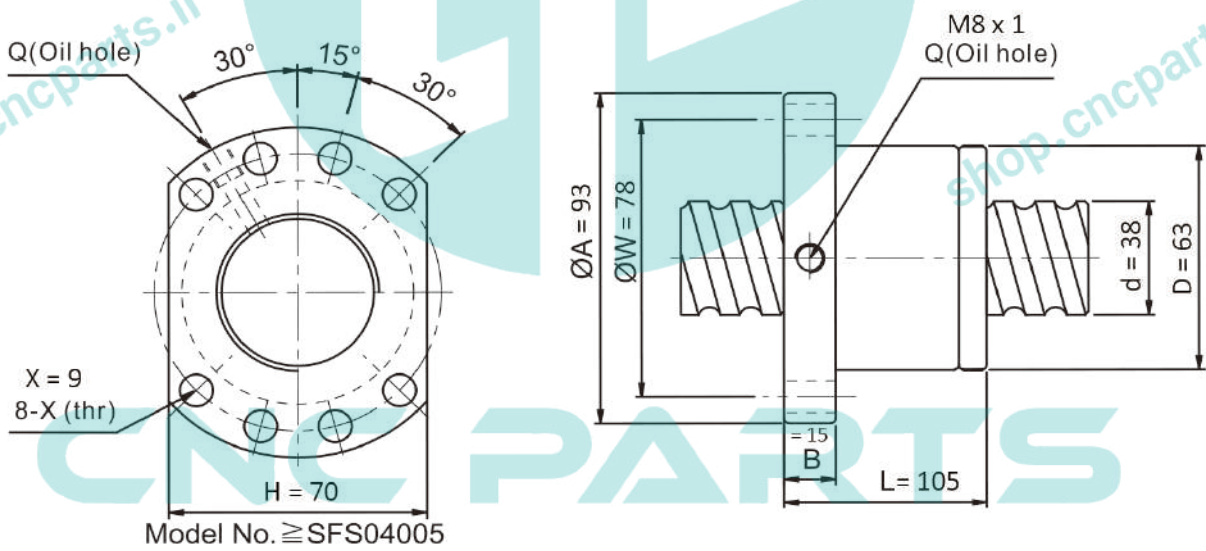

SFS40 – 40 – 2.8

- مهره بالاسکرو hqm
- مدل SFS40 – 40 – 2.8
- قطر 40 میلی متر
- گام 40 میلی متر
- مناسب ساخت ماشین آلات صنعتی و دستگاه های CNC
- حرکت با دقت و بالا بودن طول عمر
- روانکاری آسان و قابلیت تعویض بالا
- ساخت چین

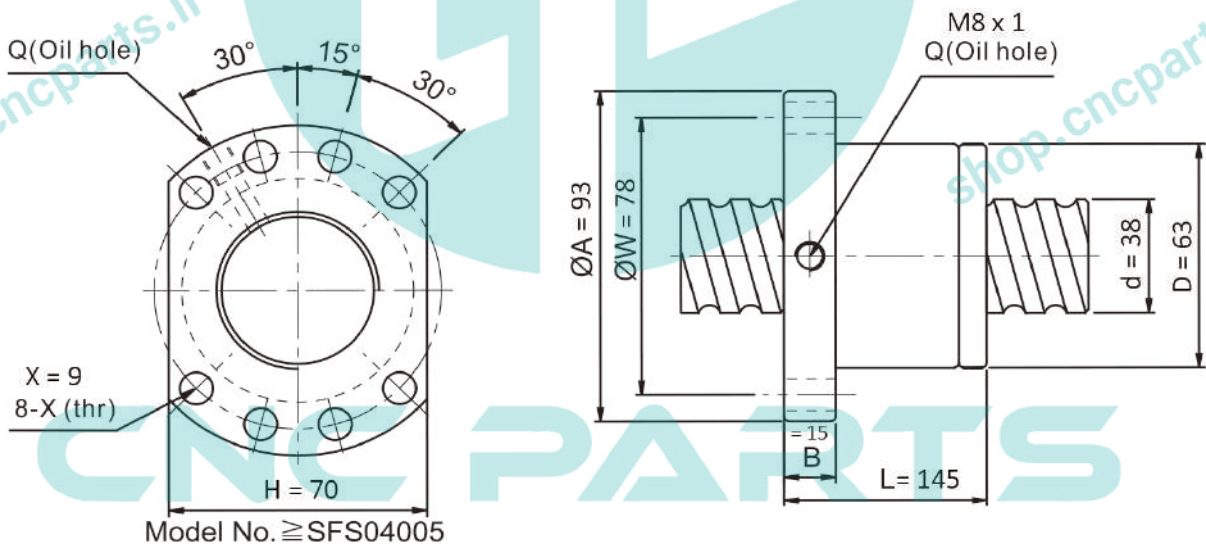

SFS50 – 05 – 3.8

- مهره بالسکرو hqm
- مدل SFS50 – 05 – 3.8
- قطر 50 میلی متر
- گام 5 میلی متر
- مناسب ساخت ماشین آلات صنعتی و دستگاه های CNC
- حرکت با دقت و بالا بودن طول عمر
- روانکاری آسان و قابلیت تعویض بالا
- ساخت چین

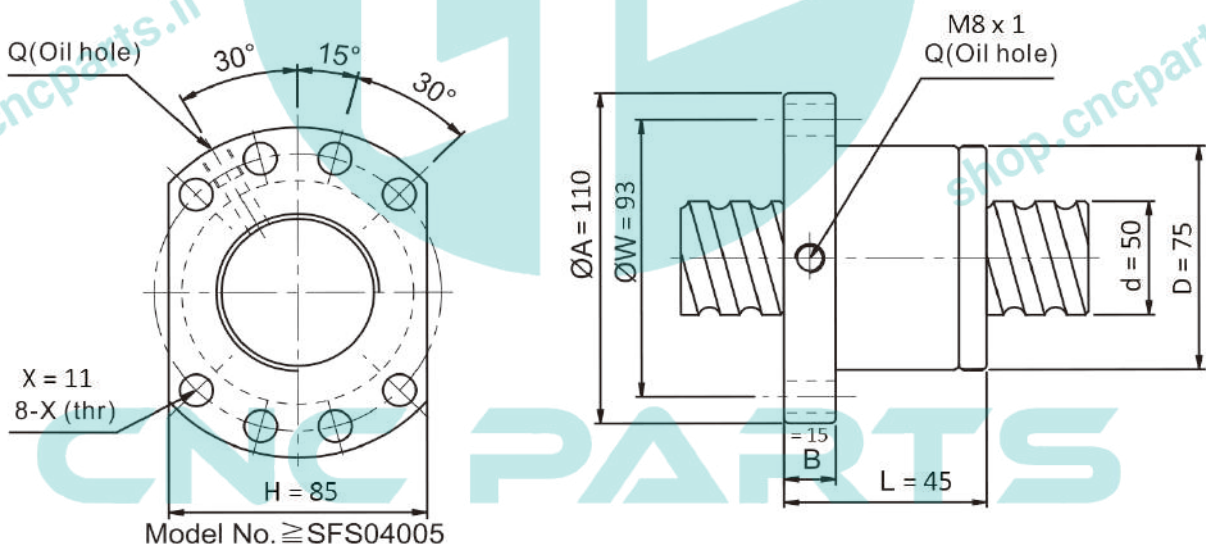

SFS50 – 10 – 3.8

- مهره بالاسکرو hqm
- مدل SFS50 – 10 – 3.8
- قطر 50 میلی متر
- گام 10 میلی متر
- مناسب ساخت ماشین آلات صنعتی و دستگاه های CNC
- حرکت با دقت و بالا بودن طول عمر
- روانکاری آسان و قابلیت تعویض بالا
- ساخت چین

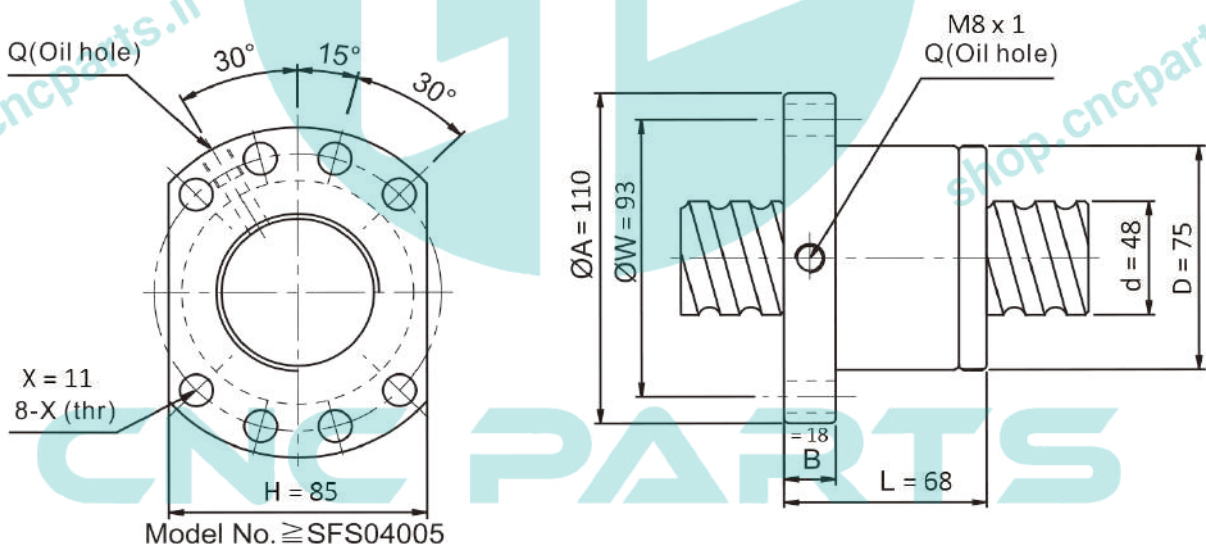

SFS50 – 20 – 3.8

- مهره بالسکرو hqm
- مدل SFS50 – 20 – 3.8
- قطر 50 میلی متر
- گام 20 میلی متر
- مناسب ساخت ماشین آلات صنعتی و دستگاه های CNC
- حرکت با دقت و بالا بودن طول عمر
- روانکاری آسان و قابلیت تعویض بالا
- ساخت چین

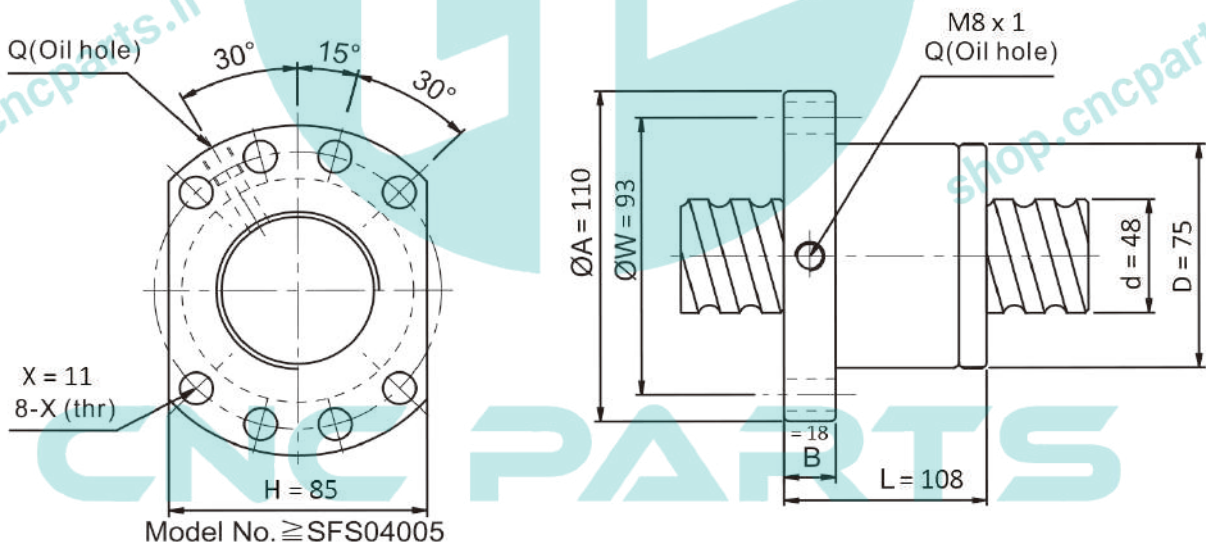

SFS50 – 50 – 1.8

- مهره بالاسکرو hqm
- مدل SFS50 – 50 – 1.8
- قطر 50 میلی متر
- گام 50 میلی متر
- مناسب ساخت ماشین آلات صنعتی و دستگاه های CNC
- حرکت با دقت و بالا بودن طول عمر
- روانکاری آسان و قابلیت تعویض بالا
- ساخت چین

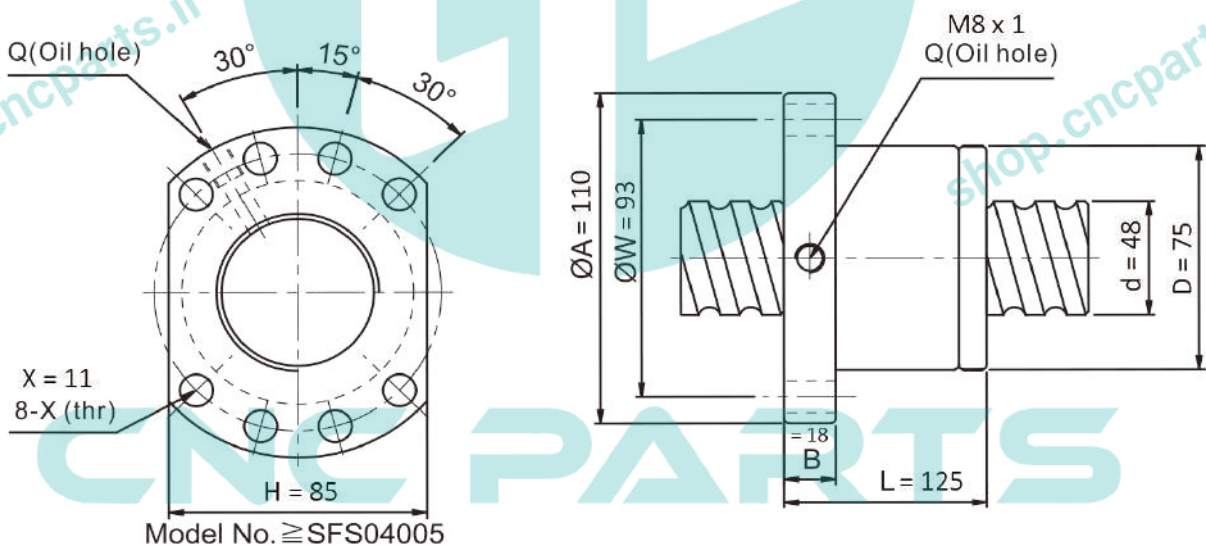

SFS50 – 50 – 2.8

- مهره بالسکرو hqm
- مدل SFS50 – 50 – 2.8
- قطر 50 میلی متر
- گام 50 میلی متر
- مناسب ساخت ماشین آلات صنعتی و دستگاه های CNC
- حرکت با دقت و بالا بودن طول عمر
- روانکاری آسان و قابلیت تعویض بالا
- ساخت چین

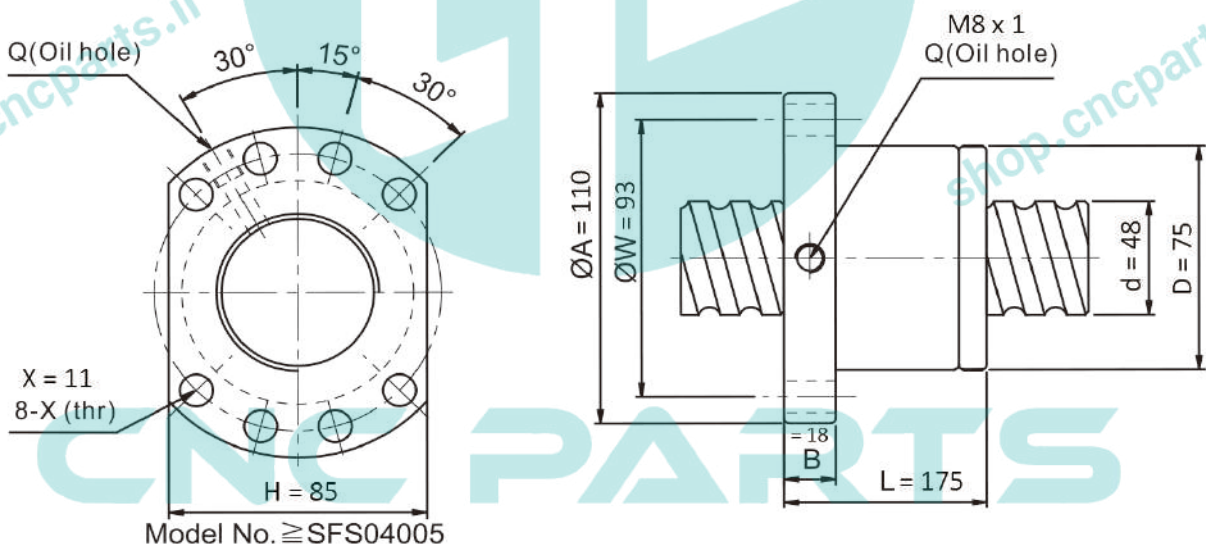

SFS63 – 10 – 3.8

- مهره بالاسکرو hqm
- مدل SFS63 – 10 – 3.8
- قطر 63 میلی متر
- گام 10 میلی متر
- مناسب ساخت ماشین آلات صنعتی و دستگاه های CNC
- حرکت با دقت و بالا بودن طول عمر
- روانکاری آسان و قابلیت تعویض بالا
- ساخت چین

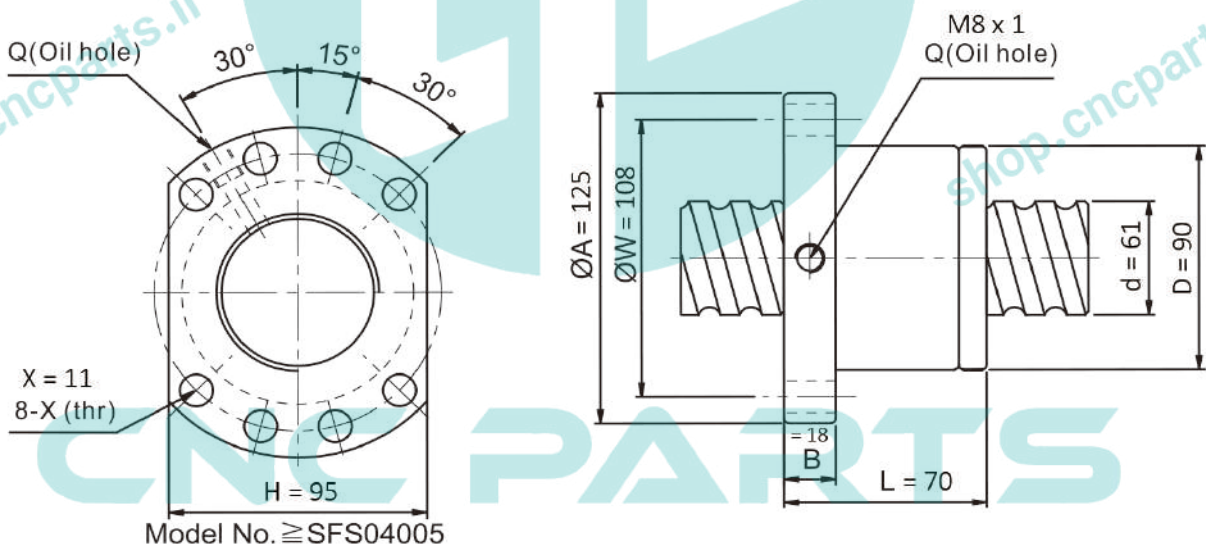

SFS63 – 20 – 3.8

- مهره بالاسکرو hqm
- مدل SFS63 – 20 – 3.8
- قطر 63 میلی متر
- گام 20 میلی متر
- مناسب ساخت ماشین آلات صنعتی و دستگاه های CNC
- حرکت با دقت و بالا بودن طول عمر
- روانکاری آسان و قابلیت تعویض بالا
- ساخت چین

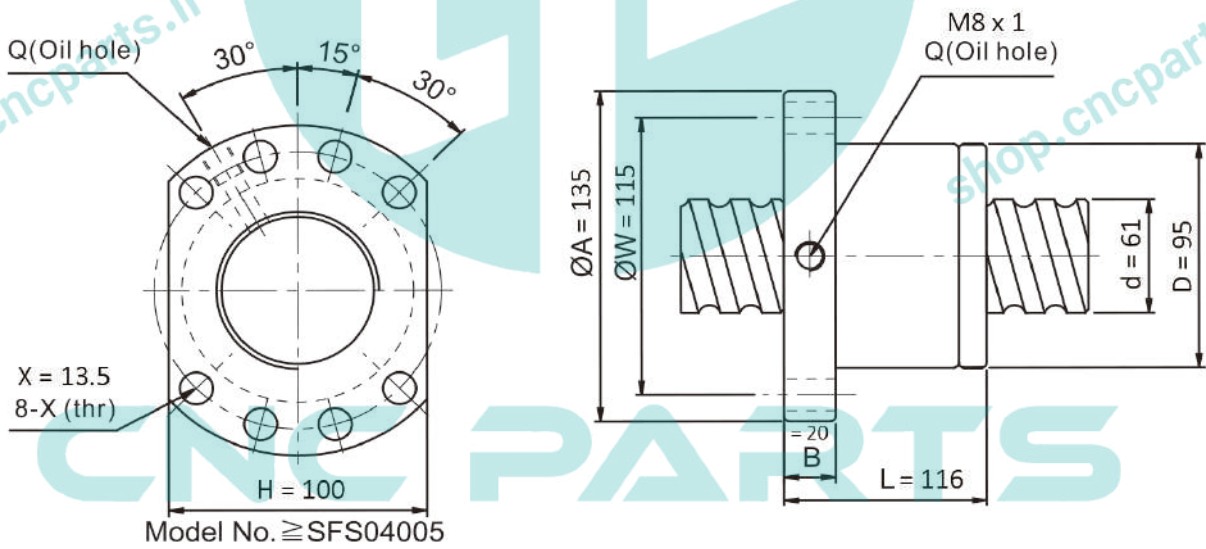

SFS80 – 10 – 3.8

- مهره بالاسکرو hqm
- مدل SFS80 – 10 – 3.8
- قطر 80 میلی متر
- گام 10 میلی متر
- مناسب ساخت ماشین آلات صنعتی و دستگاه های CNC
- حرکت با دقت و بالا بودن طول عمر
- روانکاری آسان و قابلیت تعویض بالا
- ساخت چین

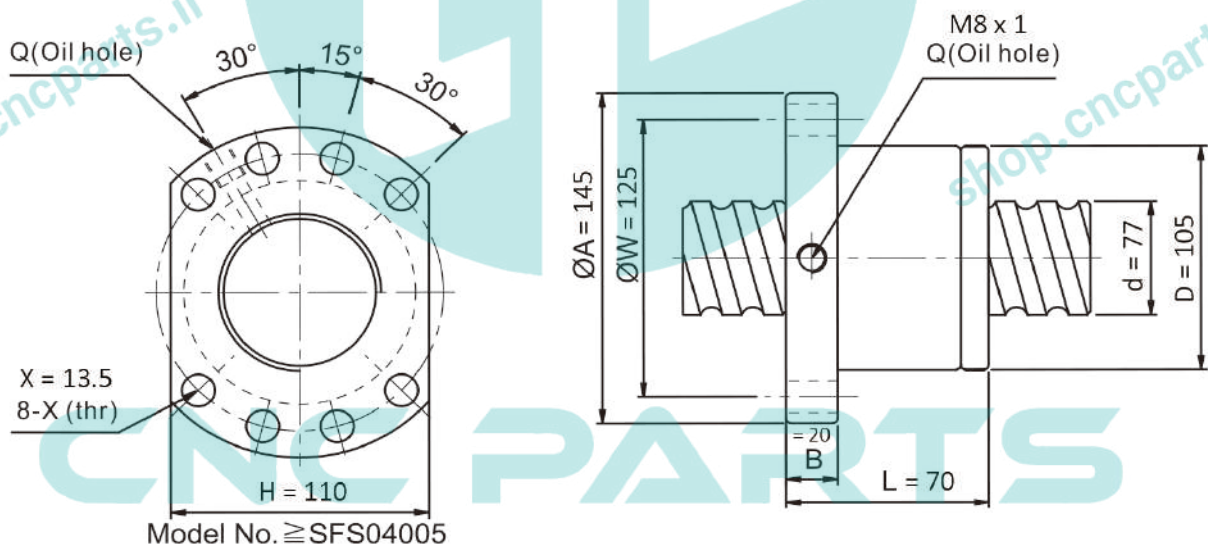

SFS80 – 20 – 3.8

- مهره بالسکرو hqm
- مدل SFS80 – 20 – 3.8
- قطر 80 میلی متر
- گام 20 میلی متر
- مناسب ساخت ماشین آلات صنعتی و دستگاه های CNC
- حرکت با دقت و بالا بودن طول عمر
- روانکاری آسان و قابلیت تعویض بالا
- ساخت چین

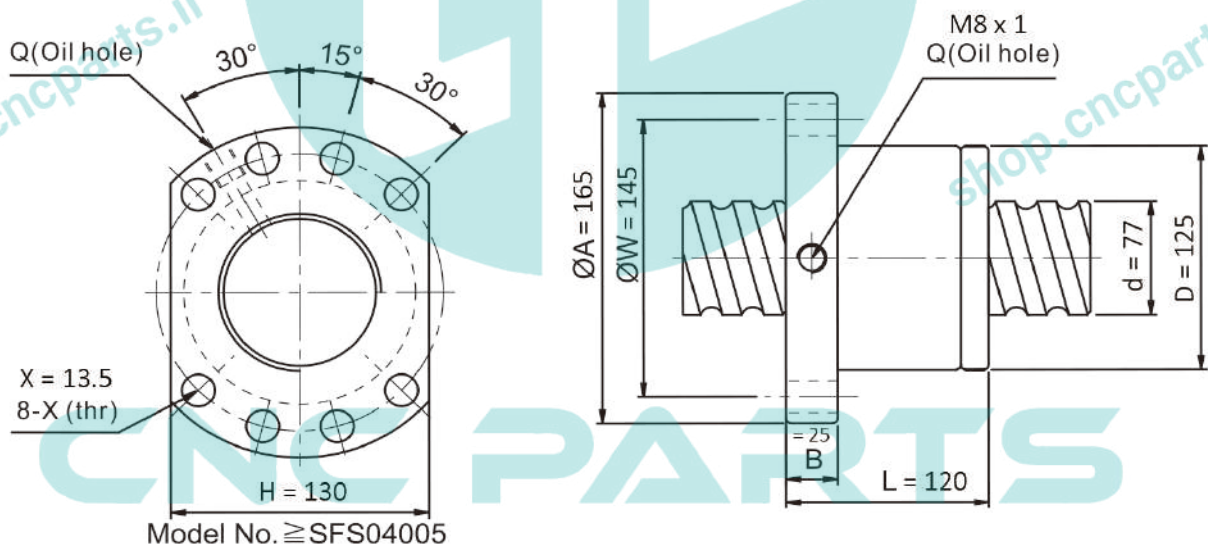

SFS100 – 20 – 3.8

- مهره بالاسکرو hqm
- مدل SFS100 – 20 – 3.8
- قطر 100 میلی متر
- گام 20 میلی متر
- مناسب ساخت ماشین آلات صنعتی و دستگاه های CNC
- حرکت با دقت و بالا بودن طول عمر
- روانکاری آسان و قابلیت تعویض بالا
- ساخت چین

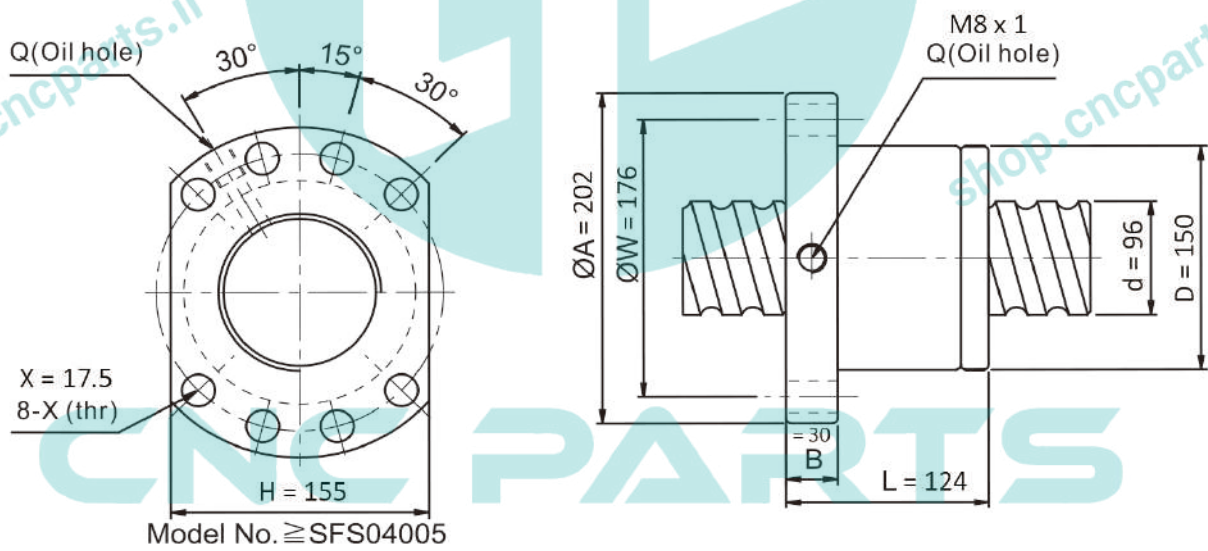

مهره بال اسکرو SFU

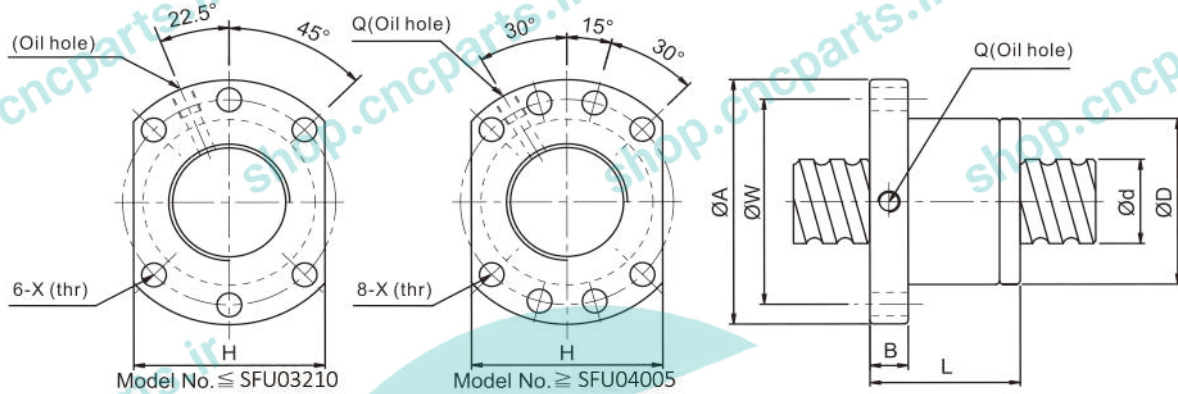

Products	d	l	Da	D	D ₁	D ₂	D ₃	D ₄	L	B	G	H	Ca	Coa
SFU12-04-3	12	4	2.381	3	22/24	42	32	4.8	35	8	M6	30	592	1129
SFU16-04-3	16	4	2.381	3	28	48	38	5.5	36	10	M6	40	629	1270
SFU16-05-3	16	5	3.175	3	28	48	38	5.5	42	10	M6	40	780	1790
SFU16-05-4	16	5	3.175	4	28	48	38	5.5	50	10	M6	40	780	1790
SFU16-10-2-4	16	10	3.175	2	28	48	38	5.5	42	10	M6	40	736	1275
SFU20-04-3	20	4	2.381	3	36	58	47	6.7	42	10	M6	44	860	1710
SFU20-05-3	20	5	3.175	3	36	58	47	6.7	42	10	M6	44	860	1710
SFU20-05-4	20	5	3.175	4	36	58	47	6.7	51	10	M6	44	1130	2380
SFU20-10-2-4	20	10	3.175	3	36	58	47	6.7	42	10	M5	44	996	2296
SFU25-05-3	25	5	3.175	3	40	63	51	6.7	42	10	M6	48	980	2300
SFU25-05-4	25	5	3.175	4	40	63	51	6.7	51	10	M6	48	1280	3110
SFU25-10-3	25	10	4.763	3	40	62	51	6.8	85	15	M6	48	870	2050
SFU32-05-3	32	5	3.175	3	50	80	65	9	52	12	M6	62	1690	5100
SFU32-05-4	32	5	3.175	4	50	80	65	9	52	12	M6	62	1450	4150
SFU32-10-3	32	10	6.35	3	50	80	65	9	74	12	M6	62	2610	5310
SFU32-10-4	32	10	6.35	4	50	80	65	9	90	14	M6	62	3390	7170
SFU40-05-4	40	5	3.175	4	63	93	78	9	55	15	M6	70	1610	5330
SFU40-05-5	40	5	3.175	5	63	93	78	9	55	14	M6	70	1900	6620
SFU40-10-3	40	10	6.35	3	63	93	78	9	71	14	M6-M8	70	3010	7100
SFU40-10-4	40	10	6.35	4	63	93	78	9	93	15	M6-M8	70	3910	9520
SFU50-05-4	50	5	3.175	4	75	110	93	11	55	15	M6-M8	85	1880	6690
SFU50-10-4	50	10	6.35	4	75	110	93	11	95	16	M6-M8	85	5310	15500
SFU63-10-4	63	10	6.35	4	90	125	108	11	97	18	M8	95	5070	16600
SFU63-10-5	63	10	6.35	5	90	125	108	11	97	18	M8	95	6070	20600
SFU80-10-5	80	10	6.35	5	105	145	125	13.5	108	20	M8	110	6660	26500
SFU80-10-6	80	10	6.35	6	105	145	125	13.5	110	22	M8	110	7810	31800

SFU12-04-3

- مهره بالاسکرو hqm
- مدل SFU12-04-3
- قطر 12 میلی متر
- گام 4 میلی متر
- تعداد ردیف ساچمه 3
- مناسب ساخت ماشین آلات صنعتی و دستگاه های CNC
- حرکت با دقت و بالا بودن طول عمر
- روانکاری آسان و قابلیت تعویض بالا
- ساخت چین

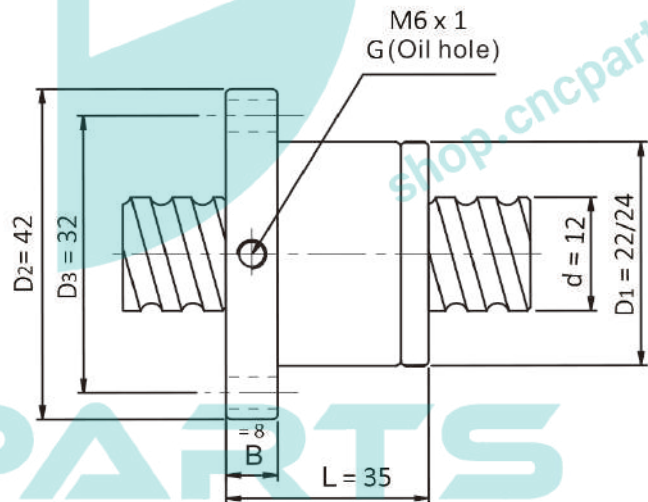
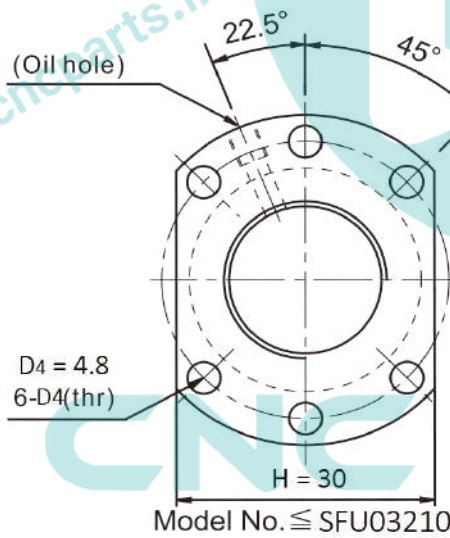

SFU16-04-3

- مهره بالاسکرو hqm
- مدل SFU16-04-3
- قطر 16 میلی متر
- گام 4 میلی متر
- تعداد ردیف ساچمه 3
- مناسب ساخت ماشین آلات صنعتی و دستگاه های CNC
- حرکت با دقت و بالا بودن طول عمر
- روانکاری آسان و قابلیت تعویض بالا
- ساخت چین

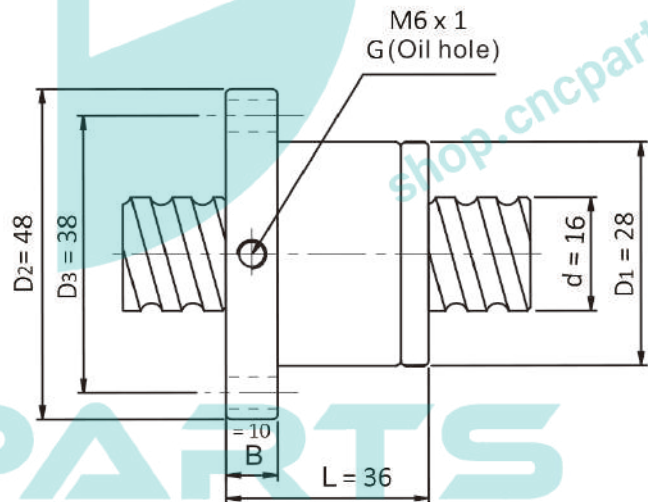
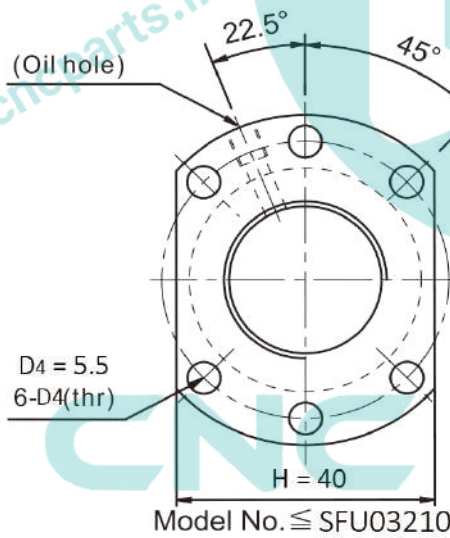

SFU16 – 05 – 3

- مهره بالاسکرو hqm
- مدل SFU16 – 05 – 3
- قطر 16 میلی متر
- گام 5 میلی متر
- تعداد ردیف ساچمه 3
- مناسب ساخت ماشین آلات صنعتی و دستگاه های CNC
- حرکت با دقت و بالا بودن طول عمر
- روانکاری آسان و قابلیت تعویض بالا
- ساخت چین

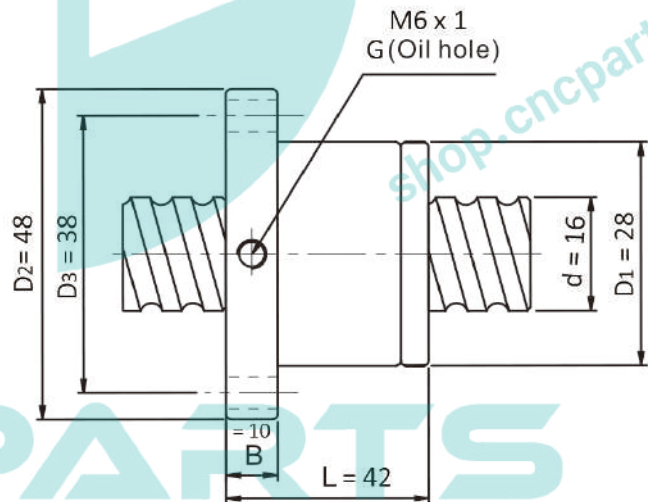
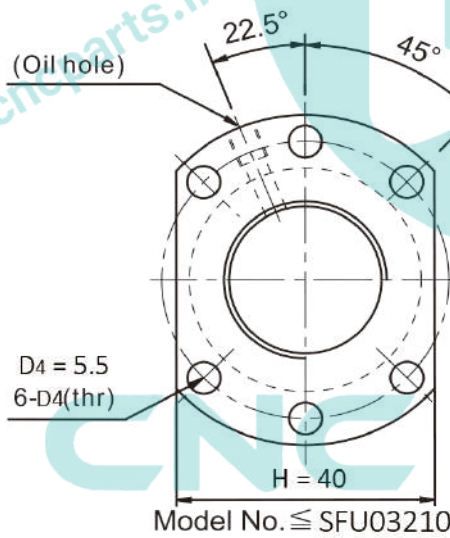

SFU16 – 05 – 4

- مهره بالاسکرو hqm
- مدل SFU16 – 05 – 4
- قطر 16 میلی متر
- گام 5 میلی متر
- تعداد ردیف ساچمه 4
- مناسب ساخت ماشین آلات صنعتی و دستگاه های CNC
- حرکت با دقت و بالا بودن طول عمر
- روانکاری آسان و قابلیت تعویض بالا
- ساخت چین

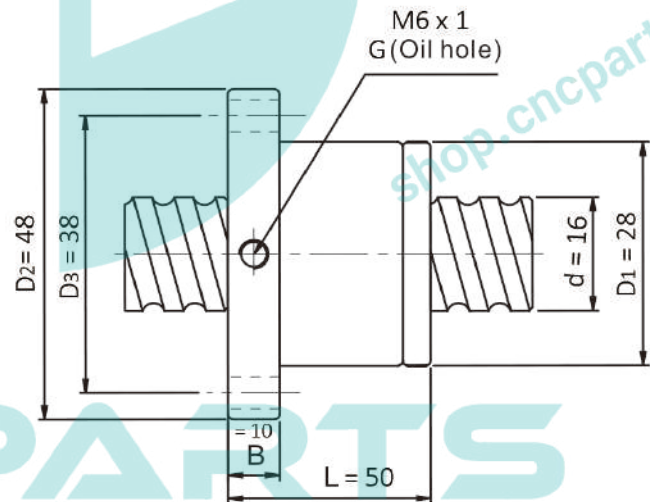
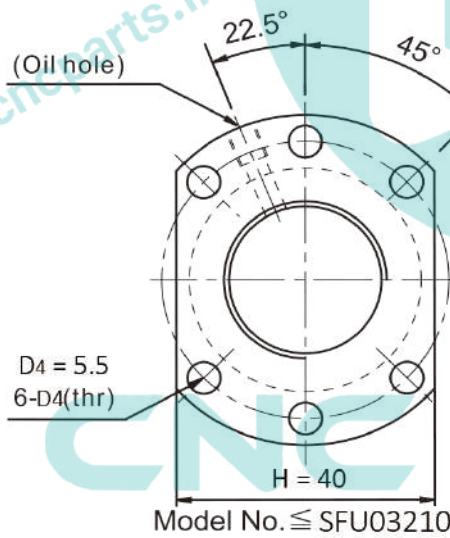

SFU16 - 10 - 2 - 4

- مهره بالسکرو hqm
- مدل SFU16 - 10 - 2 - 4
- قطر 16 میلی متر
- گام 10 میلی متر
- تعداد ردیف ساچمه 4 و 2
- مناسب ساخت ماشین آلات صنعتی و دستگاه های CNC
- حرکت با دقت و بالا بودن طول عمر
- روانکاری آسان و قابلیت تعویض بالا
- ساخت چین

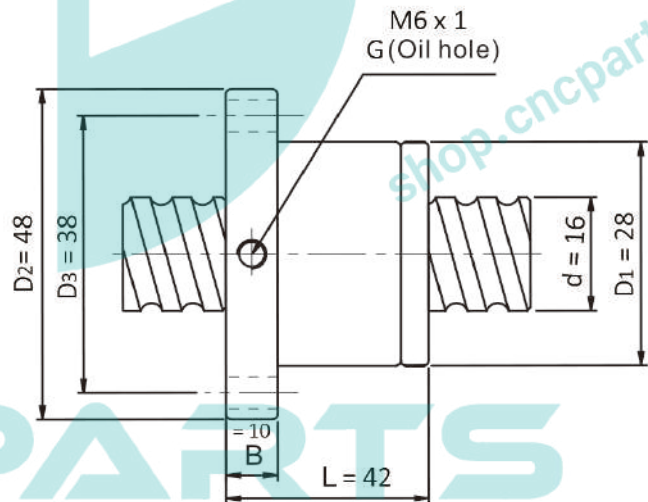
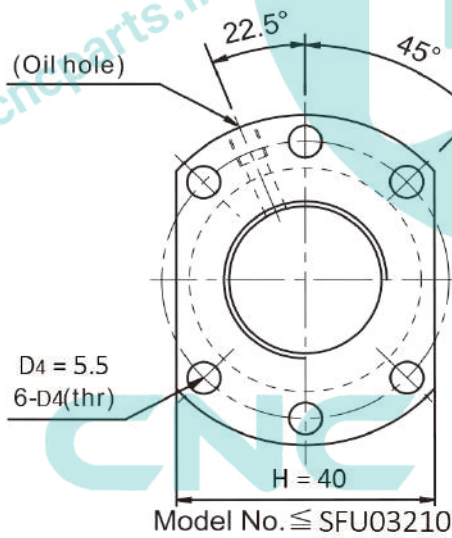

SFU20 – 04 – 3

- مهره بالاسکرو hqm
- مدل 3-04-SFU20
- قطر 20 میلی متر
- گام 4 میلی متر
- تعداد ردیف ساچمه 3
- مناسب ساخت ماشین آلات صنعتی و دستگاه های CNC
- حرکت با دقت و بالا بودن طول عمر
- روانکاری آسان و قابلیت تعویض بالا
- ساخت چین

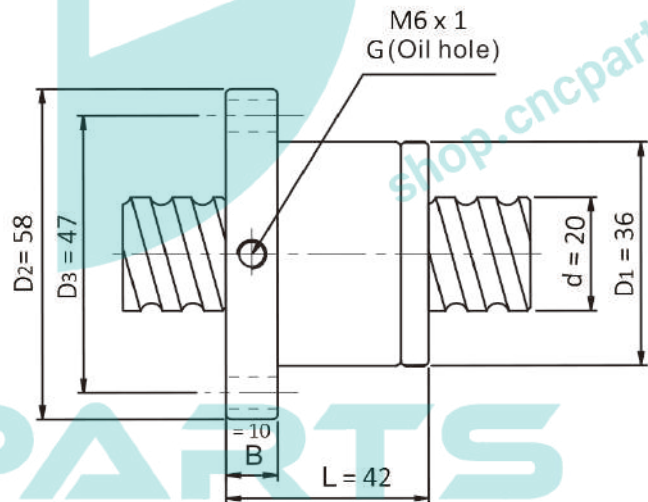
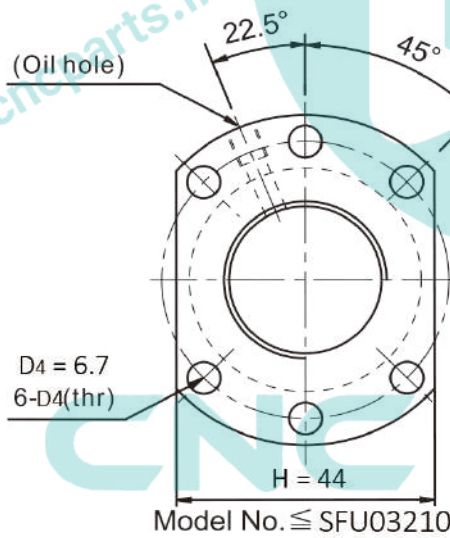

SFU20 – 05 – 3

- مهره بالاسکرو hqm
- مدل SFU20 – 05 – 3
- قطر 20 میلی متر
- گام 5 میلی متر
- تعداد ردیف ساچمه 3
- مناسب ساخت ماشین آلات صنعتی و دستگاه های CNC
- حرکت با دقت و بالا بودن طول عمر
- روانکاری آسان و قابلیت تعویض بالا
- ساخت چین

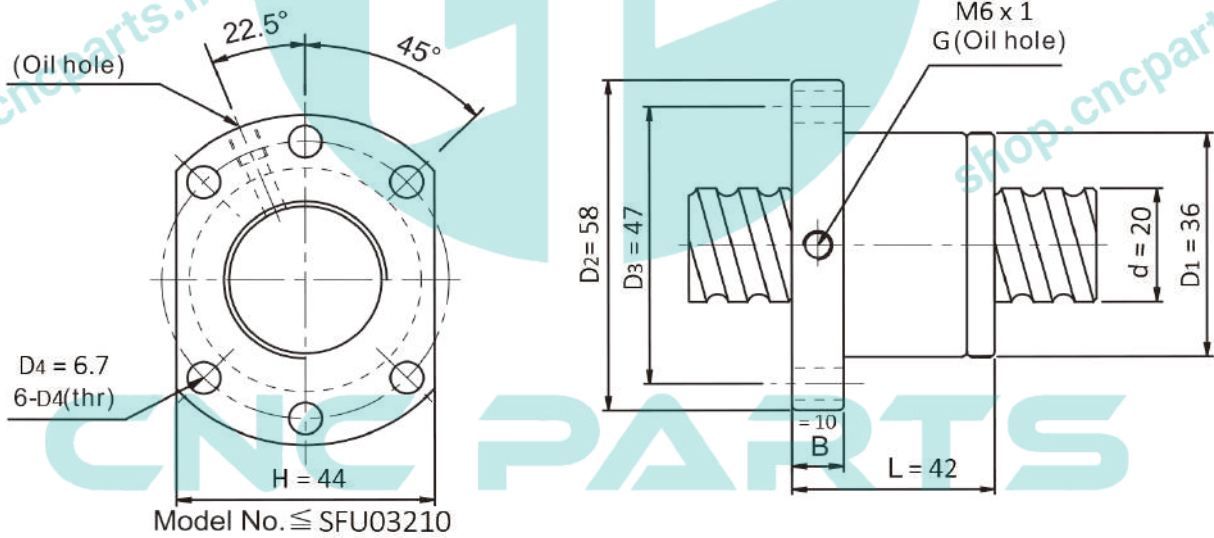

SFU20 – 05 – 4

- مهره بالاسکرو hqm
- مدل SFU20 – 05 – 4
- قطر 20 میلی متر
- گام 5 میلی متر
- تعداد ردیف ساچمه 4
- مناسب ساخت ماشین آلات صنعتی و دستگاه های CNC
- حرکت با دقت و بالا بودن طول عمر
- روانکاری آسان و قابلیت تعویض بالا
- ساخت چین

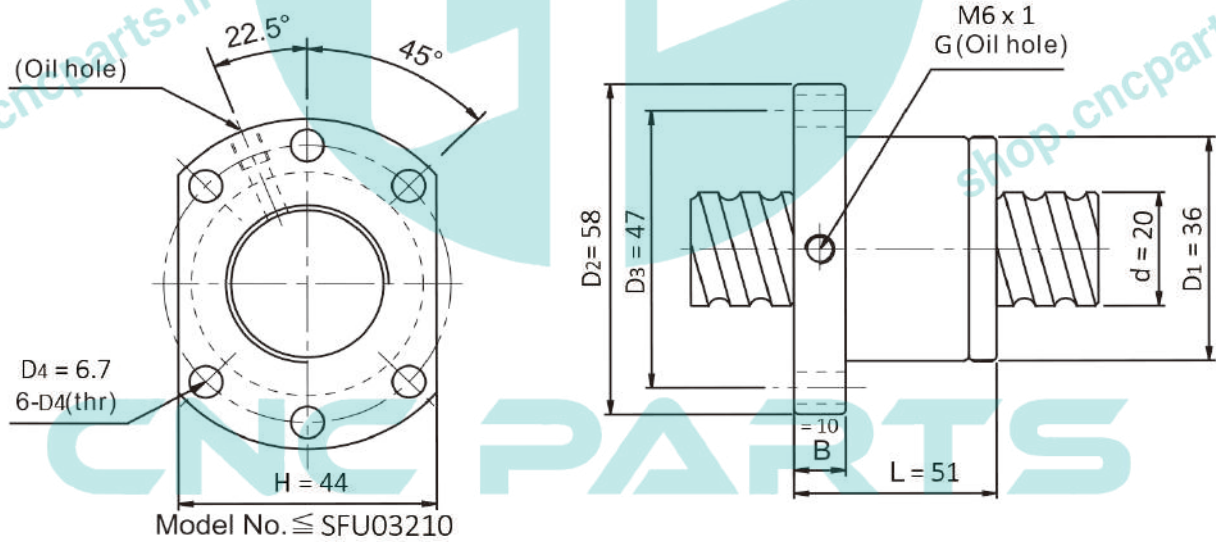

SFU20 – 10 – 2 – 4

- مهره بالسکرو hqm
- مدل SFU20 – 10 – 2 – 4
- قطر 20 میلی متر
- گام 10 میلی متر
- تعداد ردیف ساچمه 4 و 2
- مناسب ساخت ماشین آلات صنعتی و دستگاه های CNC
- حرکت با دقت و بالا بودن طول عمر
- روانکاری آسان و قابلیت تعویض بالا
- ساخت چین

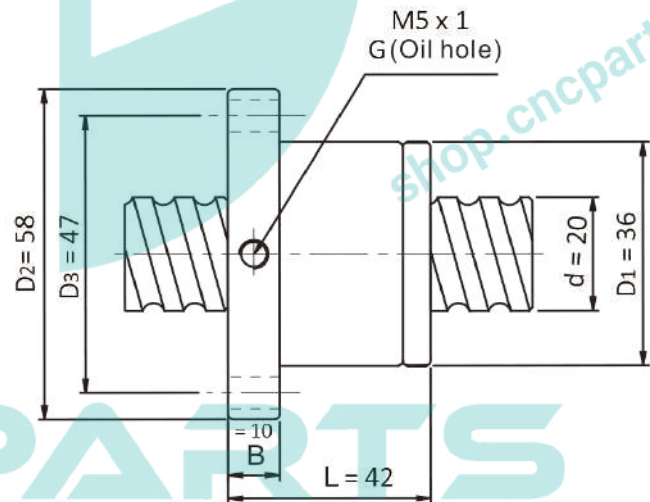
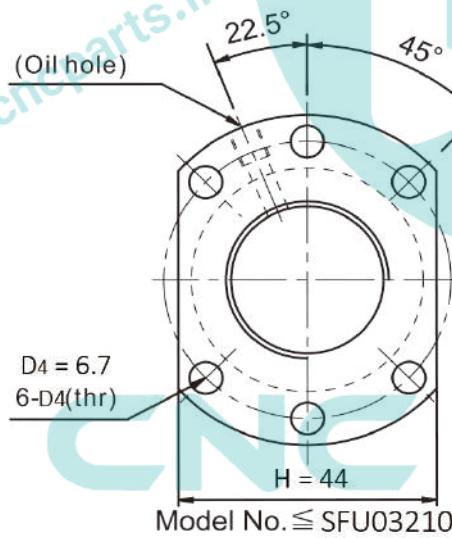

SFU25 – 05 – 3

- مهره بالاسکرو hqm
- مدل SFU25 – 05 – 3
- قطر 25 میلی متر
- گام 5 میلی متر
- تعداد ردیف ساچمه 3
- مناسب ساخت ماشین آلات صنعتی و دستگاه های CNC
- حرکت با دقت و بالا بودن طول عمر
- روانکاری آسان و قابلیت تعویض بالا
- ساخت چین

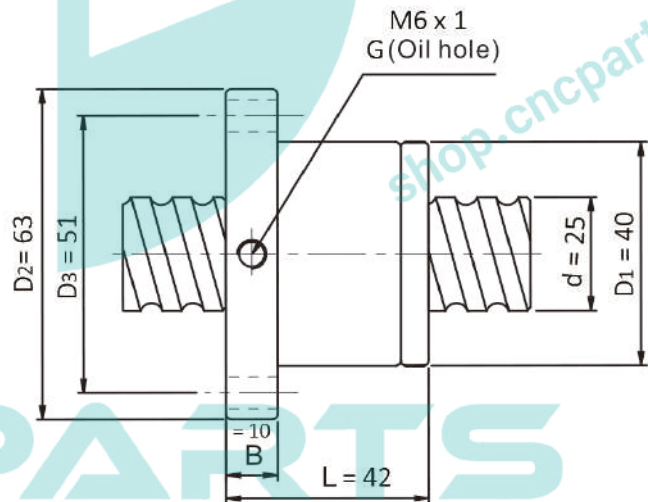
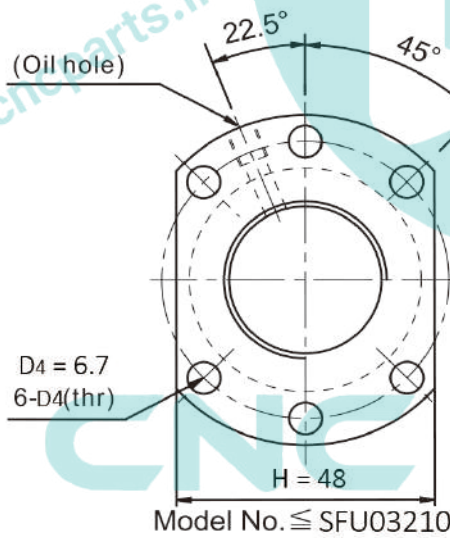

SFU25 – 05 – 4

- مهره بالاسکرو hqm
- مدل SFU25 – 05 – 4
- قطر 25 میلی متر
- گام 5 میلی متر
- تعداد ردیف ساچمه 4
- مناسب ساخت ماشین آلات صنعتی و دستگاه های CNC
- حرکت با دقت و بالا بودن طول عمر
- روانکاری آسان و قابلیت تعویض بالا
- ساخت چین

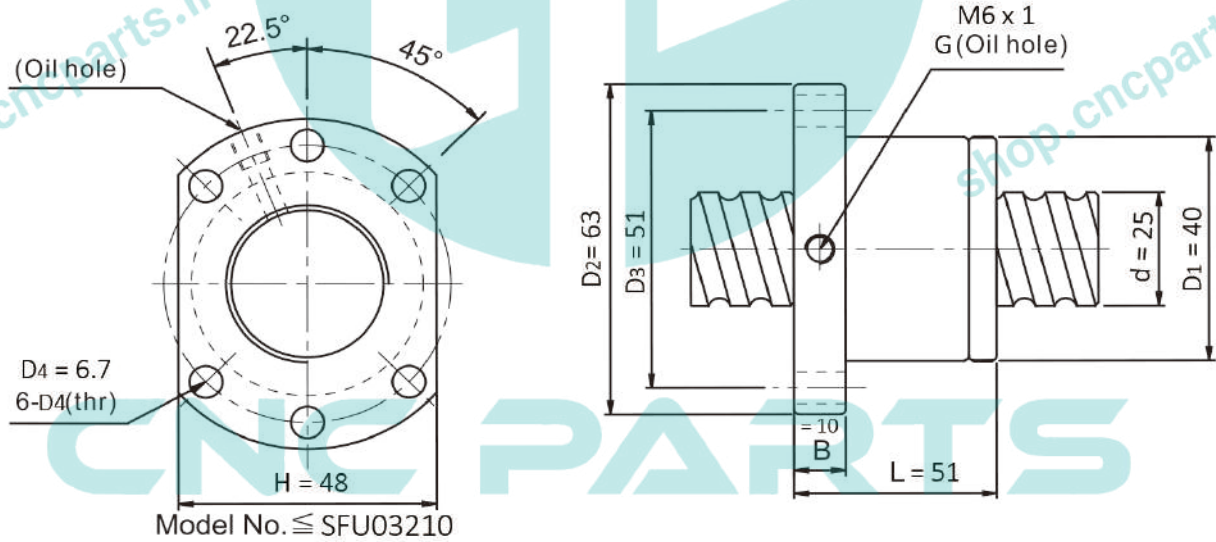

SFU25 – 10 – 3

- مهره بالاسکرو hqm
- مدل SFU25 – 10 – 3
- قطر 25 میلی متر
- گام 10 میلی متر
- تعداد ردیف ساچمه 3
- مناسب ساخت ماشین آلات صنعتی و دستگاه های CNC
- حرکت با دقت و بالا بودن طول عمر
- روانکاری آسان و قابلیت تعویض بالا
- ساخت چین

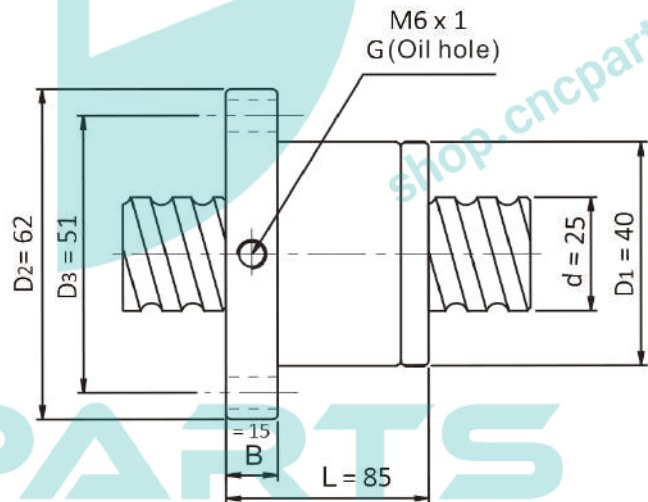
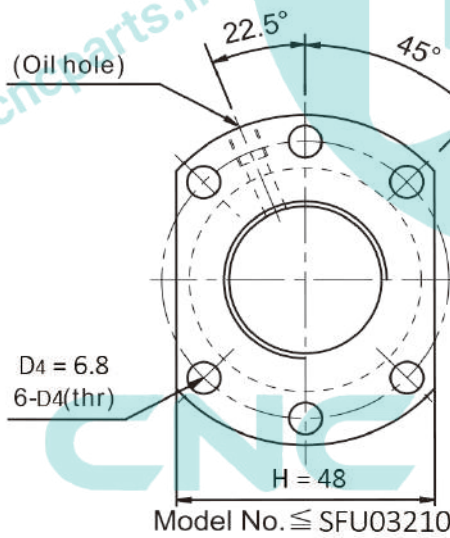

SFU32 – 05 – 3

- مهره بالاسکرو hqm
- مدل 3-05-SFU32
- قطر 32 میلی متر
- گام 5 میلی متر
- تعداد ردیف ساچمه 3
- مناسب ساخت ماشین آلات صنعتی و دستگاه های CNC
- حرکت با دقت و بالا بودن طول عمر
- روانکاری آسان و قابلیت تعویض بالا
- ساخت چین

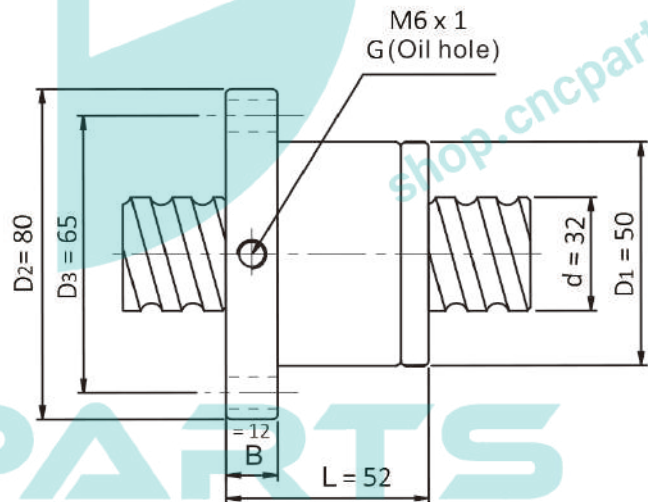
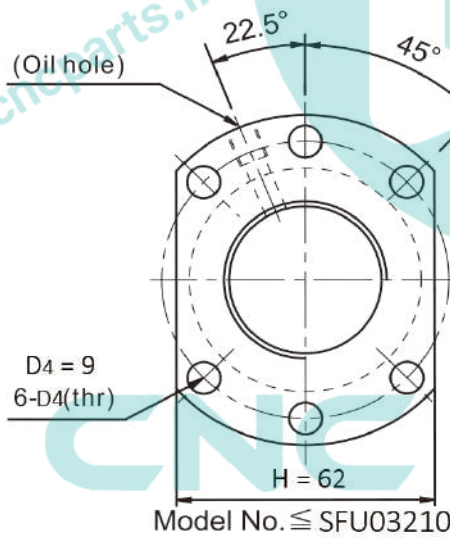

SFU32 – 05 – 4

- مهره بالاسکرو hqm
- مدل SFU32 – 05 – 4
- قطر 32 میلی متر
- گام 5 میلی متر
- تعداد ردیف ساچمه 4
- مناسب ساخت ماشین آلات صنعتی و دستگاه های CNC
- حرکت با دقت و بالا بودن طول عمر
- روانکاری آسان و قابلیت تعویض بالا
- ساخت چین

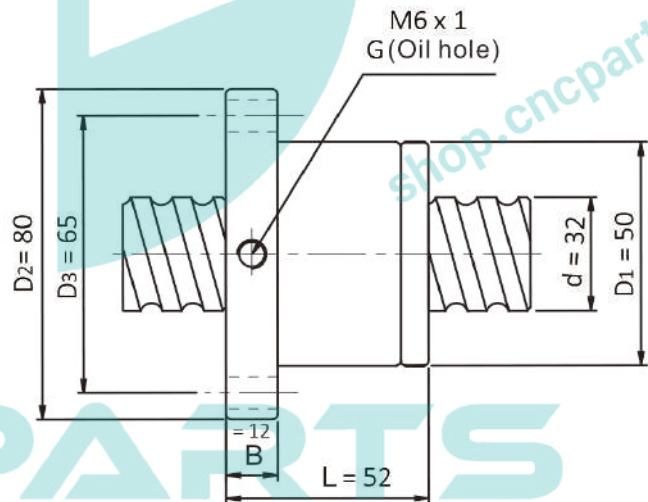
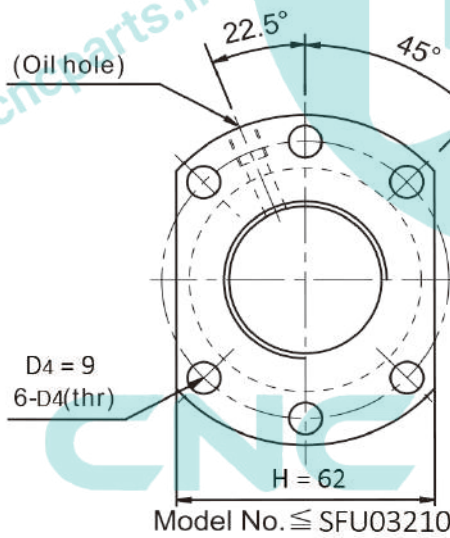

SFU32 – 10 – 3

- مهره بالاسکرو hqm
- مدل SFU32 – 10 – 3
- قطر 32 میلی متر
- گام 10 میلی متر
- تعداد ردیف ساچمه 3
- مناسب ساخت ماشین آلات صنعتی و دستگاه های CNC
- حرکت با دقت و بالا بودن طول عمر
- روانکاری آسان و قابلیت تعویض بالا
- ساخت چین

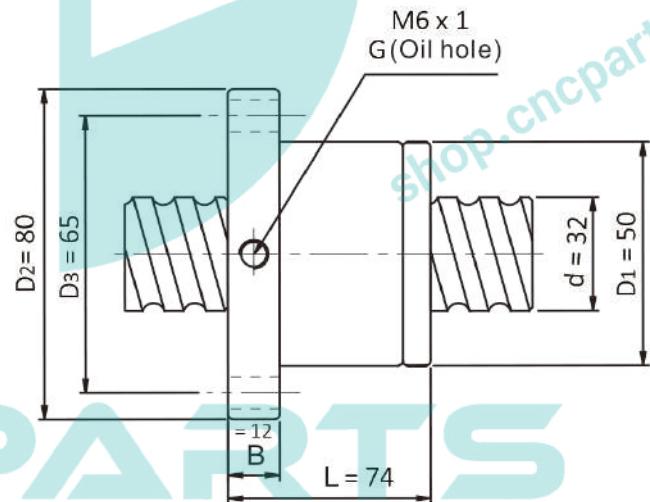
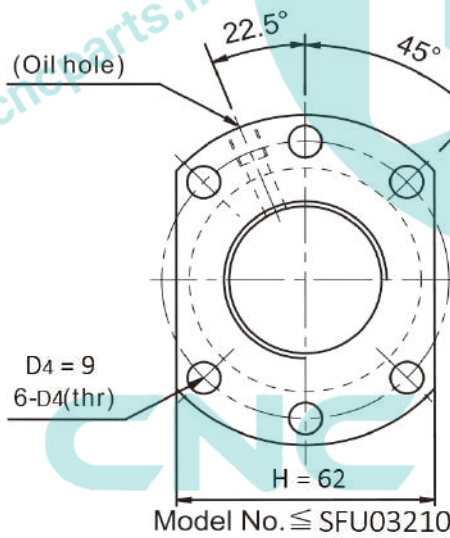

SFU32 – 10 – 4

- مهره بالاسکرو hqm
- مدل SFU32 – 10 – 4
- قطر 32 میلی متر
- گام 10 میلی متر
- تعداد ردیف ساچمه 4
- مناسب ساخت ماشین آلات صنعتی و دستگاه های CNC
- حرکت با دقت و بالا بودن طول عمر
- روانکاری آسان و قابلیت تعویض بالا
- ساخت چین

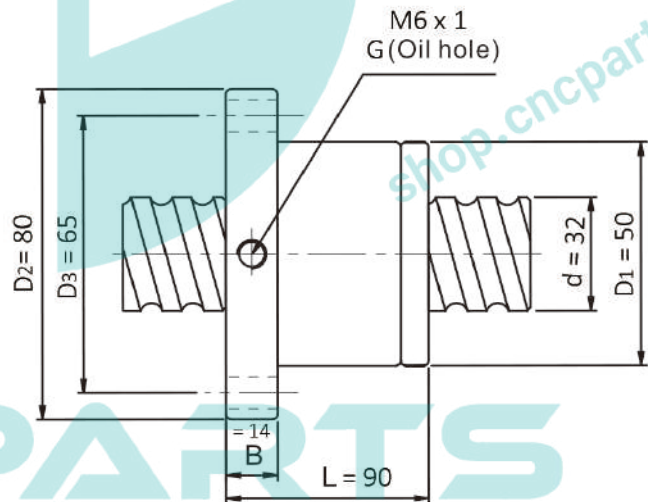
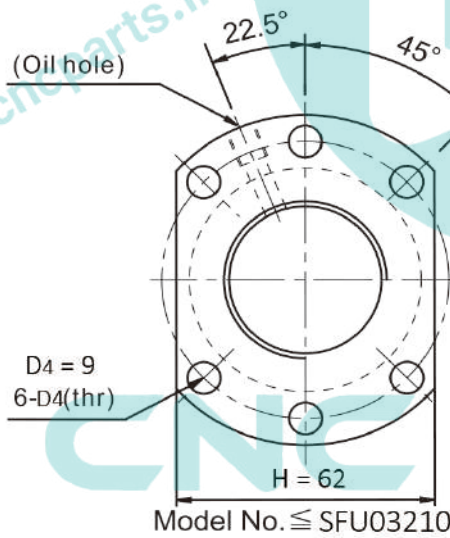

SFU40 – 05 – 4

- مهره بالاسکرو hqm
- مدل SFU40 – 05 – 4
- قطر 40 میلی متر
- گام 5 میلی متر
- تعداد ردیف ساچمه 4
- مناسب ساخت ماشین آلات صنعتی و دستگاه های CNC
- حرکت با دقت و بالا بودن طول عمر
- روانکاری آسان و قابلیت تعویض بالا
- ساخت چین

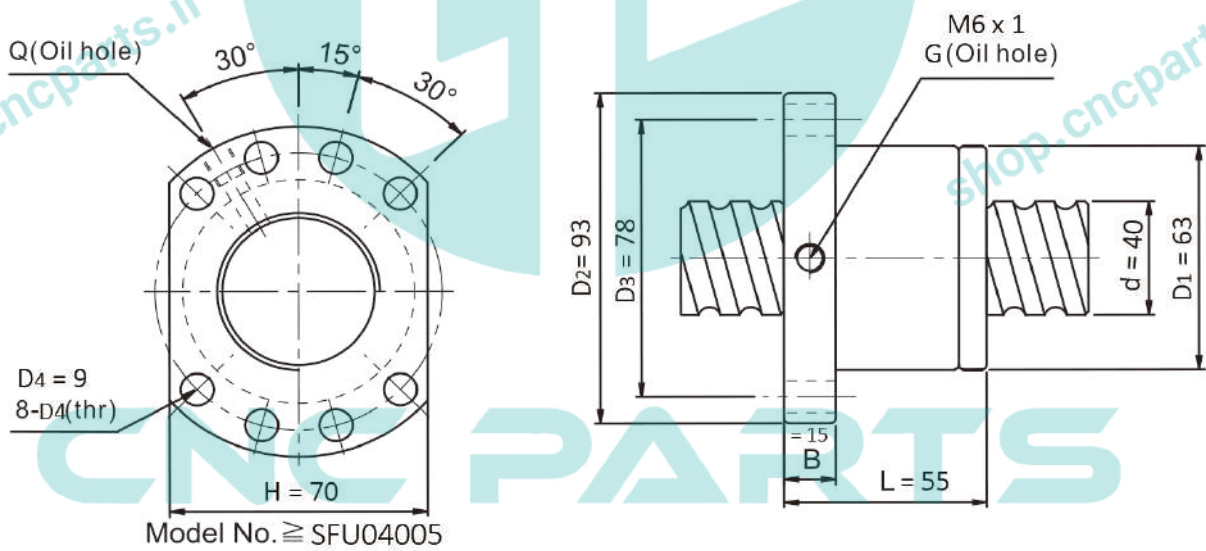

SFU40 – 05 – 5

- مهره بالاسکرو hqm
- مدل 5-05-SFU40
- قطر 40 میلی متر
- گام 5 میلی متر
- تعداد ردیف ساچمه 5
- مناسب ساخت ماشین آلات صنعتی و دستگاه های CNC
- حرکت با دقت و بالا بودن طول عمر
- روانکاری آسان و قابلیت تعویض بالا
- ساخت چین

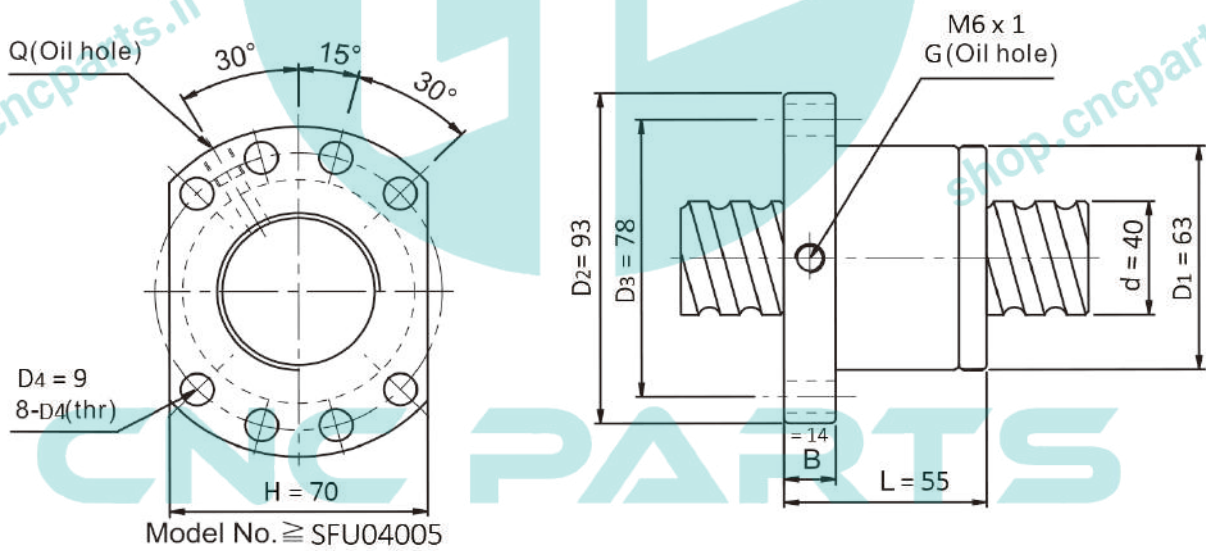

SFU40 – 10 – 3

- مهره بالاسکرو hqm
- مدل SFU40 – 10 – 3
- قطر 40 میلی متر
- گام 10 میلی متر
- تعداد ردیف ساچمه 3
- مناسب ساخت ماشین آلات صنعتی و دستگاه های CNC
- حرکت با دقت و بالا بودن طول عمر
- روانکاری آسان و قابلیت تعویض بالا
- ساخت چین

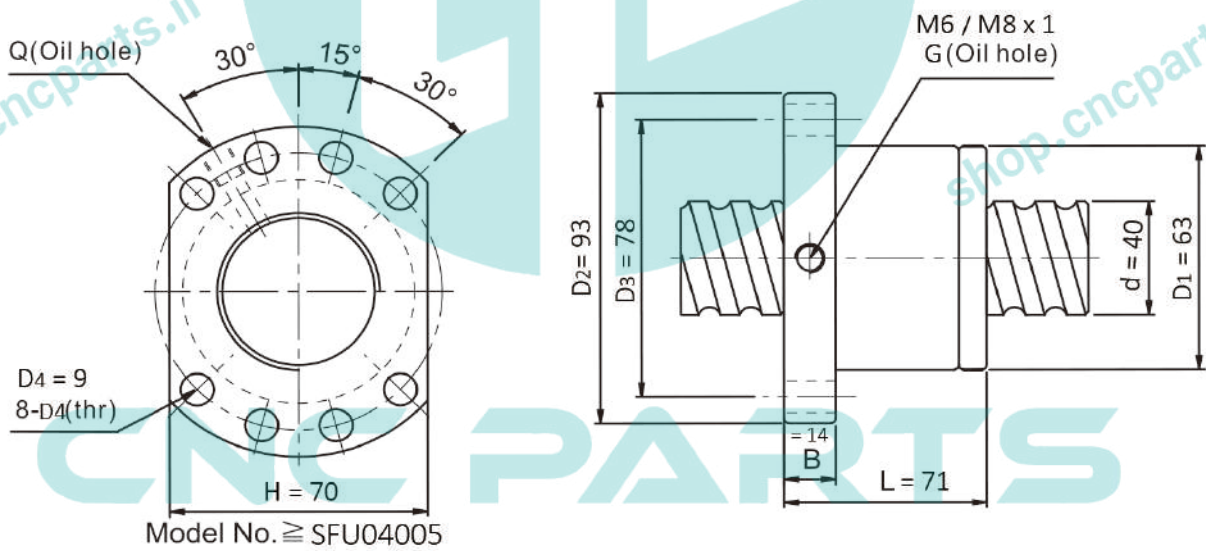

SFU40 – 10 – 4

- مهره بالاسکرو hqm
- مدل SFU40 – 10 – 4
- قطر 40 میلی متر
- گام 10 میلی متر
- تعداد ردیف ساچمه 4
- مناسب ساخت ماشین آلات صنعتی و دستگاه های CNC
- حرکت با دقت و بالا بودن طول عمر
- روانکاری آسان و قابلیت تعویض بالا
- ساخت چین

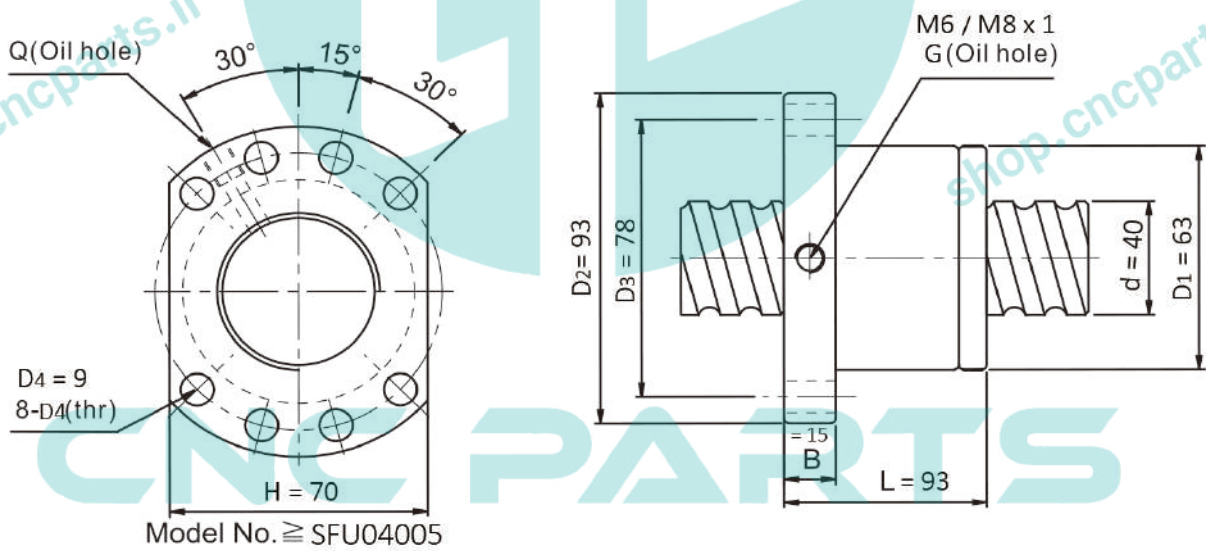

SFU50 – 05 – 4

- مهره بالاسکرو hqm
- مدل SFU50 – 05 – 4
- قطر 50 میلی متر
- گام 5 میلی متر
- تعداد ردیف ساچمه 4
- مناسب ساخت ماشین آلات صنعتی و دستگاه های CNC
- حرکت با دقت و بالا بودن طول عمر
- روانکاری آسان و قابلیت تعویض بالا
- ساخت چین

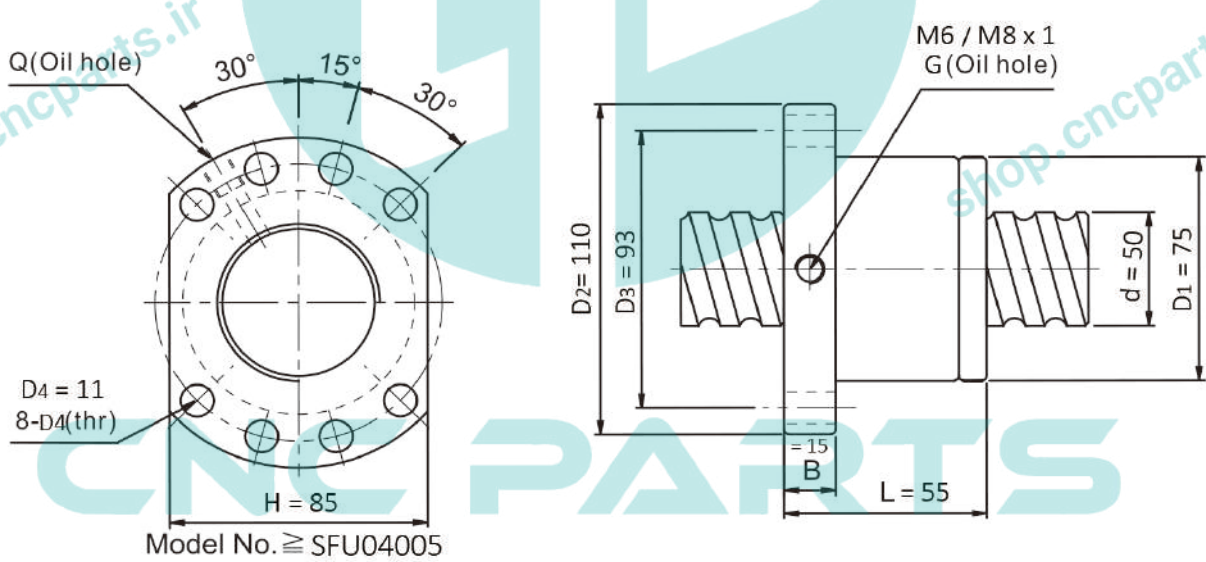

SFU50 – 10 – 4

- مهره بالاسکرو hqm
- مدل SFU50 – 10 – 4
- قطر 50 میلی متر
- گام 10 میلی متر
- تعداد ردیف ساچمه 4
- مناسب ساخت ماشین آلات صنعتی و دستگاه های CNC
- حرکت با دقت و بالا بودن طول عمر
- روانکاری آسان و قابلیت تعویض بالا
- ساخت چین

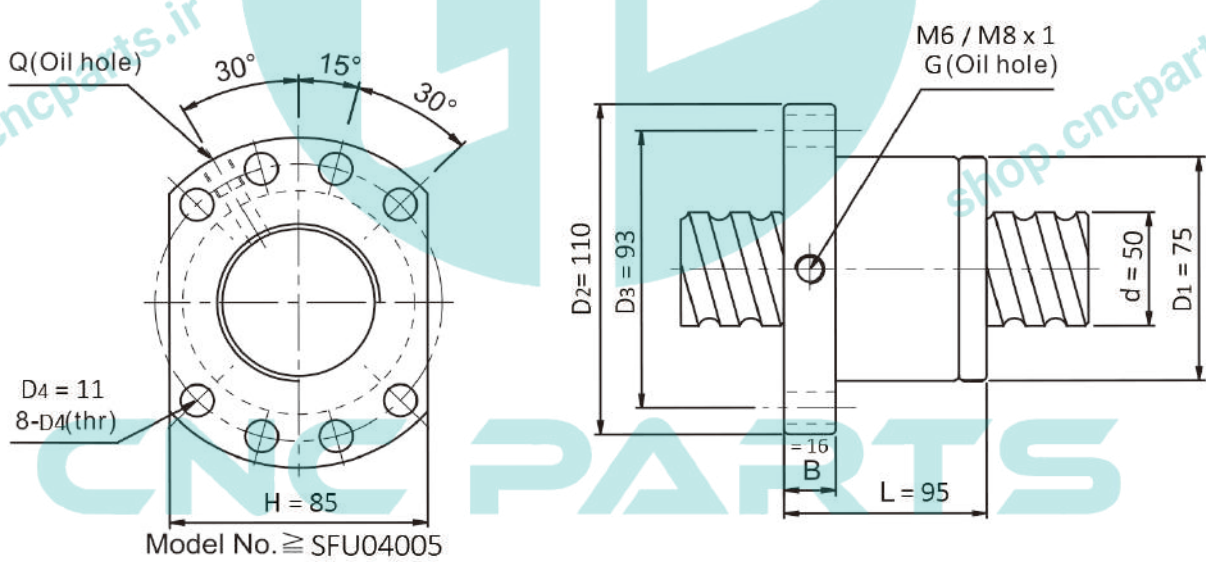

SFU63 – 10 – 4

- مهره بالاسکرو hqm
- مدل SFU63 – 10 – 4
- قطر 63 میلی متر
- گام 10 میلی متر
- تعداد ردیف ساچمه 4
- مناسب ساخت ماشین آلات صنعتی و دستگاه های CNC
- حرکت با دقت و بالا بودن طول عمر
- روانکاری آسان و قابلیت تعویض بالا
- ساخت چین

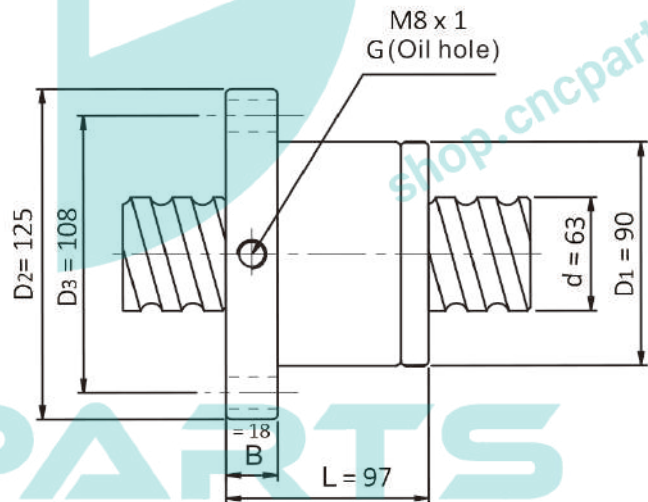
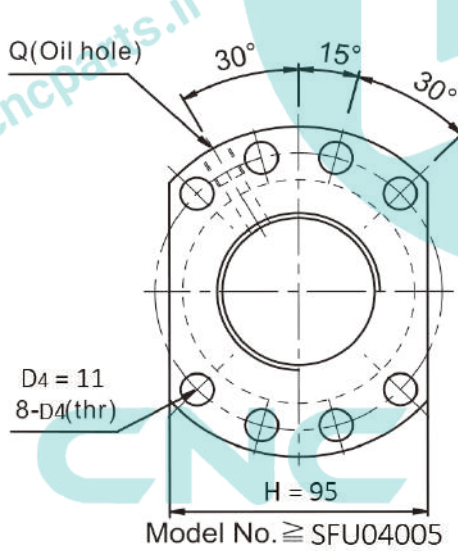

SFU63 – 10 – 5

- مهره بالاسکرو hqm
- مدل 5-10-63 SFU63
- قطر 63 میلی متر
- گام 10 میلی متر
- تعداد ردیف ساچمه 5
- مناسب ساخت ماشین آلات صنعتی و دستگاه های CNC
- حرکت با دقت و بالا بودن طول عمر
- روانکاری آسان و قابلیت تعویض بالا
- ساخت چین

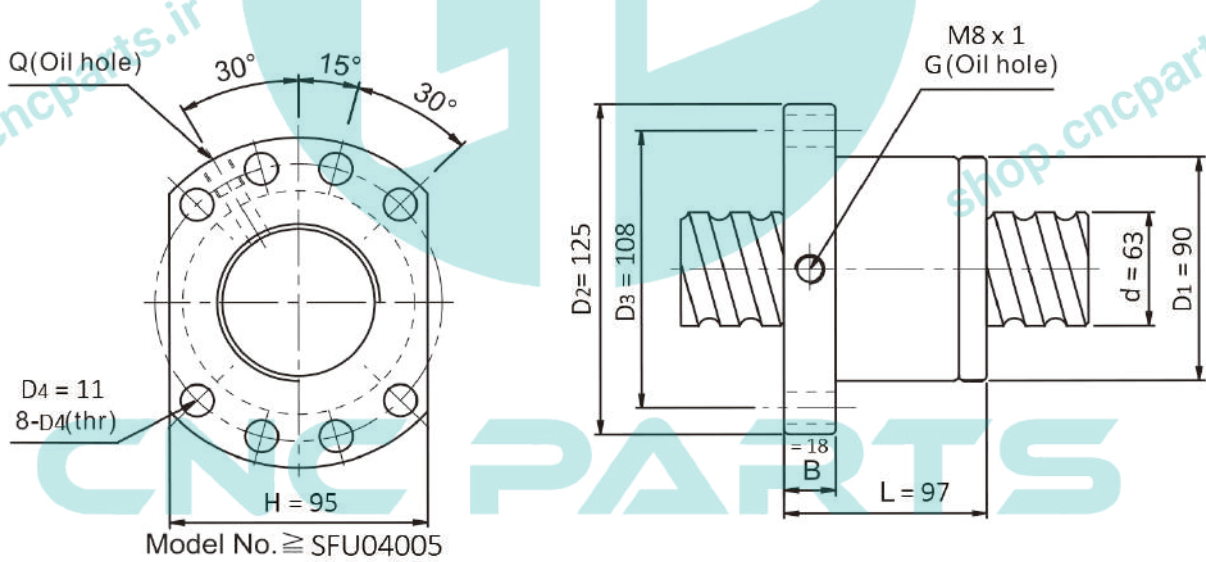

SFU80 – 10 – 5

- مهره بالاسکرو hqm
- مدل SFU80 – 10 – 5
- قطر 80 میلی متر
- گام 10 میلی متر
- تعداد ردیف ساچمه 5
- مناسب ساخت ماشین آلات صنعتی و دستگاه های CNC
- حرکت با دقت و بالا بودن طول عمر
- روانکاری آسان و قابلیت تعویض بالا
- ساخت چین

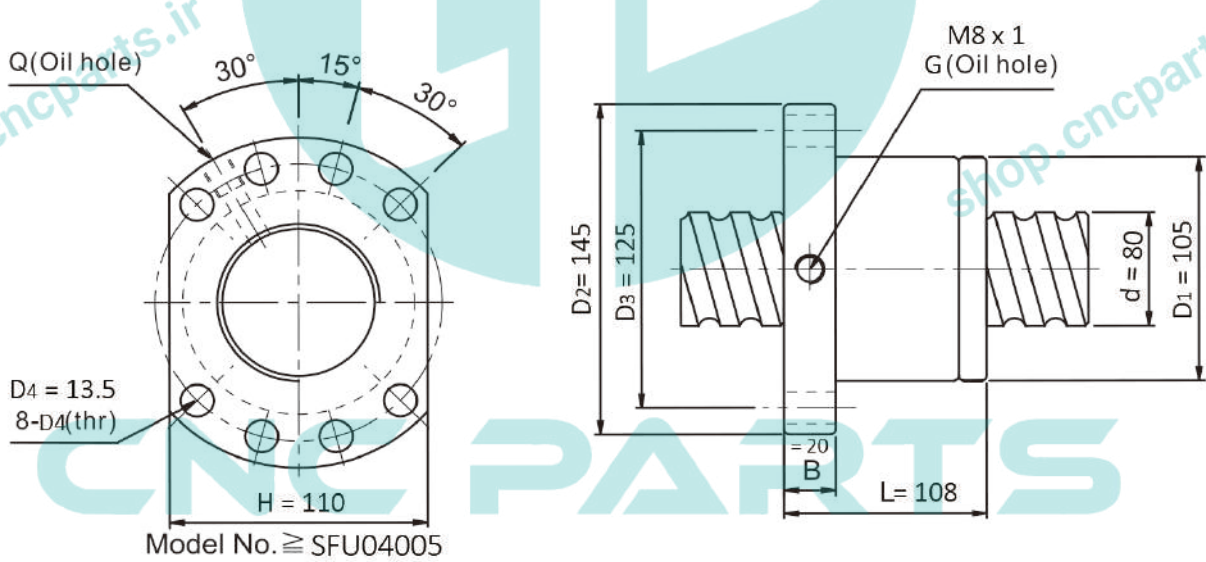

SFU80 – 10 – 6

- مهره بالاسکرو hqm
- مدل SFU80 – 10 – 6
- قطر 80 میلی متر
- گام 10 میلی متر
- تعداد ردیف ساچمه 6
- مناسب ساخت ماشین آلات صنعتی و دستگاه های CNC
- حرکت با دقت و بالا بودن طول عمر
- روانکاری آسان و قابلیت تعویض بالا
- ساخت چین

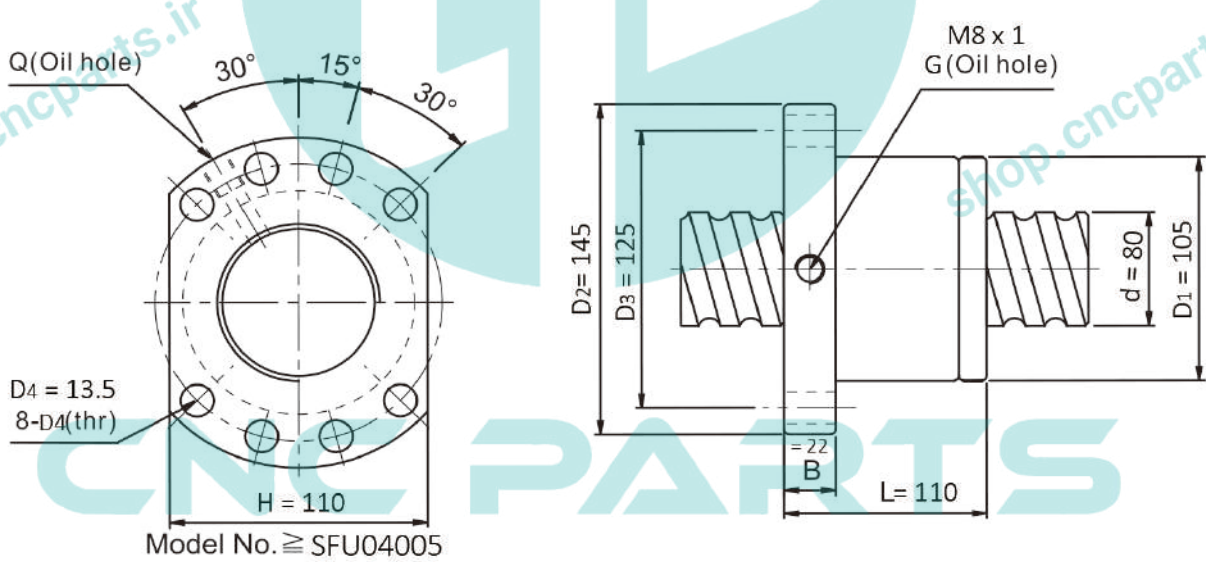

مهره بال اسکرو DFU

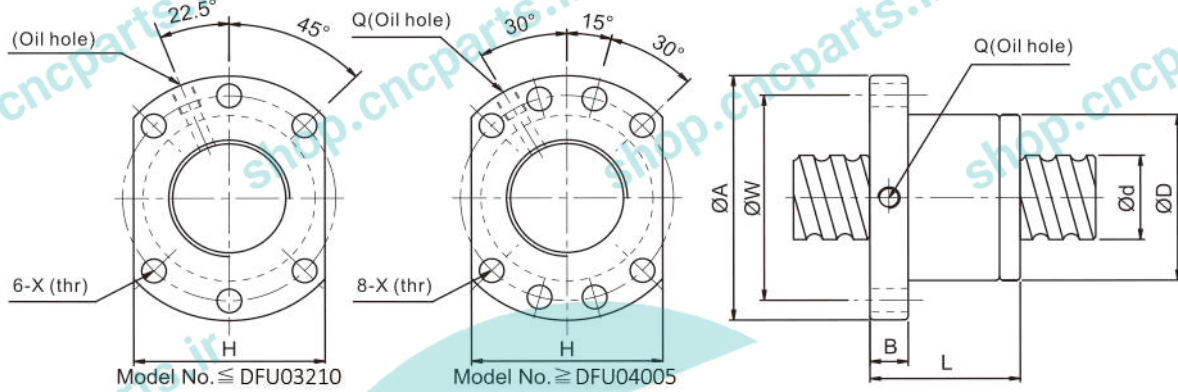

Products	d	l	Da	D	A	B	L	W	H	X	Q	n	Ca	Coa	K
DFU16-04-4	16	4	2.381	28	48	10	80	38	40	5.5	M6	4	629	1270	35
DFU16-05-4	16	5	3.175	28	48	10	100	38	40	5.5	M6	4	780	1790	20
DFU16-10-3	16	10	3.175	28	48	10	118	38	40	5.5	M6	3	721	1249	15
DFU-20-04-4	20	4	2.381	36	58	10	80	47	44	6.6	M6	4	699	1617	41
DFU-20-05-4	20	5	3.175	36	58	10	101	47	44	6.6	M6	4	1130	2380	25
DFU-25-04-4	25	4	2.381	40	62	10	80	51	48	6.6	M6	4	777	2032	48
DFU-25-05-4	25	5	3.175	40	62	10	101	51	48	6.6	M6	4	1280	3110	35
DFU-25-06-4	25	6	3.969	40	62	10	105	51	48	6.6	M6	4	1528	3284	40
DFU-25-08-4	25	8	4.762	40	62	10	120	51	48	6.6	M6	4	1941	3863	38
DFU-25-10-4	25	10	4.762	40	62	12	145	51	48	6.6	M6	4	1944	3877	33
DFU-32-04-4	32	4	2.381	50	80	12	80	65	62	9	M6	4	871	2661	56
DFU-32-05-4	32	5	3.175	50	80	12	102	65	62	9	M6	4	1450	4150	40
DFU-32-06-4	32	6	3.969	50	80	12	105	65	62	9	M6	4	1720	4298	47
DFU-32-08-4	32	8	4.762	50	80	12	122	65	62	9	M6	4	2189	5079	44
DFU-32-10-4	32	10	6.350	50	80	12	162	65	62	9	M6	4	3390	7170	79
DFU-40-05-4	40	5	3.175	63	93	14	105	78	70	9	M8	4	1610	5330	49
DFU-40-06-4	40	6	3.969	63	93	14	108	78	70	9	M6	4	1911	5458	55
DFU-40-08-4	40	8	4.762	63	93	14	132	78	70	9	M6	4	2435	6469	52
DFU-40-10-4	40	10	6.350	63	93	14	165	78	70	9	M8	4	3910	9520	50
DFU-50-10-4	50	10	6.350	75	110	16	171	93	85	11	M8	4	4450	12500	65
DFU-50-20-4	50	20	7.144	75	110	16	280	93	85	11	M8	4	4644	14327	59.5
DFU-63-10-4	63	10	6.350	90	125	18	182	108	95	11	M8	4	5070	16600	80
DFU-63-20-4	63	20	9.525	95	135	20	290	115	100	13.5	M8	4	7573	23860	84.1
DFU-80-10-4	80	10	6.350	105	145	20	182	125	110	13.5	M8	4	5620	21300	90
DFU-80-20-4	80	20	9.525	125	165	25	295	145	130	13.5	M8	4	8485	30895	84.1
DFU-100-20-4	100	20	9.525	150	202	30	340	170	155	17.5	M8	4	9420	39183	300

DFU16 – 04 – 4

- مهره بالاسکرو hqm
- مدل 4 – 04 – DFU16
- قطر 16 میلی متر
- گام 4 میلی متر
- مناسب ساخت ماشین آلات صنعتی و دستگاه های CNC
- حرکت با دقت و بالا بودن طول عمر
- روانکاری آسان و قابلیت تعویض بالا
- ساخت چین

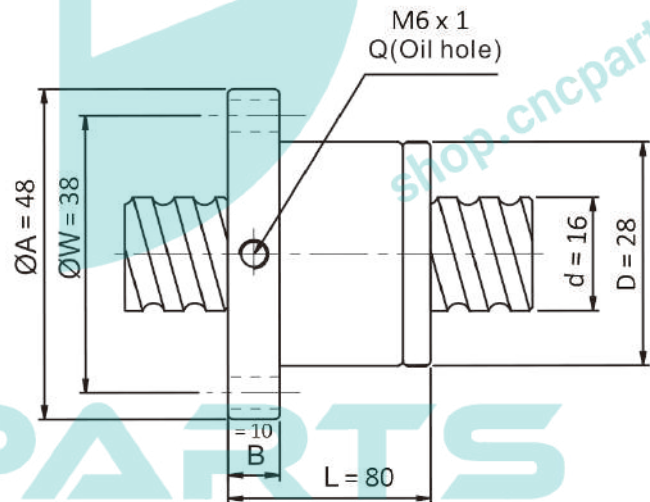
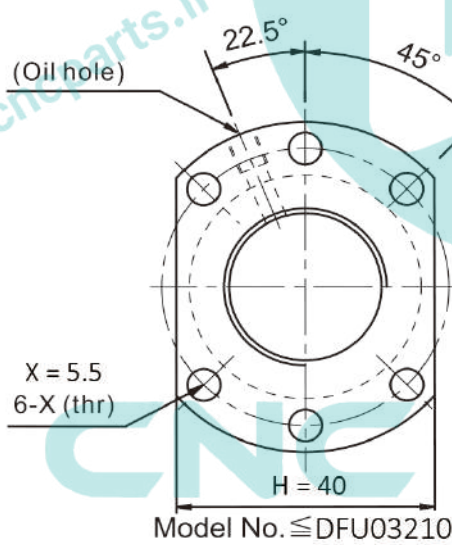
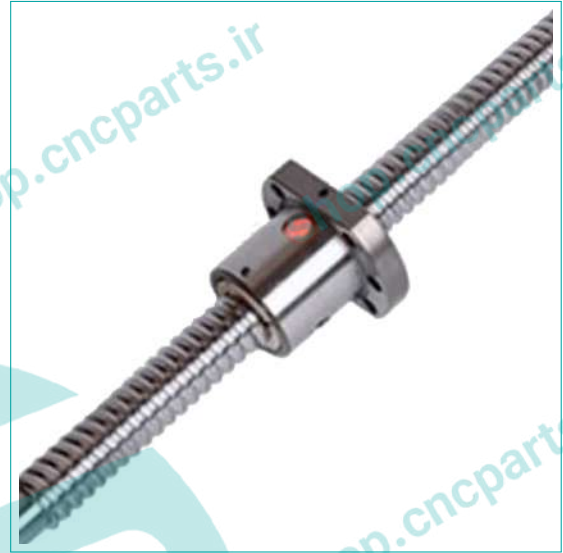

DFU16 – 05 – 4

- مهره بالاسکرو hqm
- مدل 4 – 05 – DFU16
- قطر 16 میلی متر
- گام 5 میلی متر
- مناسب ساخت ماشین آلات صنعتی و دستگاه های CNC
- حرکت با دقت و بالا بودن طول عمر
- روانکاری آسان و قابلیت تعویض بالا
- ساخت چین

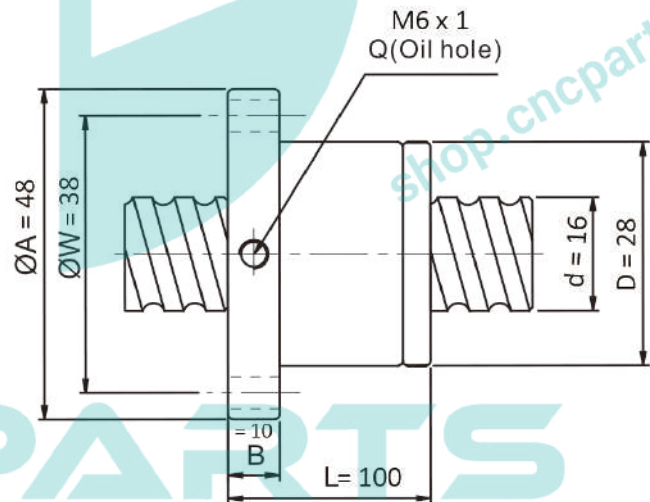
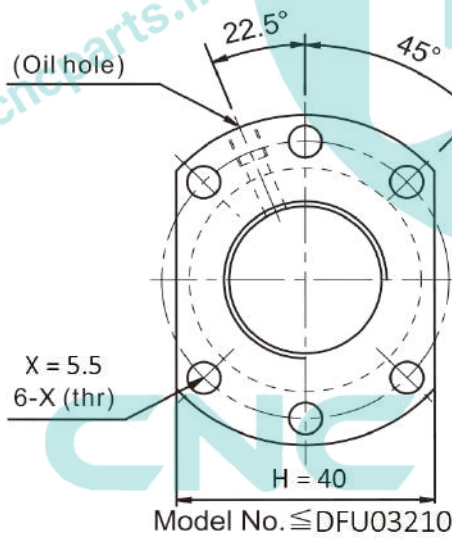

DFU16 – 10 – 3

- مهره بالاسکرو hqm
- مدل 3 – 10 – DFU16
- قطر 16 میلی متر
- گام 10 میلی متر
- مناسب ساخت ماشین آلات صنعتی و دستگاه های CNC
- حرکت با دقت و بالا بودن طول عمر
- روانکاری آسان و قابلیت تعویض بالا
- ساخت چین

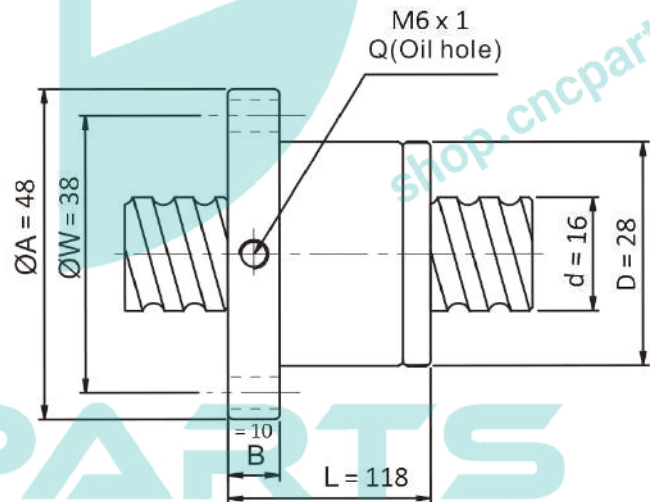
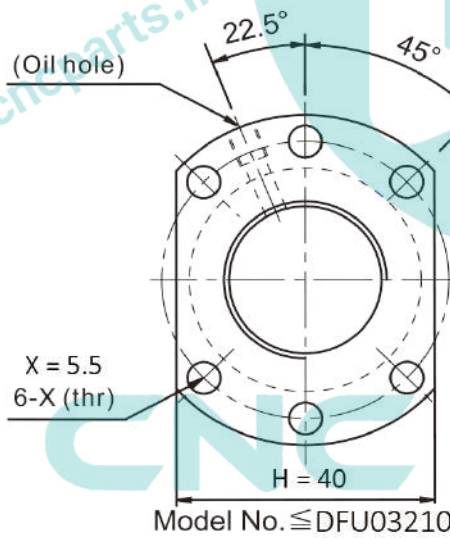
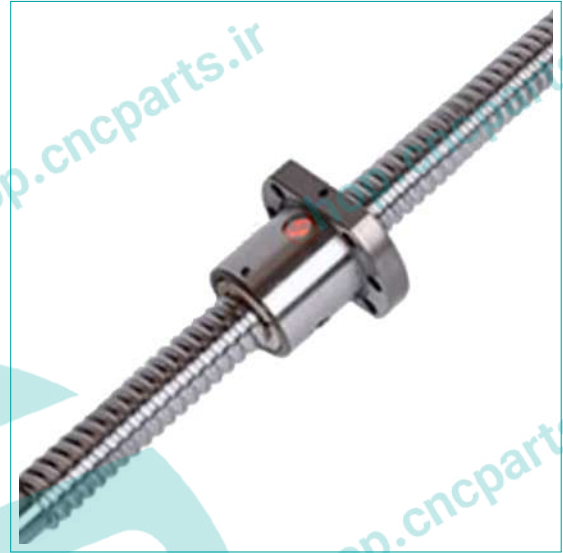

DFU - 20 - 04 - 4

- مهره بالاسکرو hqm
- مدل 4 - 04 - 20 DFU
- قطر 20 میلی متر
- گام 4 میلی متر
- مناسب ساخت ماشین آلات صنعتی و دستگاه های CNC
- حرکت با دقت و بالا بودن طول عمر
- روانکاری آسان و قابلیت تعویض بالا
- ساخت چین

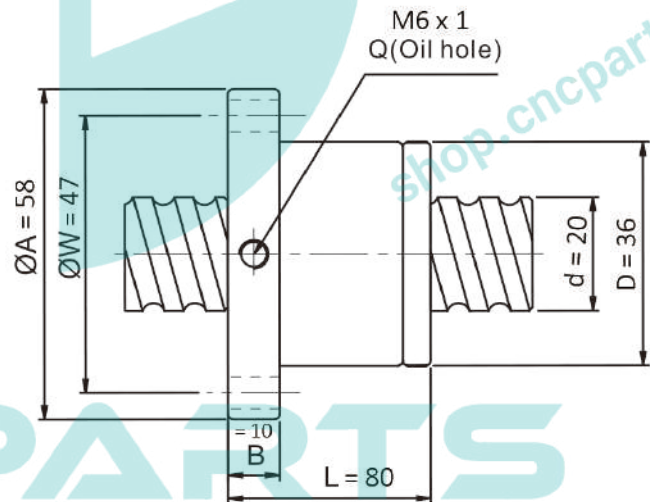
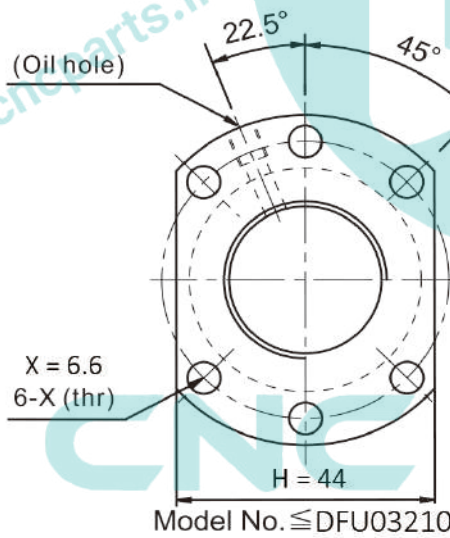

DFU - 20 - 05 - 4

- مهره بالاسکرو hqm
- مدل 4 - 05 - DFU20
- قطر 20 میلی متر
- گام 5 میلی متر
- مناسب ساخت ماشین آلات صنعتی و دستگاه های CNC
- حرکت با دقت و بالا بودن طول عمر
- روانکاری آسان و قابلیت تعویض بالا
- ساخت چین

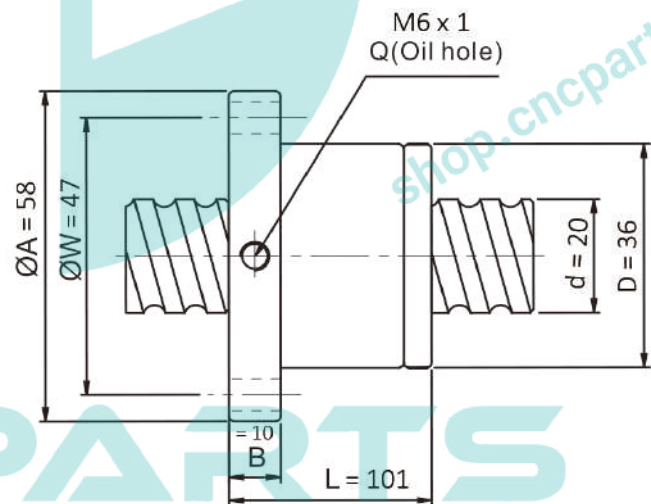
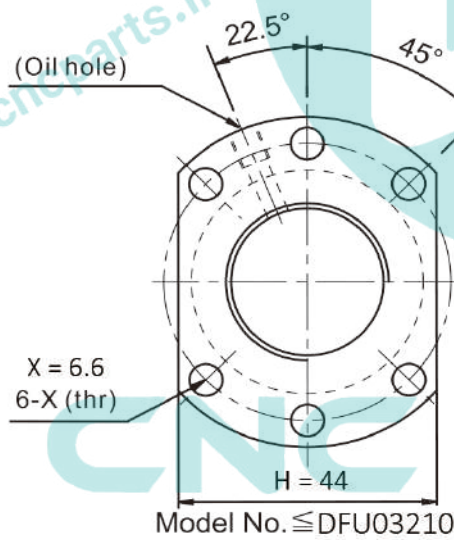

DFU - 25 - 04 - 4

- مهره بالسکرو hqm
- مدل 4 - 04 - 25 DFU
- قطر 25 میلی متر
- گام 4 میلی متر
- مناسب ساخت ماشین آلات صنعتی و دستگاه های CNC
- حرکت با دقت و بالا بودن طول عمر
- روانکاری آسان و قابلیت تعویض بالا
- ساخت چین

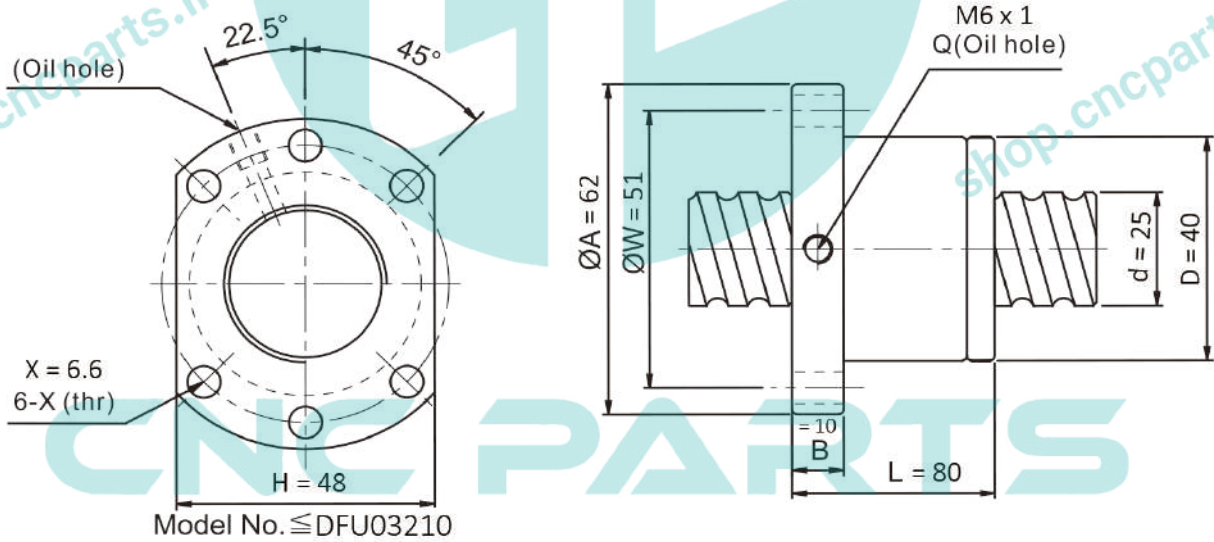
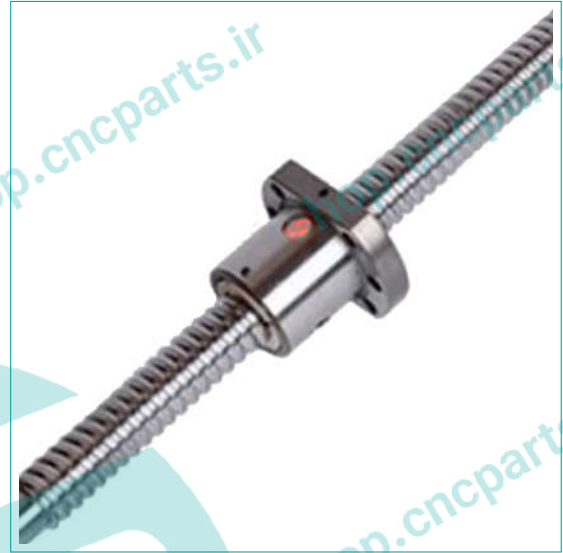

DFU - 25 - 05 - 4

- مهره بالسکرو hqm
- مدل 4 - 05 - 25 DFU
- قطر 25 میلی متر
- گام 5 میلی متر
- مناسب ساخت ماشین آلات صنعتی و دستگاه های CNC
- حرکت با دقت و بالا بودن طول عمر
- روانکاری آسان و قابلیت تعویض بالا
- ساخت چین

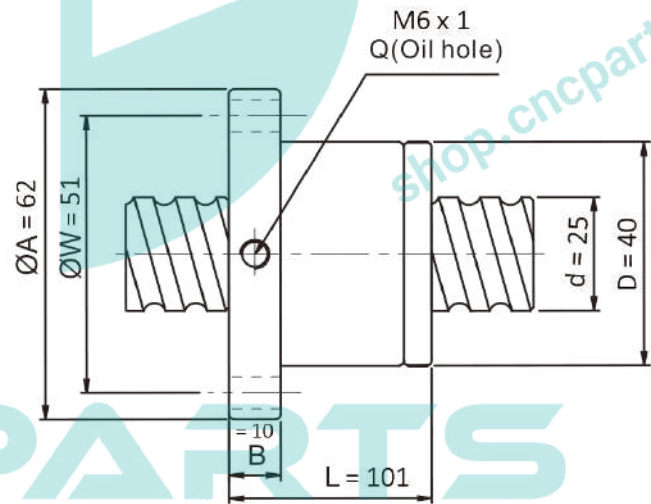
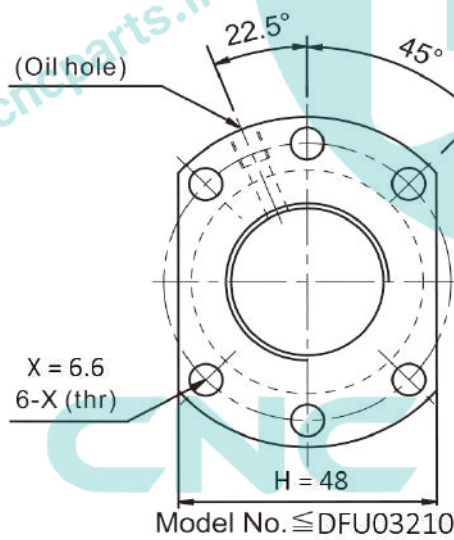
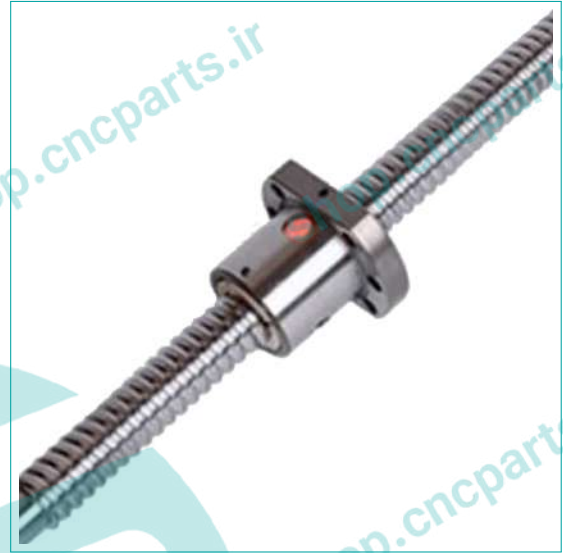

DFU - 25 - 06 - 4

- مهره بالاسکرو hqm
- مدل 4 - 06 - 25 DFU
- قطر 25 میلی متر
- گام 6 میلی متر
- مناسب ساخت ماشین آلات صنعتی و دستگاه های CNC
- حرکت با دقت و بالا بودن طول عمر
- روانکاری آسان و قابلیت تعویض بالا
- ساخت چین

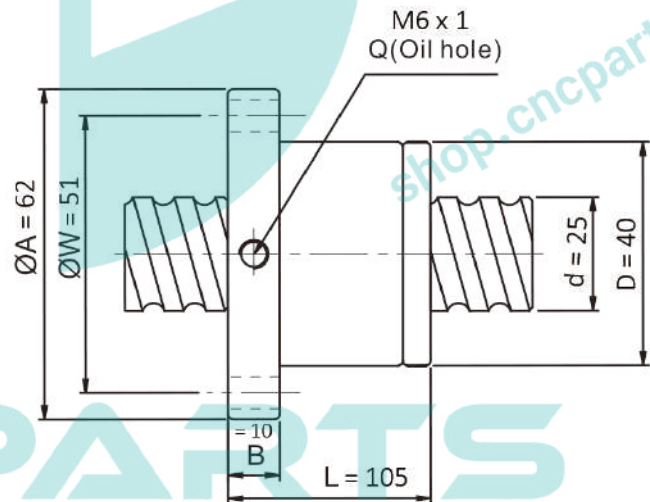
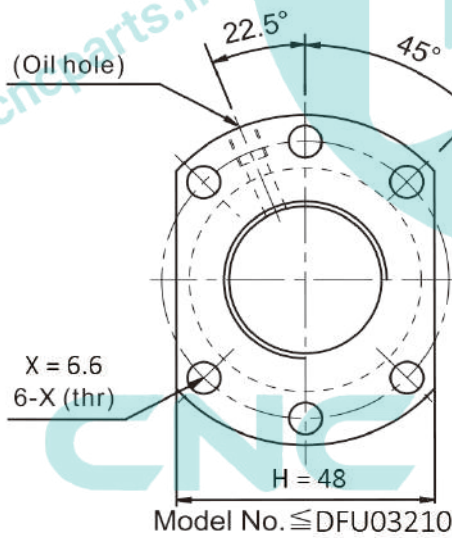
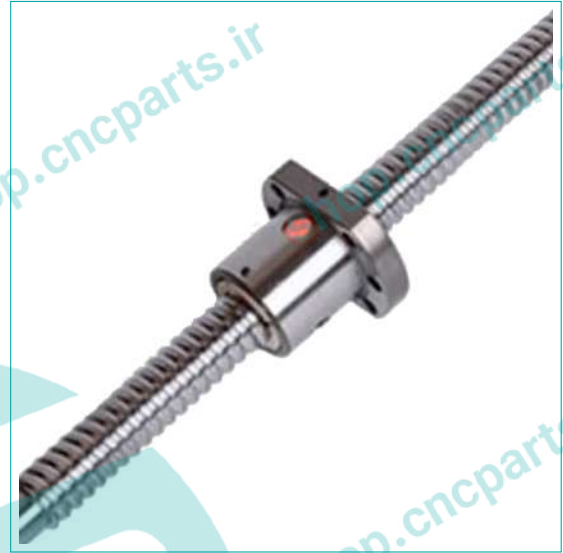

DFU - 25 - 08 - 4

- مهره بالسکرو hqm
- مدل 4 - 08 - 25 DFU
- قطر 25 میلی متر
- گام 8 میلی متر
- مناسب ساخت ماشین آلات صنعتی و دستگاه های CNC
- حرکت با دقت و بالا بودن طول عمر
- روانکاری آسان و قابلیت تعویض بالا
- ساخت چین

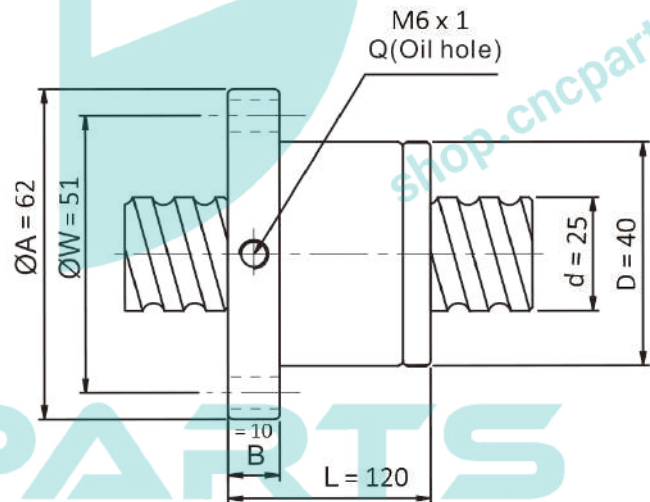
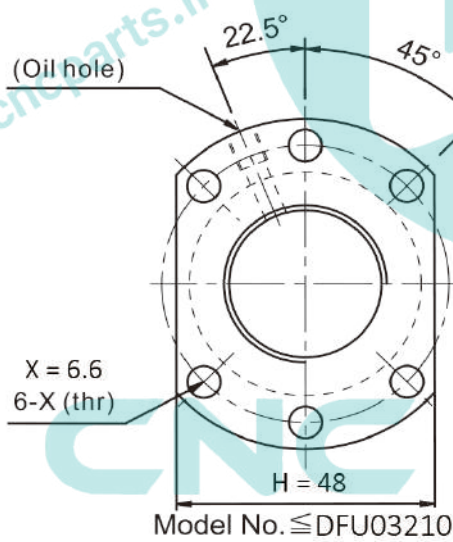

DFU - 25 - 10 - 4

- مهره بالاسکرو hqm
- مدل 4 - 10 - 25 DFU
- قطر 25 میلی متر
- گام 10 میلی متر
- مناسب ساخت ماشین آلات صنعتی و دستگاه های CNC
- حرکت با دقت و بالا بودن طول عمر
- روانکاری آسان و قابلیت تعویض بالا
- ساخت چین

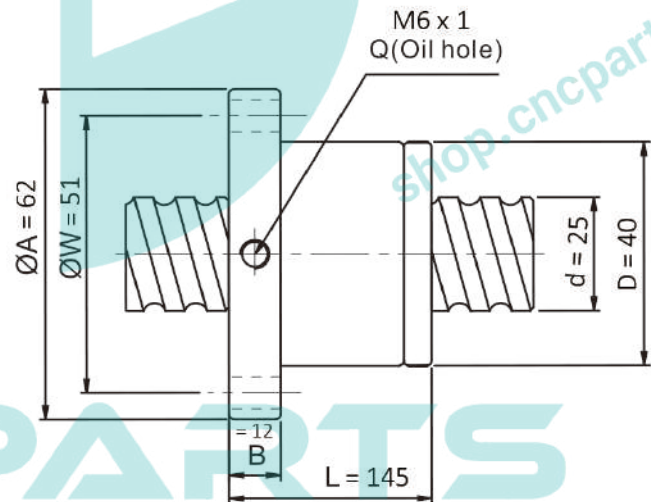
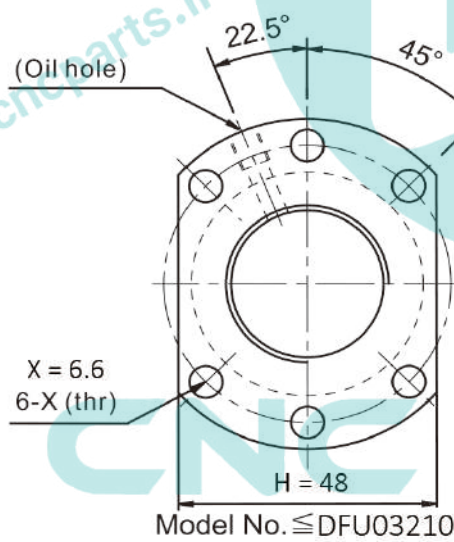
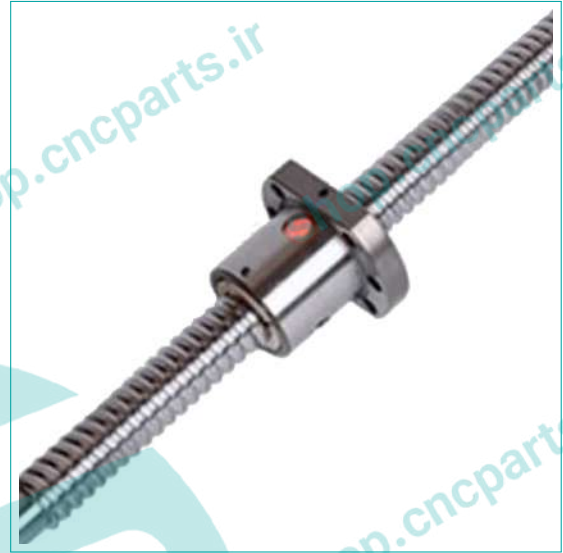

DFU - 32 - 04 - 4

- مهره بالسکرو hqm
- مدل 4 - 04 - 32 DFU
- قطر 32 میلی متر
- گام 04 میلی متر
- مناسب ساخت ماشین آلات صنعتی و دستگاه های CNC
- حرکت با دقت و بالا بودن طول عمر
- روانکاری آسان و قابلیت تعویض بالا
- ساخت چین

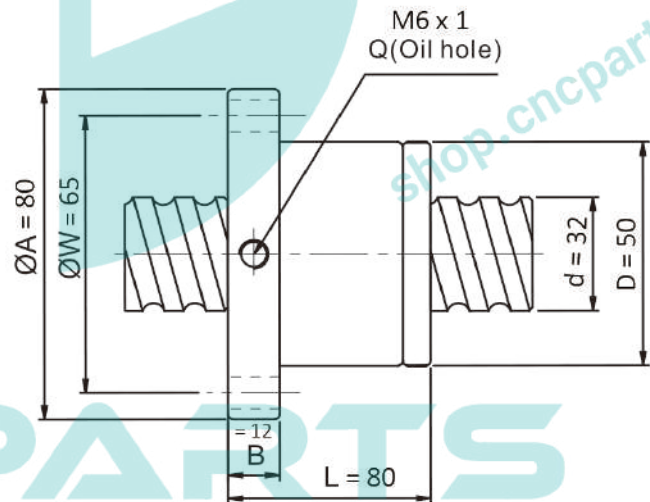
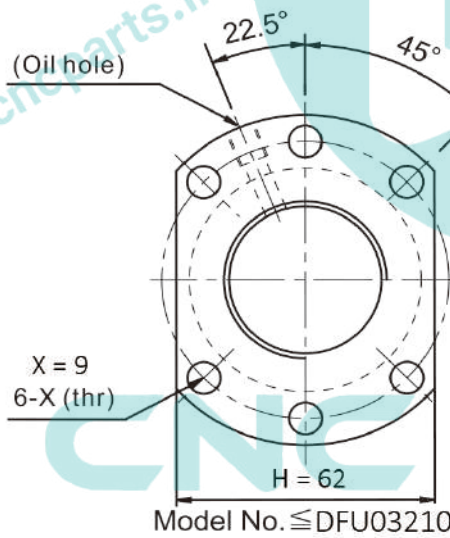

DFU - 32 - 05 - 4

- مهره بالسکرو hqm
- مدل 4 - 05 - 32 DFU
- قطر 32 میلی متر
- گام 05 میلی متر
- مناسب ساخت ماشین آلات صنعتی و دستگاه های CNC
- حرکت با دقت و بالا بودن طول عمر
- روانکاری آسان و قابلیت تعویض بالا
- ساخت چین

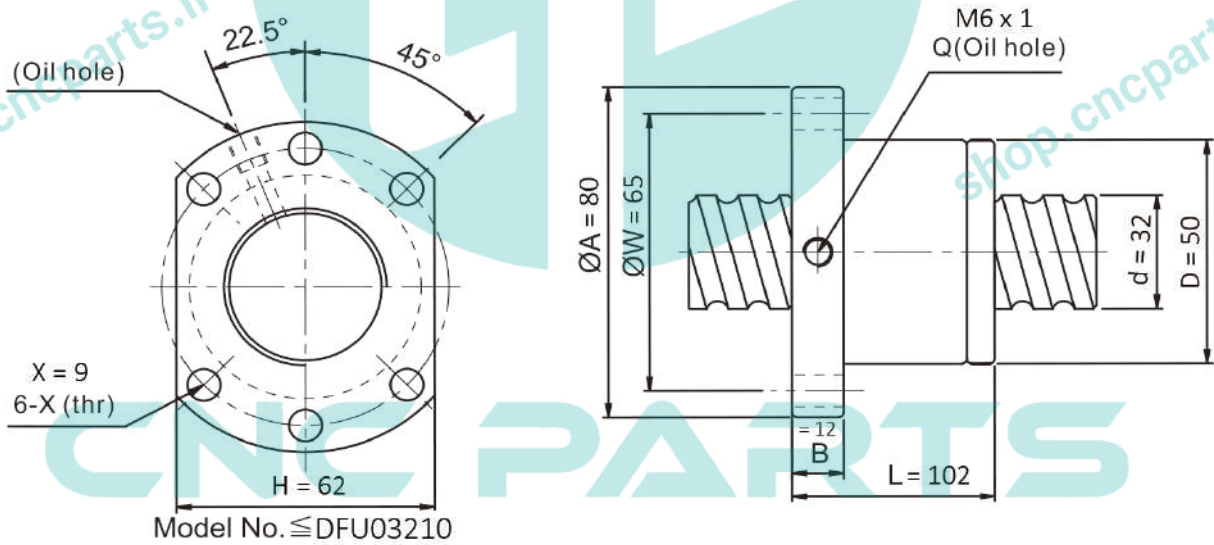
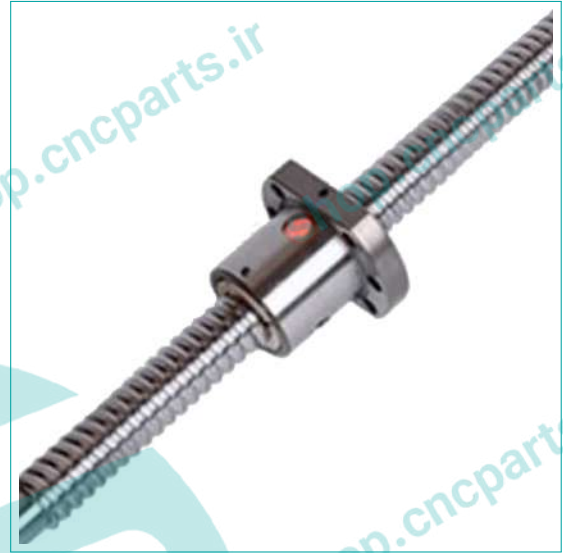

DFU - 32 - 06 - 4

- مهره بالسکرو hqm
- مدل 4 - 06 - 32 DFU
- قطر 32 میلی متر
- گام 06 میلی متر
- مناسب ساخت ماشین آلات صنعتی و دستگاه های CNC
- حرکت با دقت و بالا بودن طول عمر
- روانکاری آسان و قابلیت تعویض بالا
- ساخت چین

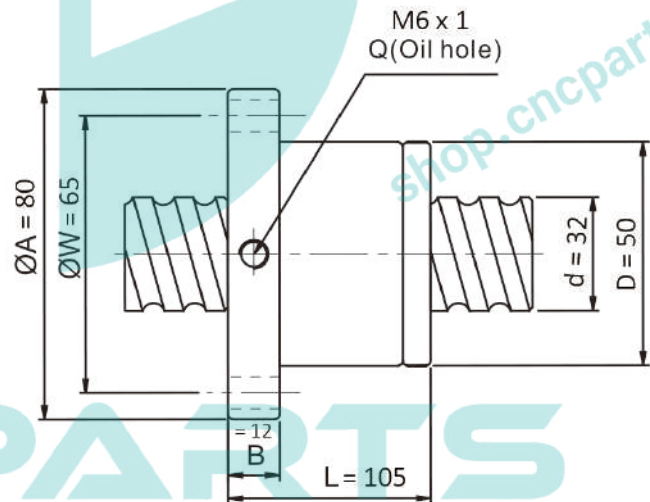
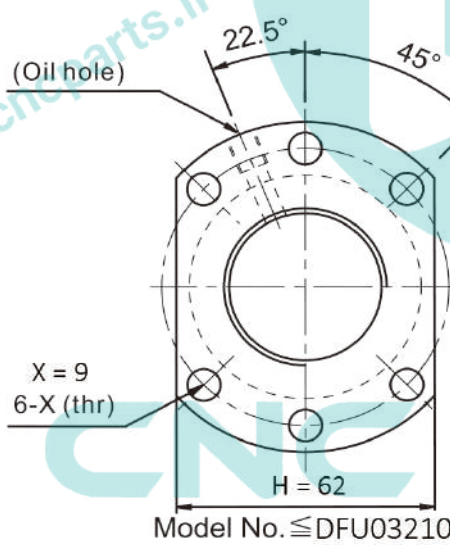
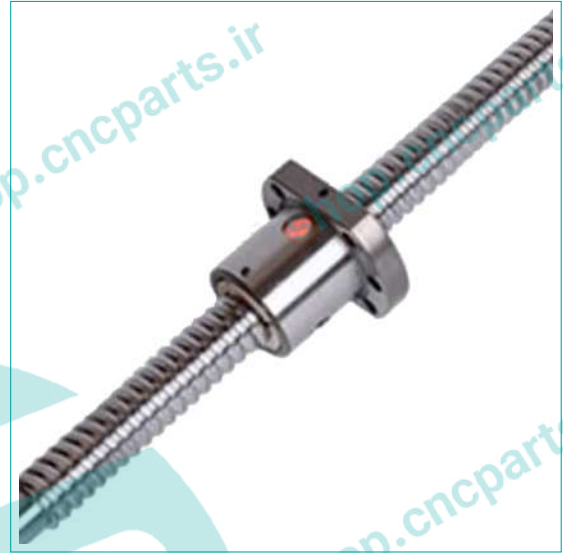

DFU - 32 - 08 - 4

- مهره بالسکرو hqm
- مدل 4 - 08 - 32 DFU
- قطر 32 میلی متر
- گام 08 میلی متر
- مناسب ساخت ماشین آلات صنعتی و دستگاه های CNC
- حرکت با دقت و بالا بودن طول عمر
- روانکاری آسان و قابلیت تعویض بالا
- ساخت چین

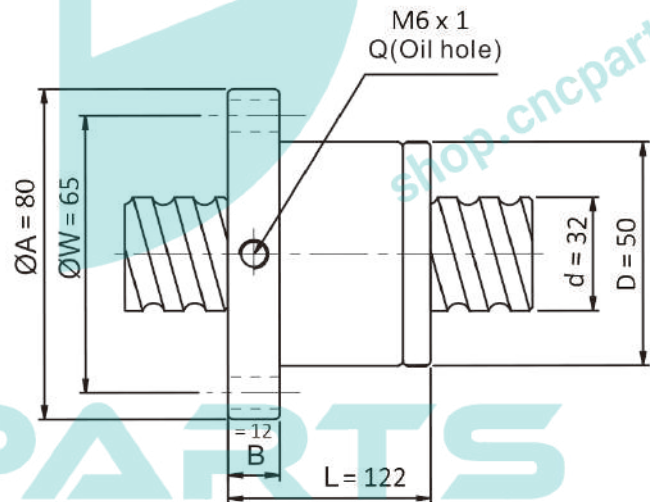
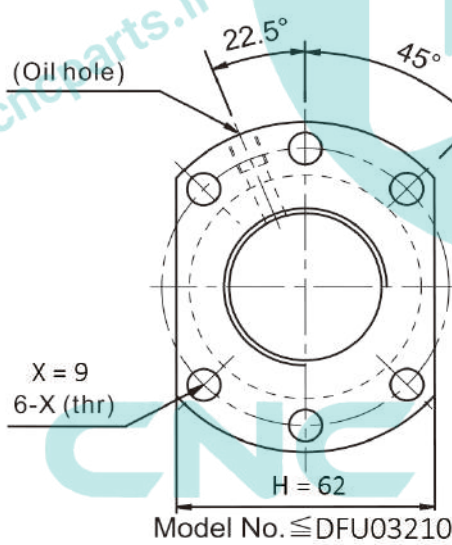
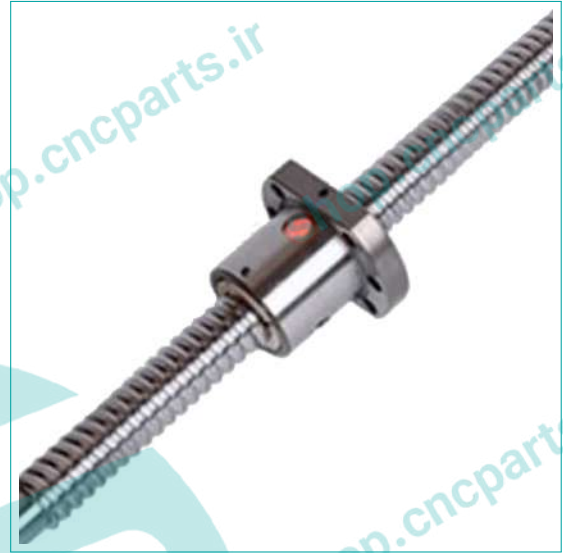

DFU - 32 - 10 - 4

- مهره بالاسکرو hqm
- مدل 4 - 10 - 32 DFU
- قطر 32 میلی متر
- گام 10 میلی متر
- مناسب ساخت ماشین آلات صنعتی و دستگاه های CNC
- حرکت با دقت و بالا بودن طول عمر
- روانکاری آسان و قابلیت تعویض بالا
- ساخت چین

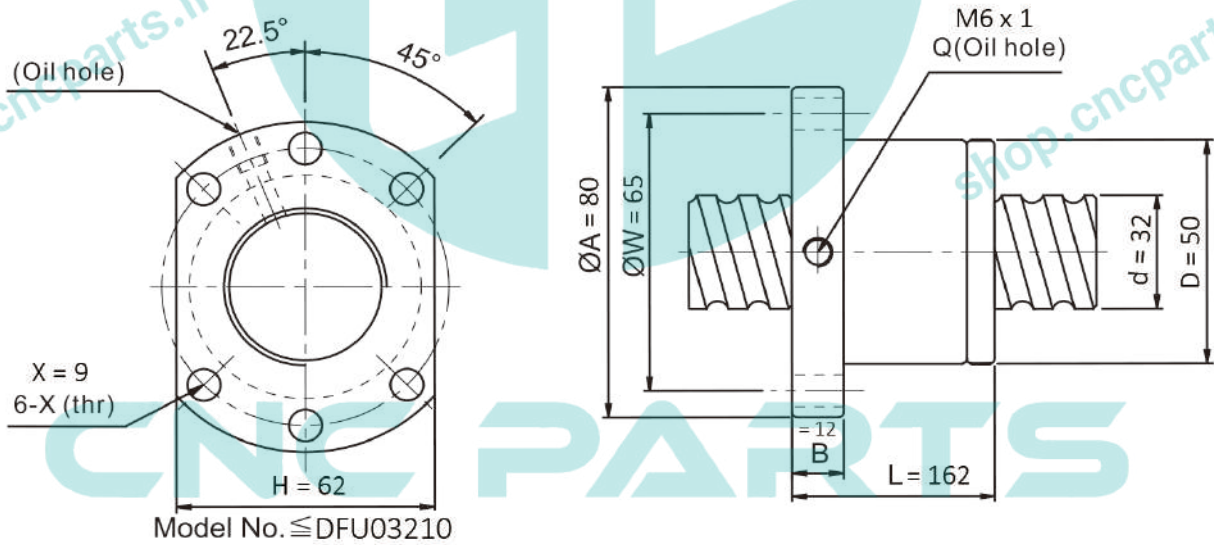
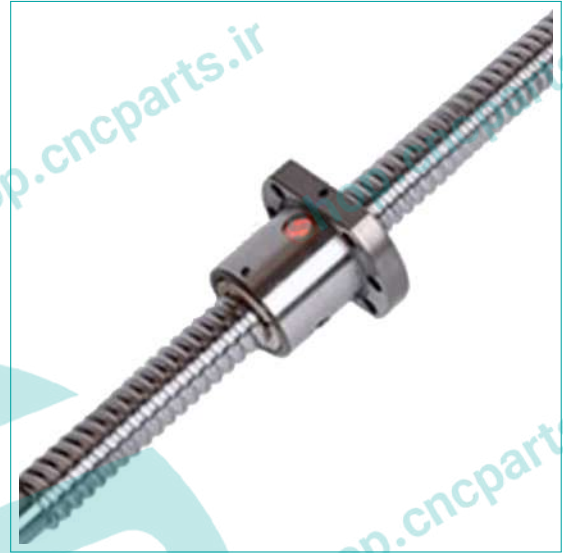

DFU - 32 - 04 - 4

- مهره بالسکرو hqm
- مدل 4 - 04 - 32 DFU
- قطر 32 میلی متر
- گام 04 میلی متر
- مناسب ساخت ماشین آلات صنعتی و دستگاه های CNC
- حرکت با دقت و بالا بودن طول عمر
- روانکاری آسان و قابلیت تعویض بالا
- ساخت چین

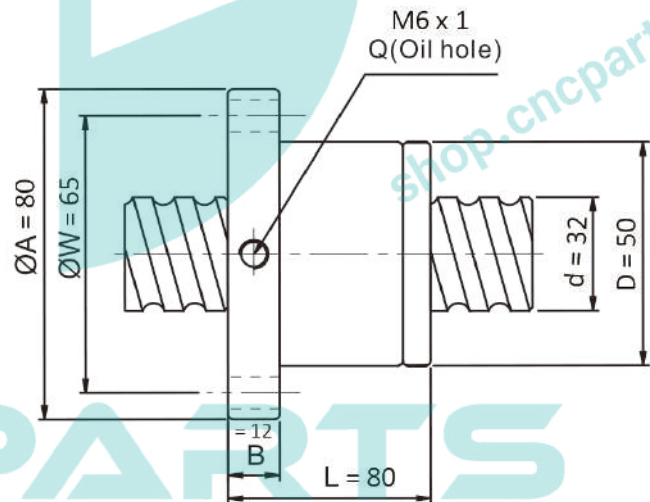
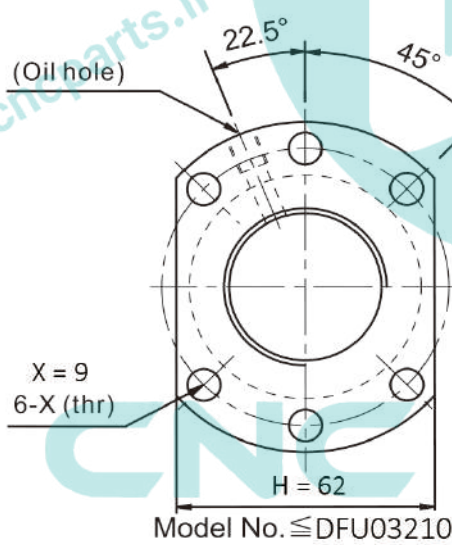

DFU - 40 - 05 - 4

- مهره بالسکرو hqm
- مدل 4 - 05 - DFU40
- قطر 40 میلی متر
- گام 05 میلی متر
- مناسب ساخت ماشین آلات صنعتی و دستگاه های CNC
- حرکت با دقت و بالا بودن طول عمر
- روانکاری آسان و قابلیت تعویض بالا
- ساخت چین

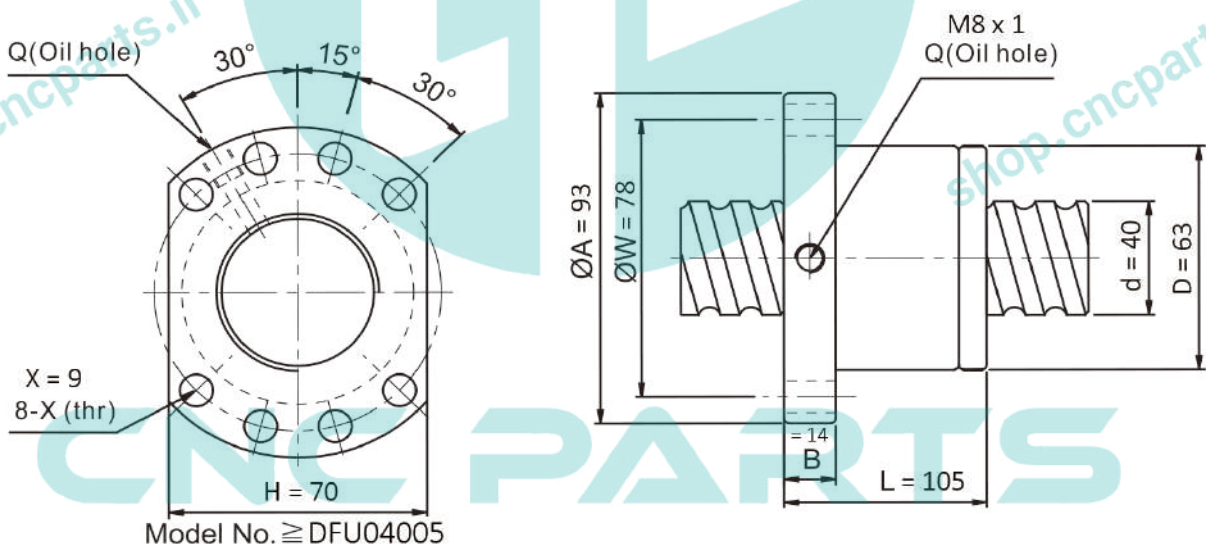
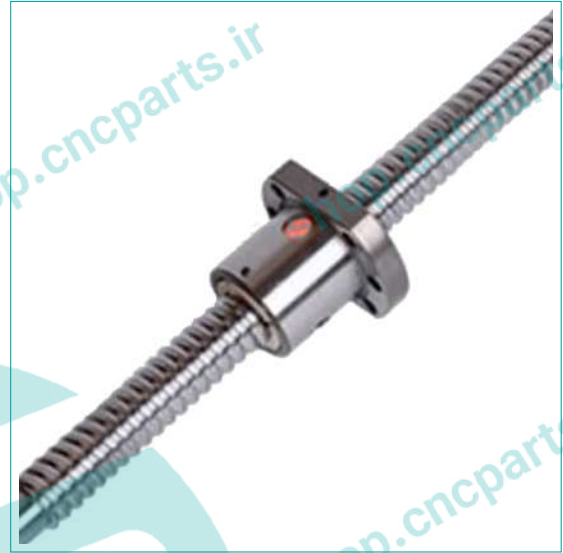

DFU - 40 - 06 - 4

- مهره بالسکرو hqm
- مدل 4 - 06 - DFU40
- قطر 40 میلی متر
- گام 06 میلی متر
- مناسب ساخت ماشین آلات صنعتی و دستگاه های CNC
- حرکت با دقت و بالا بودن طول عمر
- روانکاری آسان و قابلیت تعویض بالا
- ساخت چین

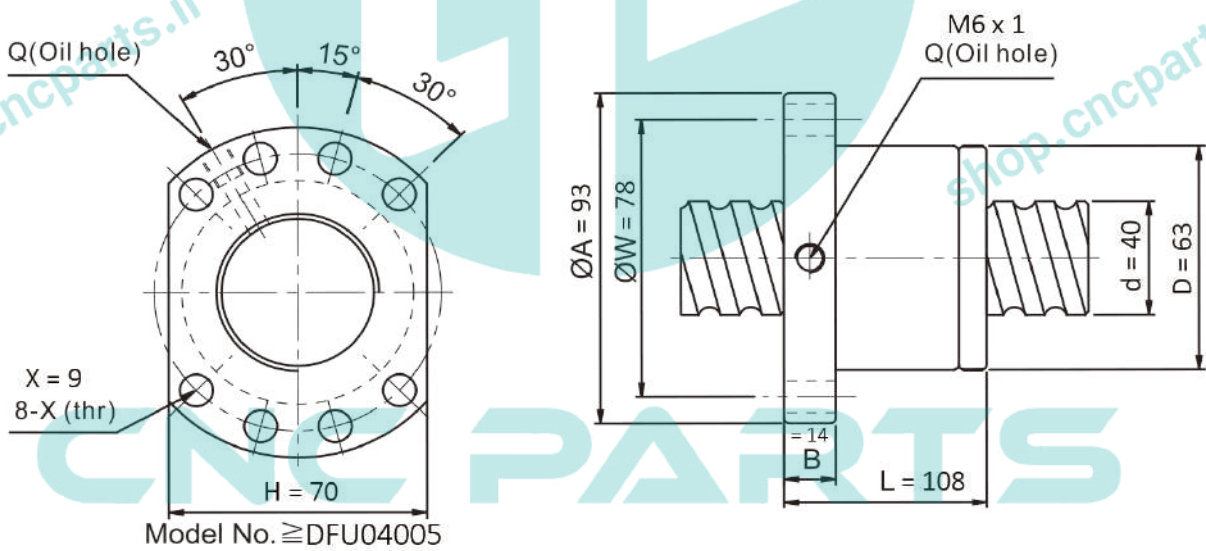

DFU - 40 - 08 - 4

- مهره بالاسکرو hqm
- مدل 4 - 08 - DFU40
- قطر 40 میلی متر
- گام 08 میلی متر
- مناسب ساخت ماشین آلات صنعتی و دستگاه های CNC
- حرکت با دقت و بالا بودن طول عمر
- روانکاری آسان و قابلیت تعویض بالا
- ساخت چین

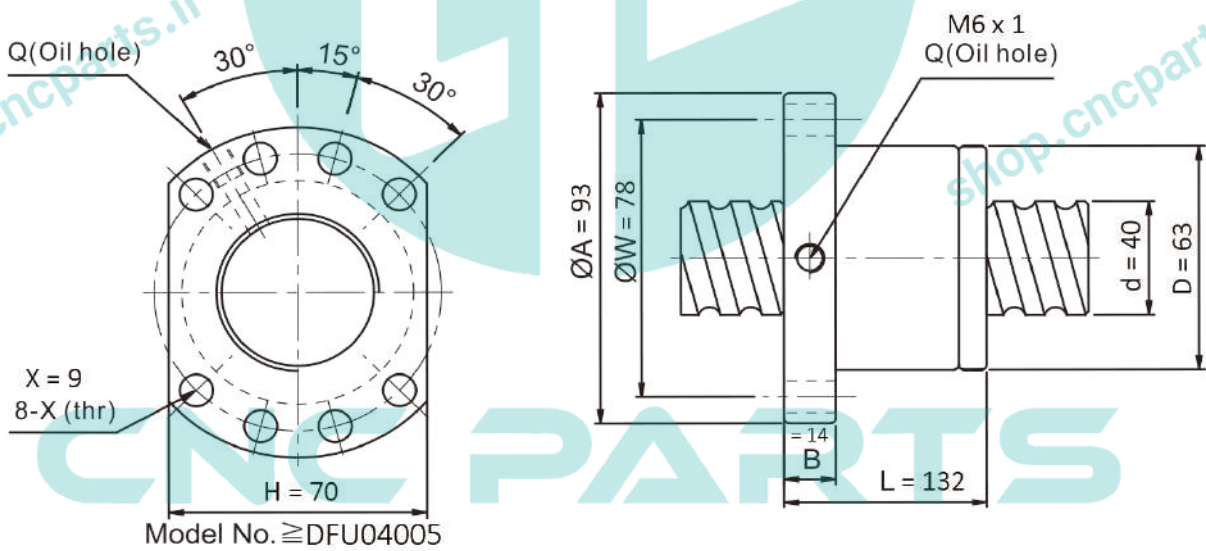

DFU - 40 - 10 - 4

- مهره بالاسکرو hqm
- مدل 4 - 10 - DFU40
- قطر 40 میلی متر
- گام 10 میلی متر
- مناسب ساخت ماشین آلات صنعتی و دستگاه های CNC
- حرکت با دقت و بالا بودن طول عمر
- روانکاری آسان و قابلیت تعویض بالا
- ساخت چین

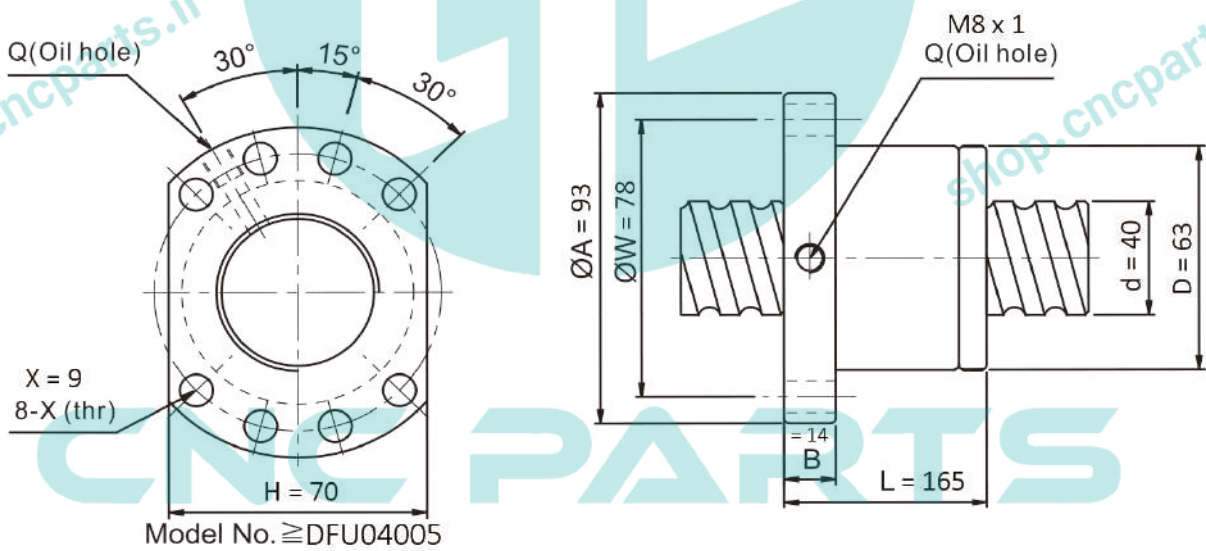

DFU - 50 - 10 - 4

- مهره بالاسکرو hqm
- مدل 4 - 10 - 50 DFU
- قطر 50 میلی متر
- گام 10 میلی متر
- مناسب ساخت ماشین آلات صنعتی و دستگاه های CNC
- حرکت با دقت و بالا بودن طول عمر
- روانکاری آسان و قابلیت تعویض بالا
- ساخت چین

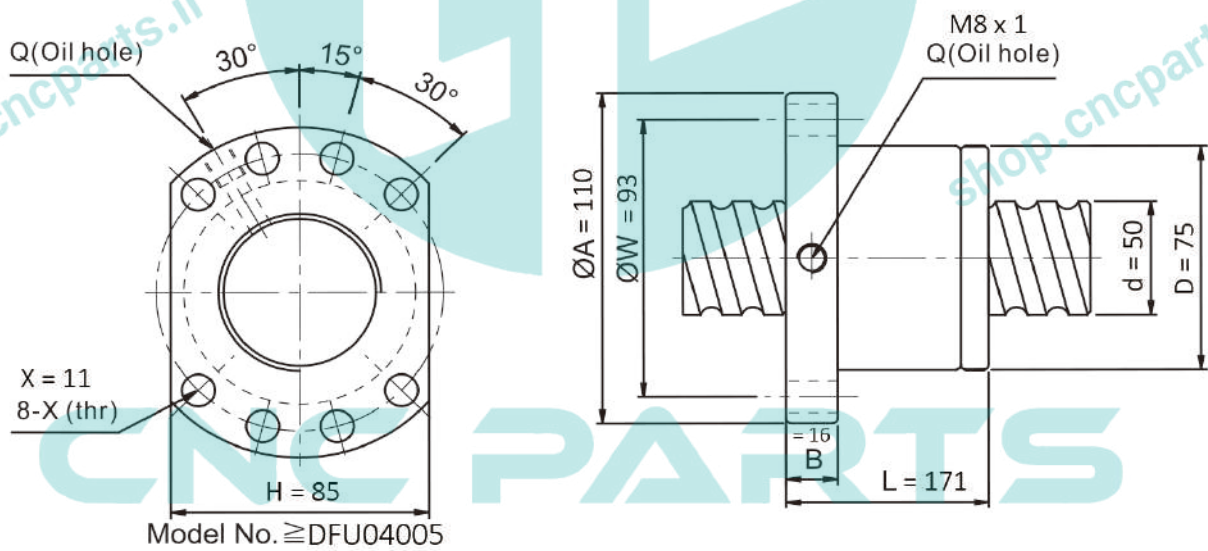
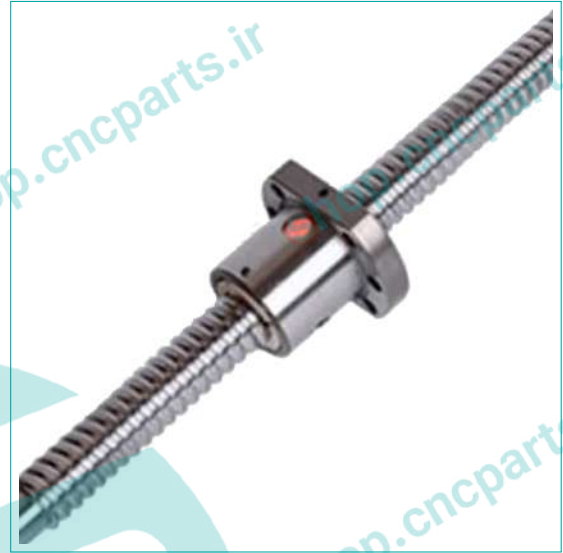

DFU - 50 - 20 - 4

- مهره بالاسکرو hqm
- مدل 4 - 20 - 50 DFU
- قطر 50 میلی متر
- گام 20 میلی متر
- مناسب ساخت ماشین آلات صنعتی و دستگاه های CNC
- حرکت با دقت و بالا بودن طول عمر
- روانکاری آسان و قابلیت تعویض بالا
- ساخت چین

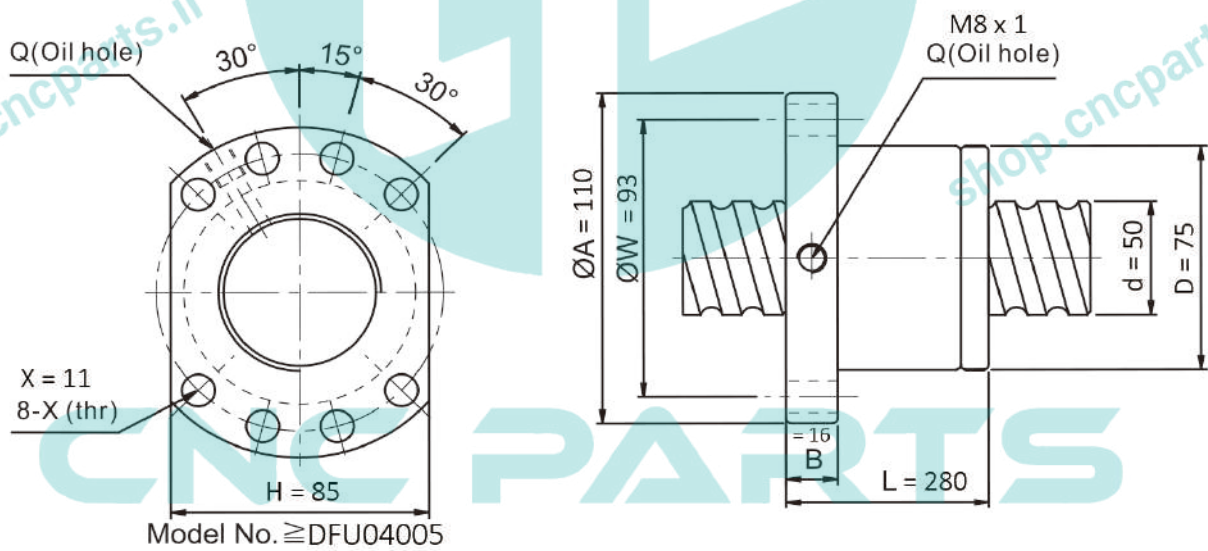

DFU - 63 - 10 - 4

- مهره بالاسکرو hqm
- مدل 4 - 10 - 63 DFU
- قطر 63 میلی متر
- گام 10 میلی متر
- مناسب ساخت ماشین آلات صنعتی و دستگاه های CNC
- حرکت با دقت و بالا بودن طول عمر
- روانکاری آسان و قابلیت تعویض بالا
- ساخت چین

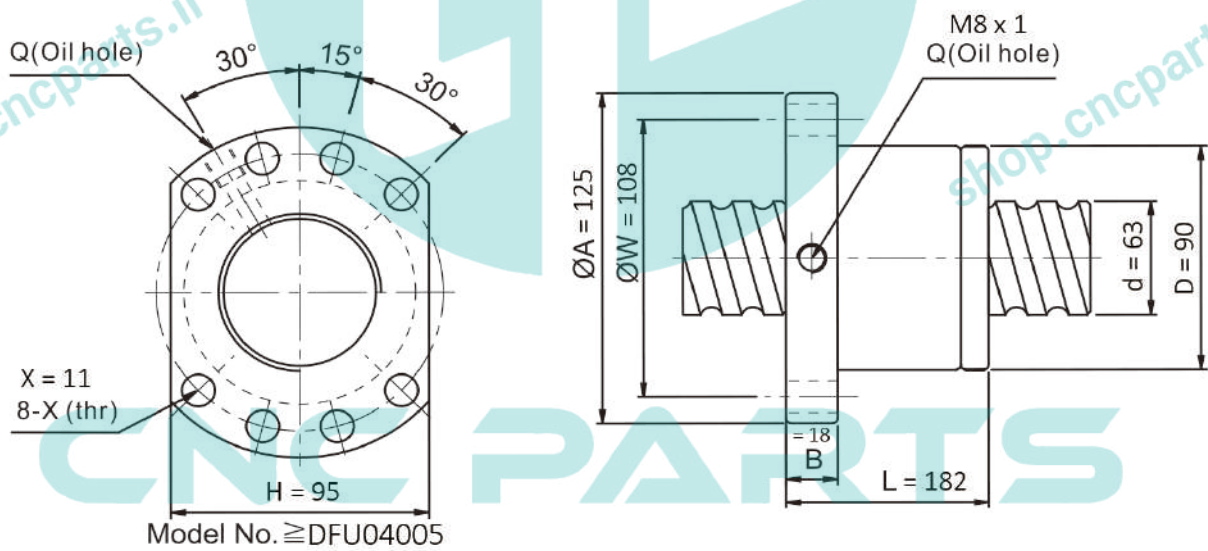
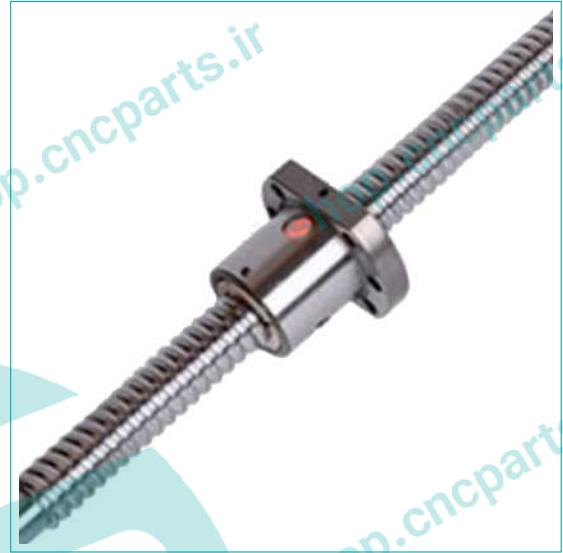

DFU - 63 - 20 - 4

- مهره بالاسکرو hqm
- مدل 4 - 20 - 63 DFU
- قطر 63 میلی متر
- گام 20 میلی متر
- مناسب ساخت ماشین آلات صنعتی و دستگاه های CNC
- حرکت با دقت و بالا بودن طول عمر
- روانکاری آسان و قابلیت تعویض بالا
- ساخت چین

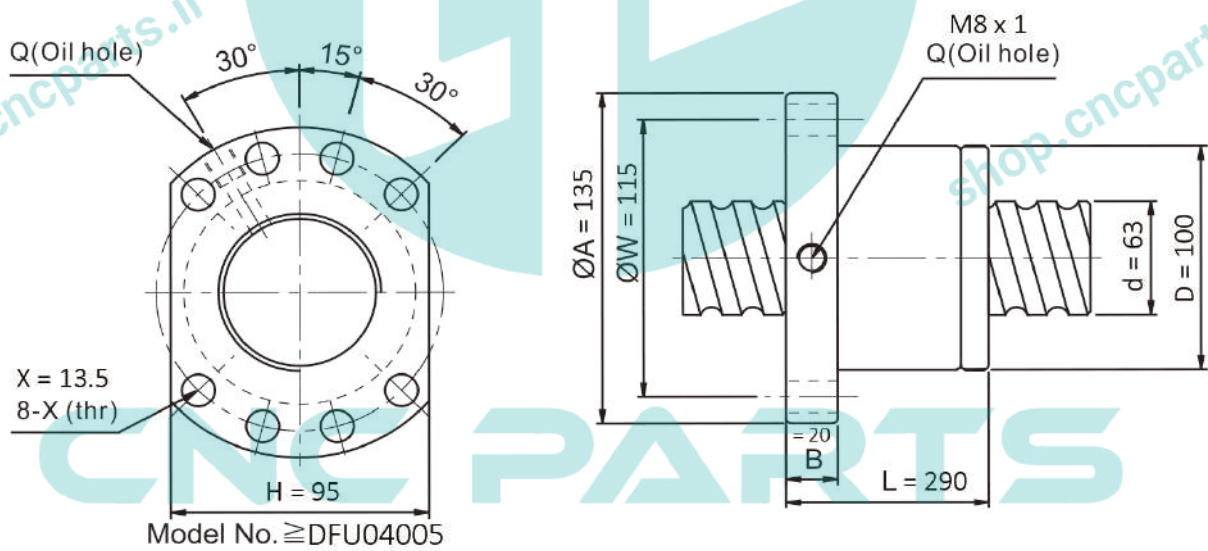

DFU - 80 - 10 - 4

- مهره بالاسکرو hqm
- مدل 4 - 10 - 80 DFU
- قطر 80 میلی متر
- گام 10 میلی متر
- مناسب ساخت ماشین آلات صنعتی و دستگاه های CNC
- حرکت با دقت و بالا بودن طول عمر
- روانکاری آسان و قابلیت تعویض بالا
- ساخت چین

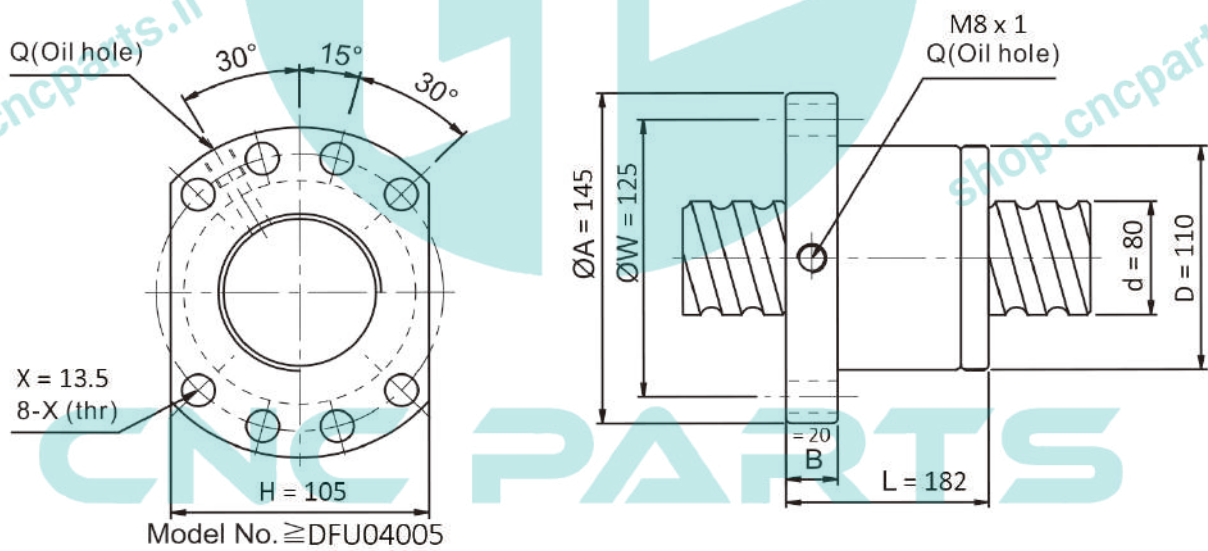
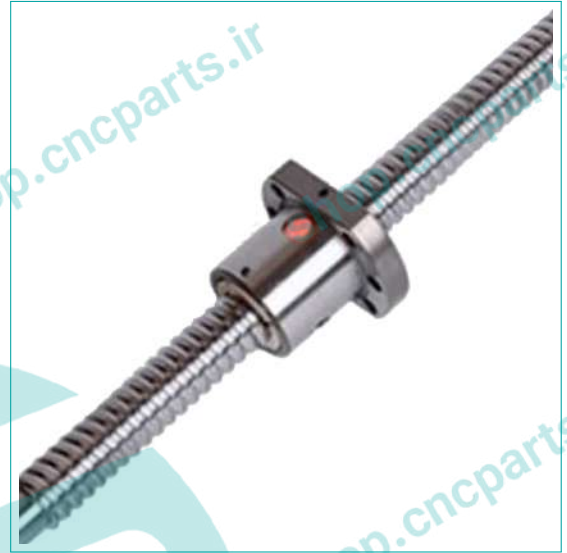

DFU - 80 - 20 - 4

- مهره بالسکرو hqm
- مدل 4 - 20 - 80 DFU
- قطر 80 میلی متر
- گام 20 میلی متر
- مناسب ساخت ماشین آلات صنعتی و دستگاه های CNC
- حرکت با دقت و بالا بودن طول عمر
- روانکاری آسان و قابلیت تعویض بالا
- ساخت چین

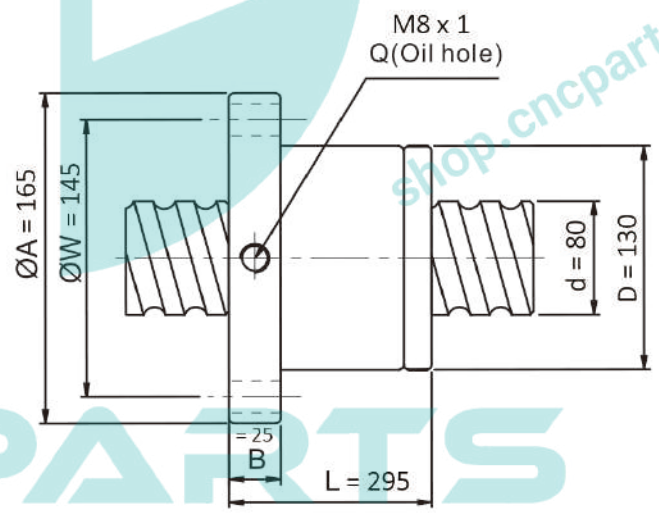
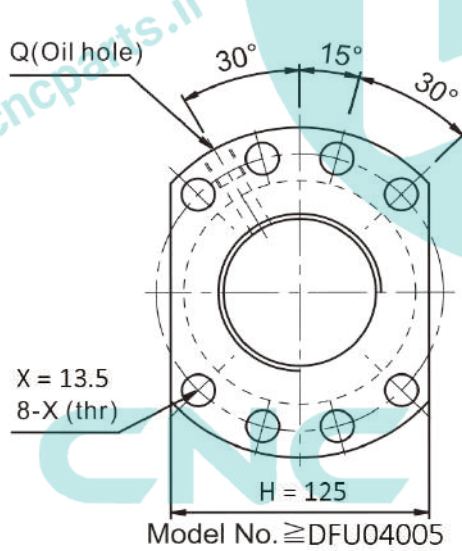
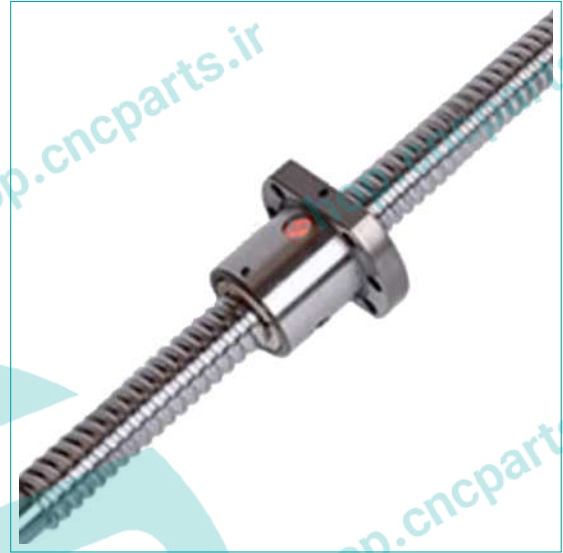

DFU - 100 - 20 - 4

- مهره بالسکرو hqm
- مدل 4 - 20 - 100 DFU100
- قطر 100 میلی متر
- گام 20 میلی متر
- مناسب ساخت ماشین آلات صنعتی و دستگاه های CNC
- حرکت با دقت و بالا بودن طول عمر
- روانکاری آسان و قابلیت تعویض بالا
- ساخت چین

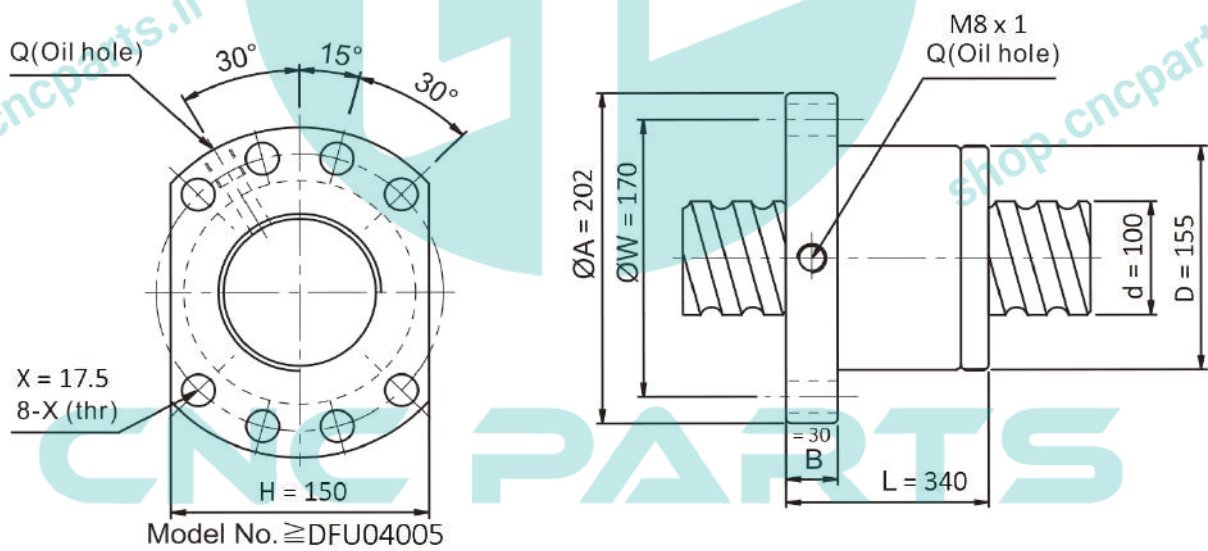

مهره بال اسکرو SFK

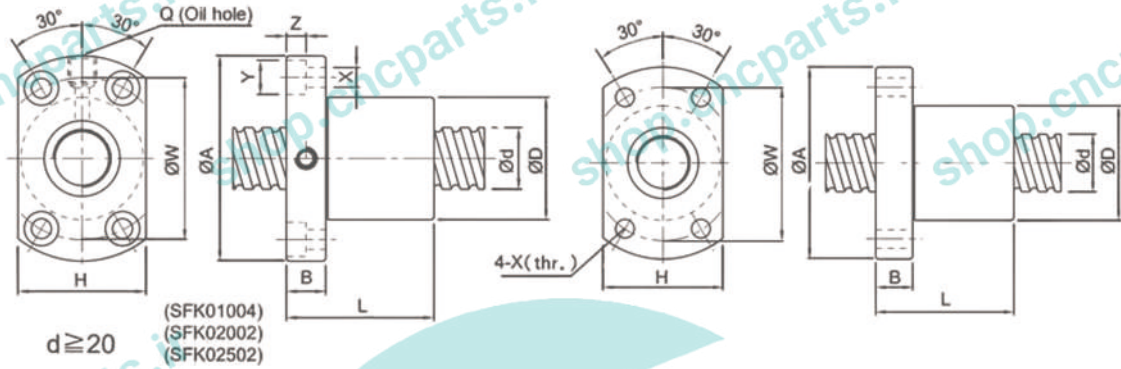

Products	d	l	Da	D	A	B	L	W	H	X	Y	Z	Q	n	Ca	Coa	kgf
SFK-004-01	4	1	0.8	10	20	3	12	15	14	2.9				1 × 2	64	97	5
SFK-006-01	6	1	0.8	12	24	3.5	15	18	16	3.4				1 × 3	111	224	9
SFK-008-01	8	1	0.8	14	27	4	16	21	18	3.4				1 × 4	161	403	14
SFK-008-02	8	2	1.2	14	27	4	16	21	18	3.4				1 × 3	222	458	13
SFK-008-025	8	2.5	1.2	16	29	4	26	23	20	3.4				1 × 3	221	457	13
SFK-010-02	10	2	1.2	18	35	5	28	27	22	4.5				1 × 3	243	569	15
SFK-010-04	10	4	2	26	46	10	34	36	28	4.5	8	4.5	M6	1 × 3	468	905	17
SFK-012-02	12	2	1.2	20	37	5	28	29	24	4.5				1 × 4	334	906	22
SFK-014-02	14	2	1.2	21	40	6	23	31	26	5.5				1 × 4	354	1053	24
SFK-016-02	16	2	1.2	25	43	10	40	35	29	5.5			M6	1 × 4	373	1200	26
SFK-020-02	20	2	1.2	50	80	15	55	65	68	6.5	10.5	6	M6	1 × 6	581	2284	48
SFK-025-02	25	2	1.2	50	80	13	43	65	68	6.5	10.5	6	M6	1 × 5	540	2381	46

CNC PARTS

SFK – 004 – 01

- مهره بالاسکرو hqm
- مدل SFK – 004 – 01
- قطر 4 میلی متر
- گام 1 میلی متر
- مناسب ساخت ماشین آلات صنعتی و دستگاه های CNC
- حرکت با دقت و بالا بودن طول عمر
- روانکاری آسان و قابلیت تعویض بالا
- ساخت چین

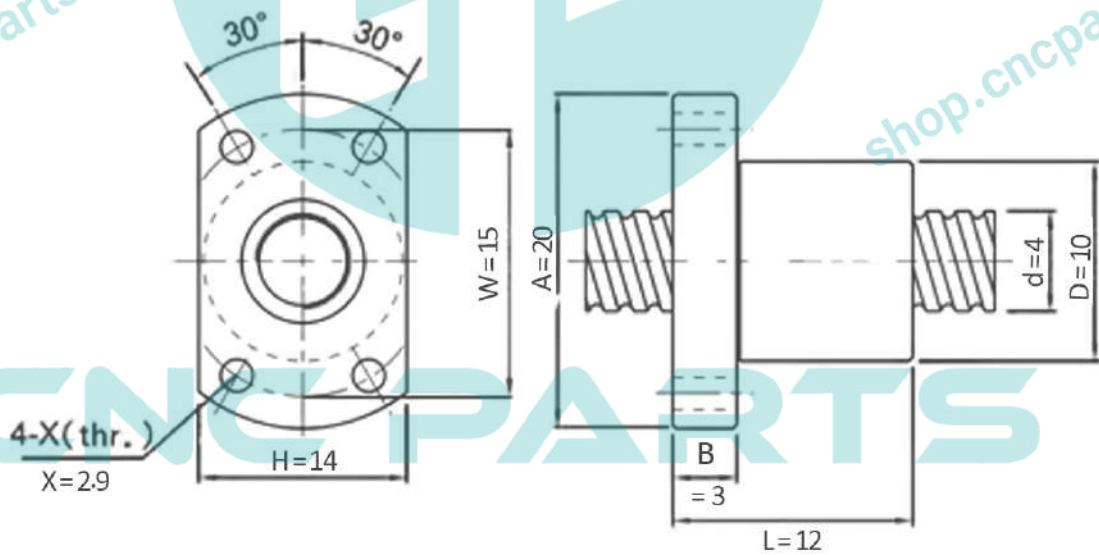

SFK – 006 – 01

- مهره بالاسکرو hqm
- مدل SFK – 006 – 01
- قطر 6 میلی متر
- گام 1 میلی متر
- مناسب ساخت ماشین آلات صنعتی و دستگاه های CNC
- حرکت با دقت و بالا بودن طول عمر
- روانکاری آسان و قابلیت تعویض بالا
- ساخت چین

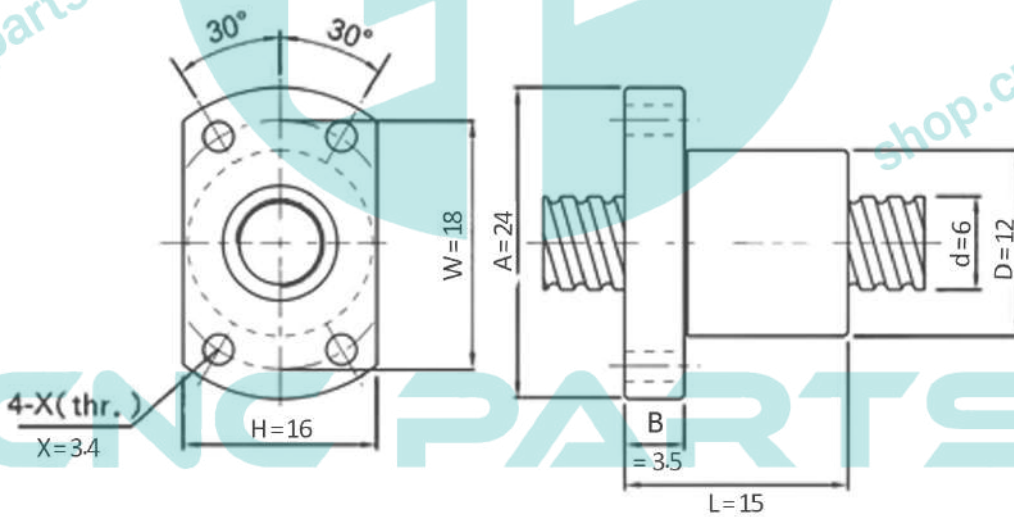

SFK – 008 – 01

- مهره بالاسکرو hqm
- مدل SFK – 008 – 01
- قطر 8 میلی متر
- گام 1 میلی متر
- مناسب ساخت ماشین آلات صنعتی و دستگاه های CNC
- حرکت با دقت و بالا بودن طول عمر
- روانکاری آسان و قابلیت تعویض بالا
- ساخت چین

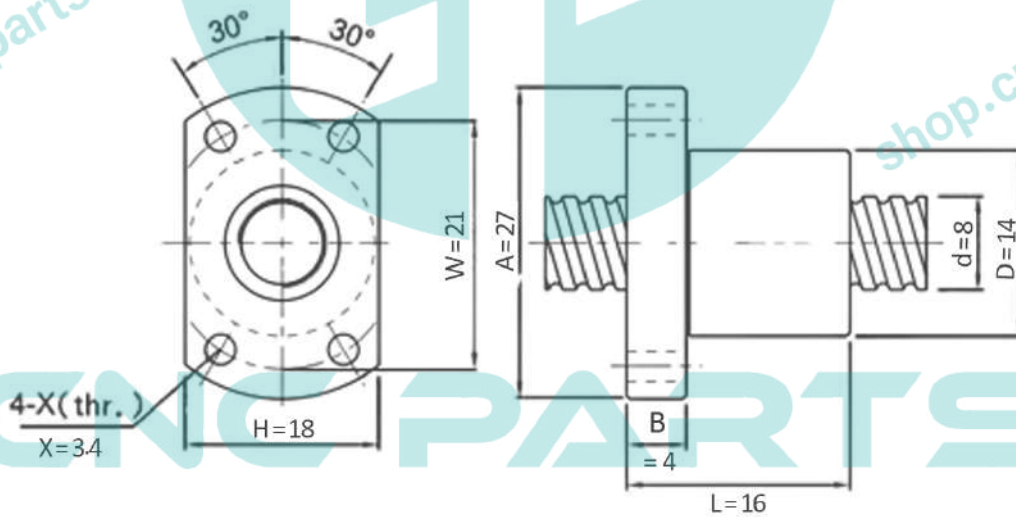

SFK – 008 – 02

- مهره بالاسکرو hqm
- مدل SFK – 008 – 02
- قطر 8 میلی متر
- گام 2 میلی متر
- مناسب ساخت ماشین آلات صنعتی و دستگاه های CNC
- حرکت با دقت و بالا بودن طول عمر
- روانکاری آسان و قابلیت تعویض بالا
- ساخت چین

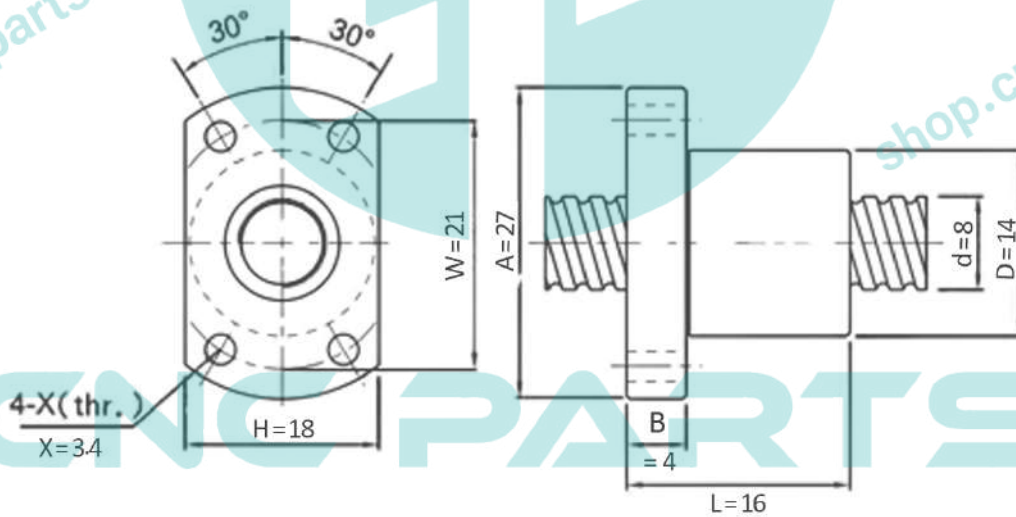

SFK – 008 – 025

- مهره بالاسکرو hqm
- مدل SFK – 008 – 025
- قطر 8 میلی متر
- گام 25 میلی متر
- مناسب ساخت ماشین آلات صنعتی و دستگاه های CNC
- حرکت با دقت و بالا بودن طول عمر
- روانکاری آسان و قابلیت تعویض بالا
- ساخت چین

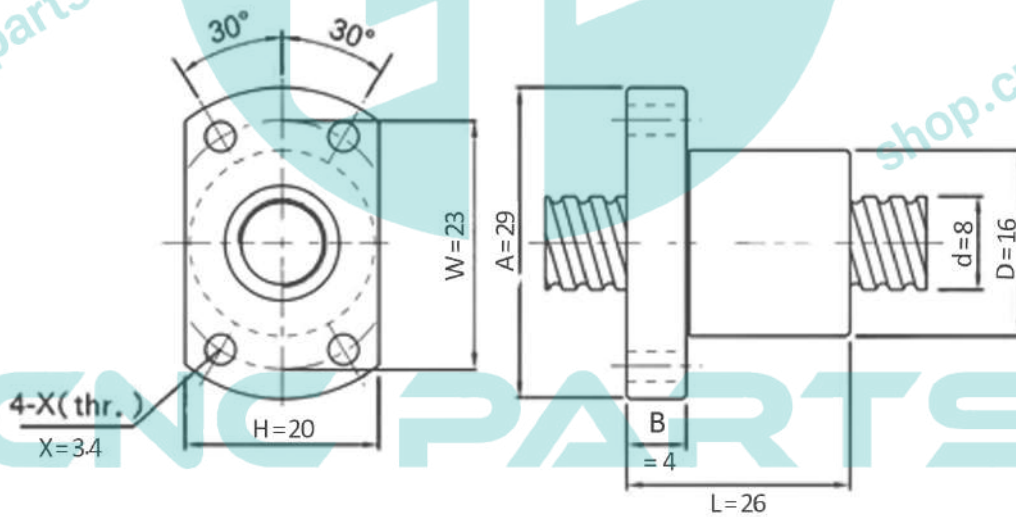

SFK – 010 – 02

- مهره بالاسکرو hqm
- مدل SFK – 010 – 02
- قطر 10 میلی متر
- گام 2 میلی متر
- مناسب ساخت ماشین آلات صنعتی و دستگاه های CNC
- حرکت با دقت و بالا بودن طول عمر
- روانکاری آسان و قابلیت تعویض بالا
- ساخت چین

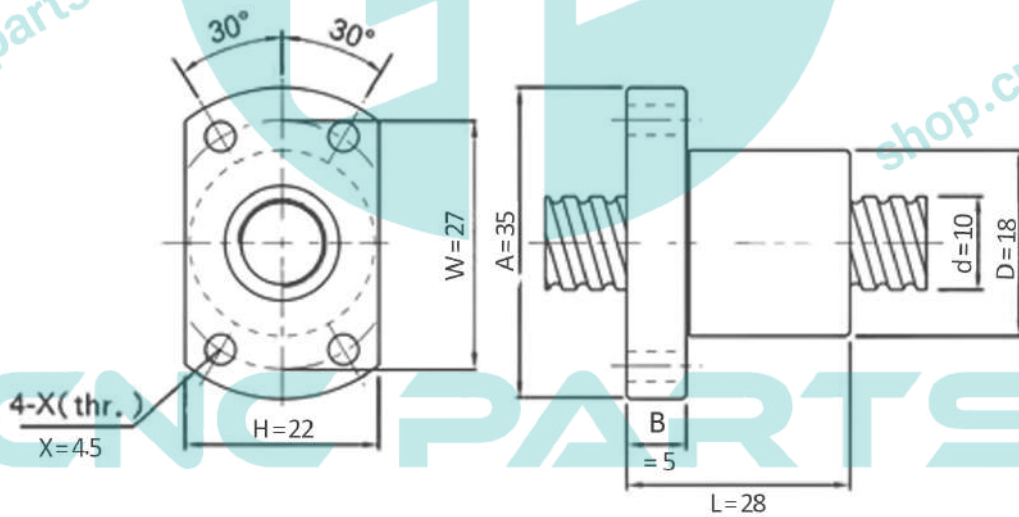

SFK – 010 – 04

- مهره بالاسکرو hqm
- مدل SFK – 010 – 04
- قطر 10 میلی متر
- گام 4 میلی متر
- مناسب ساخت ماشین آلات صنعتی و دستگاه های CNC
- حرکت با دقت و بالا بودن طول عمر
- روانکاری آسان و قابلیت تعویض بالا
- ساخت چین

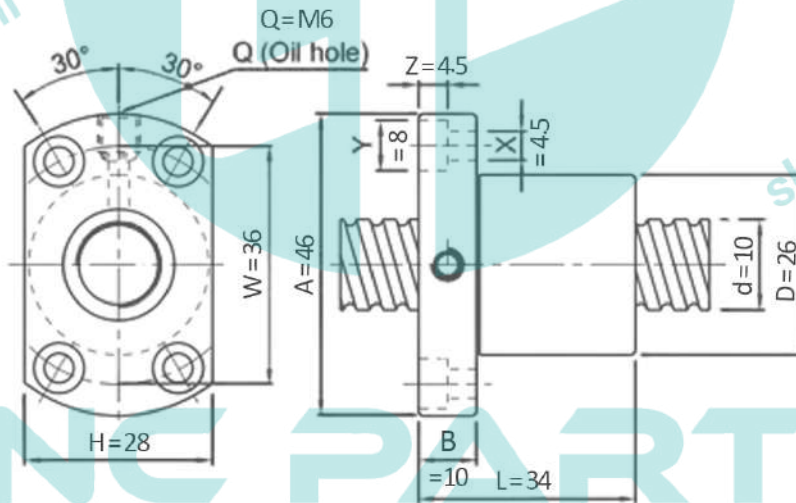

SFK – 012 – 02

- مهره بالسکرو hqm
- مدل SFK – 012 – 02
- قطر 12 میلی متر
- گام 2 میلی متر
- مناسب ساخت ماشین آلات صنعتی و دستگاه های CNC
- حرکت با دقت و بالا بودن طول عمر
- روانکاری آسان و قابلیت تعویض بالا
- ساخت چین

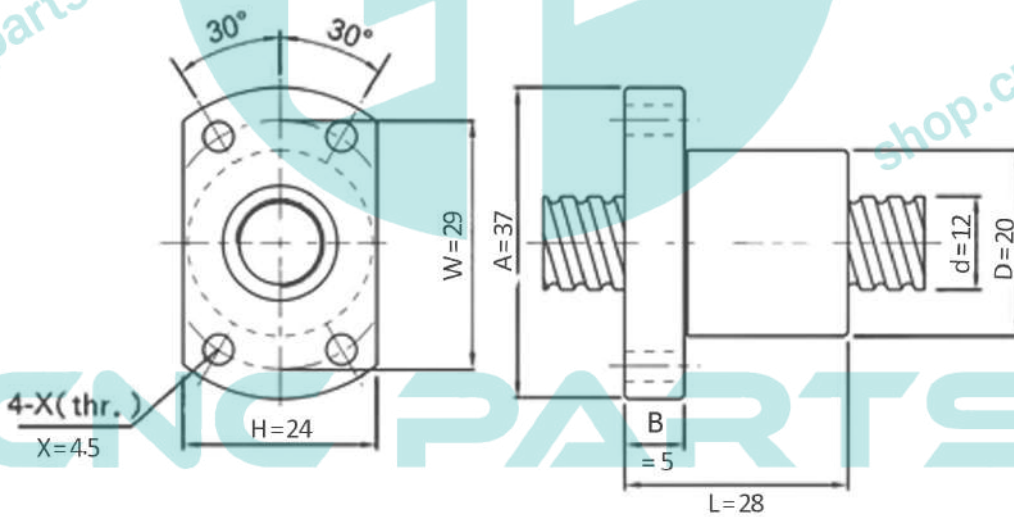

SFK – 014 – 02

- مهره بالاسکرو hqm
- مدل SFK – 014 – 02
- قطر 14 میلی متر
- گام 2 میلی متر
- مناسب ساخت ماشین آلات صنعتی و دستگاه های CNC
- حرکت با دقت و بالا بودن طول عمر
- روانکاری آسان و قابلیت تعویض بالا
- ساخت چین

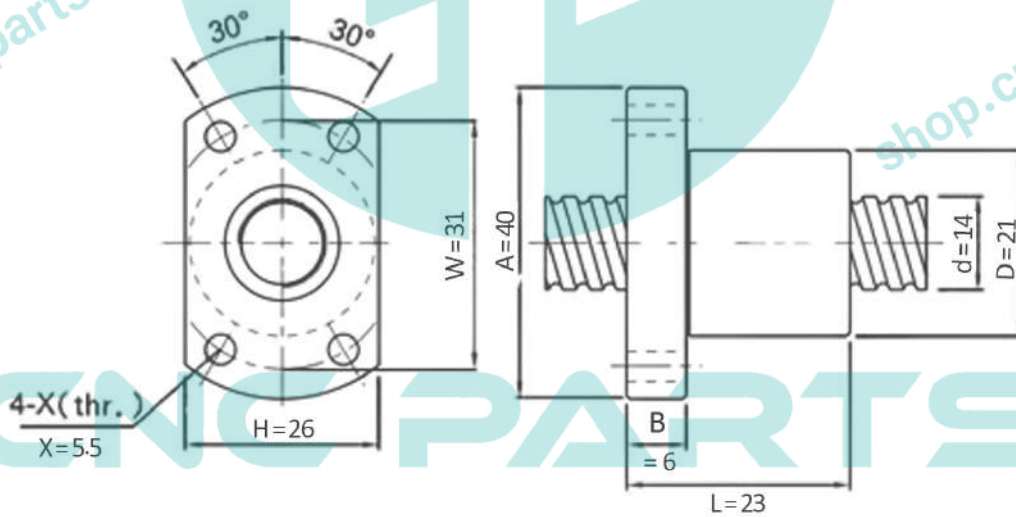

SFK – 016 – 02

- مهره بالاسکرو hqm
- مدل SFK – 016 – 02
- قطر 16 میلی متر
- گام 2 میلی متر
- مناسب ساخت ماشین آلات صنعتی و دستگاه های CNC
- حرکت با دقت و بالا بودن طول عمر
- روانکاری آسان و قابلیت تعویض بالا
- ساخت چین

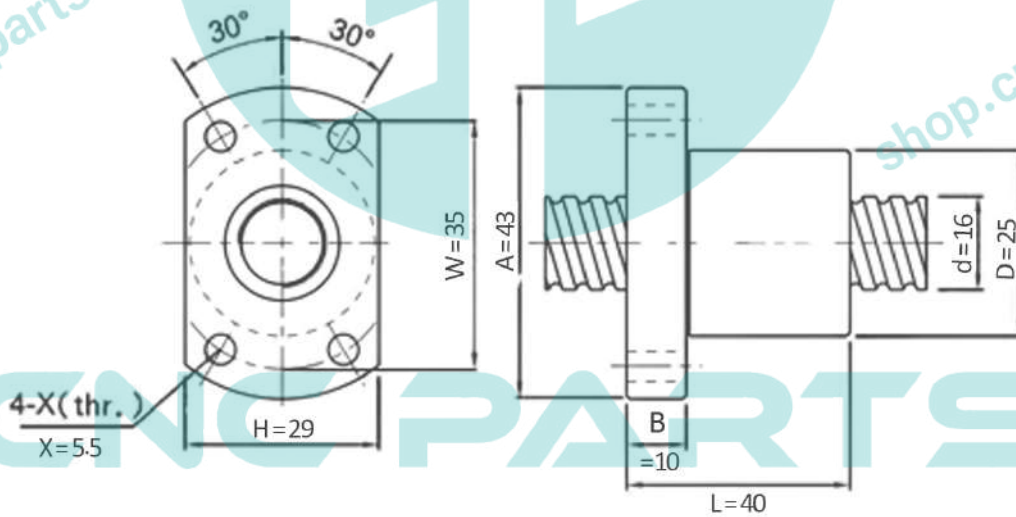

SFK – 020 – 02

- مهره بالاسکرو hqm
- مدل SFK – 020 – 02
- قطر 20 میلی متر
- گام 2 میلی متر
- مناسب ساخت ماشین آلات صنعتی و دستگاه های CNC
- حرکت با دقت و بالا بودن طول عمر
- روانکاری آسان و قابلیت تعویض بالا
- ساخت چین

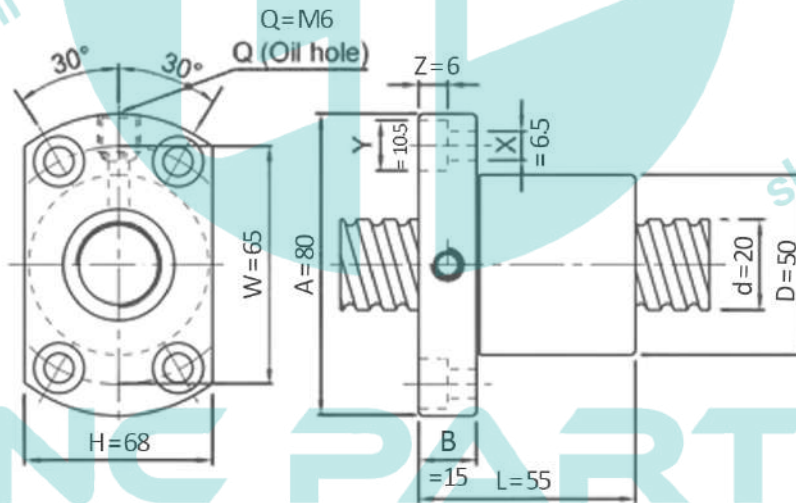

SFK – 025 – 02

- مهره بالاسکرو hqm
- مدل SFK – 025 – 02
- قطر 25 میلی متر
- گام 2 میلی متر
- مناسب ساخت ماشین آلات صنعتی و دستگاه های CNC
- حرکت با دقت و بالا بودن طول عمر
- روانکاری آسان و قابلیت تعویض بالا
- ساخت چین

